

# PEUGEOT MOTORCYCLES



**PEUGEOT**  
MOTORCYCLES

**XP400**

Notice d'utilisation

User's manual



## Manual de utilización

ES





# ÍNDICE

Información.....	1
Consejos de seguridad.....	1
Características.....	2
Identificación del vehículo.....	6
Productos que deben usarse.....	6
Información respecto al folleto.....	7
Descripción del vehículo.....	8
Mando.....	9
Mandos derechos.....	9
Mandos izquierdos.....	9
Instrumentos.....	11
Indicadores.....	11
Descripción de los testigos.....	12
Visualizador digital.....	14
Menú "Personalización - Configuración".....	15
Menú "conectividad" (i-Connect) (según modelo)....	19
Emparejar un teléfono Bluetooth®.....	20
Visualizador digital.....	20
Aplicación móvil (según modelo).....	21
Creación de la cuenta.....	21
Olvido de la contraseña.....	21
Emparejar un teléfono Bluetooth®.....	21
Página de inicio.....	23
Página "NAVEGACIÓN".....	24
Página "TABLERO DE MANDOS".....	25
Página "Ajustes".....	26
Llave smart key, botón giratorio y elementos de apertura.....	28
Llave SMART KEY.....	28
Botón giratorio.....	28
Ausencia de reconocimiento de la llave SMART KEY.....	30
Sustitución o adición de una llave smart key.....	30
Elementos de apertura.....	30
Equipamientos.....	31

Ajuste de la posición de las palancas de freno.....	32
Portaequipajes.....	33
Toma para accesorios (USB).....	33
Caballote lateral.....	33
Ajuste de la precarga del amortiguador.....	34
Controles antes del uso.....	35
Consejos de puesta en marcha y de conducción.....	35
Aviso.....	35
Conducción eficiente.....	35
Conducción en calzada inundada.....	35
Inspección antes de salir.....	36
Arranque del motor.....	36
Conducción.....	36
Sistemas de frenado.....	37
Parada del motor y estacionamiento.....	37
Abastecimiento en carburante.....	37
Rodaje del motor.....	37
Operaciones de mantenimiento.....	38
Consejos de mantenimiento.....	38
Medio ambiente / Reciclable.....	38
Limpieza del vehículo.....	38
Control o sustitución de la bujía.....	38
Nivel de aceite motor.....	39
Vaciado del motor.....	40
Cambio del filtro de aceite.....	40
Líquido de refrigeración.....	41
Cambio del filtro de aire.....	41
Holgura en el regulador de gas.....	42
Neumáticos.....	42
Ruedas de radios.....	42
Control de los frenos.....	42
Batería.....	43
Ajuste del haz luminoso de los focos.....	45
Fusibles.....	45
Asignación de los fusibles.....	46

ES

## INFORMACIÓN

Acaba de comprar un vehículo Peugeot.

Agradecemos la confianza que nos ha mostrado con su elección.

Le invitamos a que se tome el tiempo de leer atentamente este folleto antes de usar este vehículo. Este folleto de utilización que siempre debe llevar en el maletero del vehículo, contiene no sólo las instrucciones relativas al uso, a los controles y al mantenimiento de este vehículo, sino también importantes recomendaciones de seguridad destinadas a proteger al usuario y a terceros frente a los accidentes.

Este folleto le ofrece numerosos consejos para poder conservar un vehículo en perfecto estado de funcionamiento.

Su vehículo está fabricado de manera que dure, sin embargo a pesar de sus calidades de robustez requiere un mínimo de mantenimiento.

Su distribuidor autorizado, que conoce todas las particularidades del vehículo y que dispone de las piezas de recambio originales y de las herramientas específicas, sabrá aconsejarle y realizar el mantenimiento de su vehículo en las mejores condiciones, según el plan de mantenimiento previsto, para que disfrute siempre de la misma forma del placer de conducir con total seguridad.

Este folleto debe considerarse como una parte del vehículo y debe permanecerlo incluso en caso de venta.

En una preocupación constante de mejora, Peugeot Motocycles se reserva el derecho de suprimir, modificar o añadir todas las referencias citadas.

Las reproducciones o traducciones, incluso parciales, de este documento están prohibidas sin la autorización escrita de PEUGEOT MOTOCYCLES.

## CONSEJOS DE SEGURIDAD

Un usuario sin experiencia con los vehículos de dos ruedas debe familiarizarse con su vehículo antes de circular con él. Por tanto, se desaconseja prestar el vehículo a una persona que no tenga experiencia en este campo.

Según la legislación vigente, para el uso de un vehículo de dos ruedas, la reglamentación obliga a tener un permiso o una formación específica de conducción adquirida junto a un profesional, en función de la categoría del vehículo.

El uso de un casco y de guantes homologados también es obligatorio para el usuario y su pasajero. También se recomienda llevar gafas de protección, así como ropa clara o reflectante, adaptada a la conducción de un vehículo de dos ruedas.

En determinados países, la legislación vigente puede prohibir el transporte de un pasajero y en otros, obligar a los usuarios del vehículo de dos ruedas con motor a tener un seguro de responsabilidad civil que proteja a terceros y al pasajero contra los perjuicios que puedan ocasionarse en caso de accidente.

La conducción en estado ebrio o bajo el efecto de estupefacientes o de determinados fármacos es reprehensible y peligrosa para uno mismo y para los demás.

El exceso de velocidad es un factor importante en numerosos accidentes. Hay que respetar la señalización vial y adaptar la velocidad en función de las condiciones climáticas.

El motor y los elementos de escape pueden alcanzar temperaturas muy altas, por lo que conviene evitar el contacto con materiales inflamables cuando detenga el vehículo para evitar un incendio o quemaduras graves si se ponen en contacto partes del cuerpo.

Dispone de porta-equipajes y maleteros homologados por PEUGEOT MOTOCYCLES opcionales (según modelo). Hay que respetar los consejos de montaje y no superar la

carga admisible de transporte que es de 3 a 5 kg según el equipamiento.

El montaje de accesorios como el salpicadero de control, el top-case... pueden afectar la estabilidad del vehículo (resistencia al viento, carga...).

En caso de conducción del vehículo equipado con accesorios, se recomienda reducir la velocidad.

Estacionamiento al sol: En caso de la presencia de un parabrisas, la reflexión de los rayos del sol sobre el parabrisas puede, en ciertos momentos del día, generar una temperatura elevada en el salpicadero. Esto puede provocar deformaciones. Para evitar este inconveniente, no estacionar el vehículo al sol.

Está prohibido el montaje de piezas adaptables no homologadas por PEUGEOT MOTOCYCLES, que cambiaría las características técnicas o las prestaciones del vehículo. Cualquier modificación conlleva la anulación de la garantía y hace que el vehículo no cumpla con la versión homologada por los servicios competentes.

La presencia de vaho en la cara interna del cristal de los focos es normal; desaparecerá unos minutos después del encendido de las luces.

ES

## CARACTERÍSTICAS

	XP 400
Tipo de placas	Y2AABA
<b>Peso en kg</b>	
Peso en vacío	220
En estado de funcionamiento	231
Máximo autorizado. Peso acumulado del vehículo, del usuario, del pasajero, de los accesorios y de las maletas.	410

### Dimensiones en mm

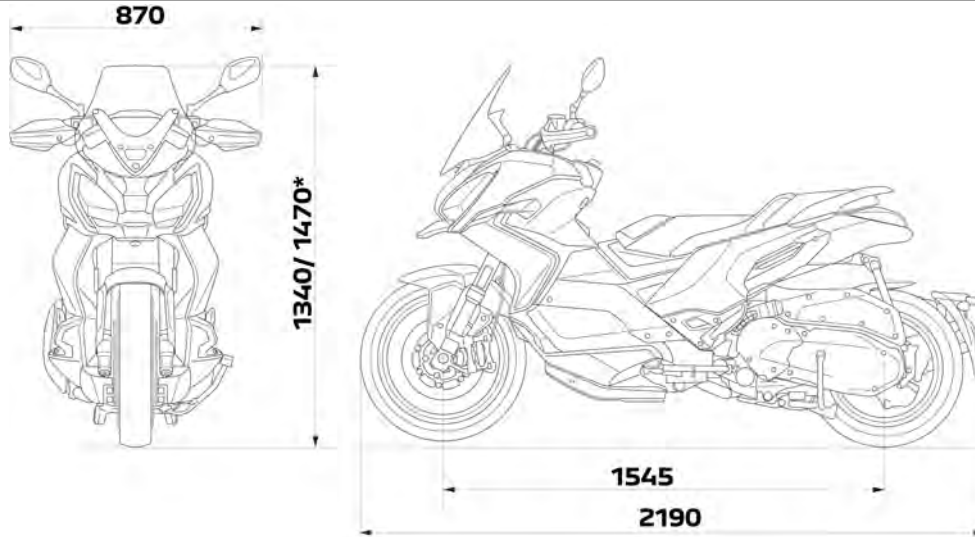

Parabrisas bajo / Parabrisas alto (\*opcional)

ES

	XP 400
<b>Motor</b>	
Identificación	P6J
Tipo motor	Monocilíndrico de 4 tiempos.
Cilindrada	400 cc
Mandrillado x carrera en mm	84 x 72 mm
Potencia máxima	26.5 kW a 8150 rev/min
Par máximo	38.1 Nm a 5400 rpm
Refrigeración	Enfriamiento líquido
Alimentación	Inyección electrónica indirecta
Bujía	NGK CPR8EB-9
Lubricación	Lubricación a presión, de cárter húmedo
Escape	Catalizado
Norma anticontaminación	Euro 5+
Consumo <sup>1</sup>	3.8 l/100
Emisión de CO <sup>2</sup> (En ciclo)	88 g/km

ES

<sup>1</sup> Estos valores de consumo están establecidos según el reglamento 134/2014 anexo VII. Pueden variar en función de la forma de conducir, de las condiciones de circulación, de las condiciones meteorológicas, de la carga del vehículo, del mantenimiento del vehículo y del uso de accesorios...

		XP 400
<b>Capacidades en litros</b>		
Aceite motor		
• Sin sustitución del filtro de aceite		1.8
• Con sustitución del filtro de aceite		2
Aceite caja relé		0.25
Líquido de refrigeración		1.5
Depósito a carburante		13.5
Aceite de horquilla		490 / por tubo
<b>Dimensiones de los neumáticos</b>		
Delante		110/70 - 17
Índices de carga y de velocidad mínima		46N
Detrás		160/60 - 15
Índices de carga y de velocidad mínima		60N
<b>Presiones en bar</b>		
Delante	Sin pasajero	2.2
	Con pasajero	2.4
Detrás	Sin pasajero	2.4
	Con pasajero	2.6

	XP 400
<b>Suspensión</b>	
Delante	Horquilla telescópica hidráulica Ø41 mm Recorrido: 140 mm
Detrás	1 combinado resorte amortiguador hidráulico regulable. Recorrido: 60 mm
<b>Frenos</b>	
Delante	2 discos flotantes Ø295 mm
Detrás	1 disco Ø240 mm
<b>Equipos eléctricos</b>	
Faros	LED
Luz de posición	LED
Bombillas de los intermitentes	LED
Luz trasera	LED
Iluminación de la matrícula	LED
Batería	Baterías sin mantenimiento 12V - 18Ah BS-BATTERY BTX20CH

ES

## IDENTIFICACIÓN DEL VEHÍCULO

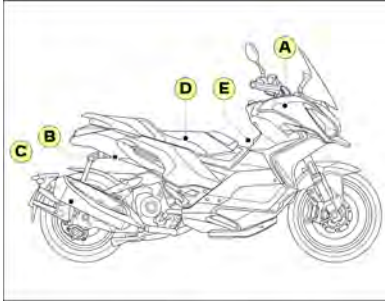

- A.** Placa fabricante.
- B.** Número de identificación del vehículo (V.I.N.).
- C.** Número motor (Lado izquierdo).
- D.** Etiqueta de presión de los neumáticos.  
La etiqueta pegada debajo del sillín indica las presiones de los neumáticos en frío para un pasajero y dos pasajeros.
- E.** Etiqueta de identificación de carburantes.  
La etiqueta pegada cerca del tapón del depósito indica el tipo de carburante que se debe utilizar.



Las variaciones de temperatura modifican la presión de los neumáticos.

La presión de los neumáticos debe controlarse en frío una vez al mes.

## Productos que deben usarse

### Carburante

Exclusivamente: Sin plomo E5 o E10



### Aceite motor 4 tiempos

SAE 5W40 100% sintético  
De calidad mínima API SN

### Aceite caja relé

SAE 80W90 API GL4

### Aceite de horquilla

Aceite hidráulico. SAE10W

### Grasa

Grasa para alta temperatura  
Grasa multiuso

### Líquido de freno

Líquido de freno DOT 5.1

### Líquido de refrigeración

Líquido de refrigeración: MOTUL. Tipo C  
Anticorrosión y antiheladas,  
Protección -37°C/-35°F

Sin nitritos / Sin aminas / Sin fosfatos

# MOTUL

## INFORMACIÓN RESPECTO AL FOLLETO

La información particular está señalada por los siguientes símbolos:



Círculo de Moebius  
Reciclable.  
Indica que el producto o el embalaje es reciclable.



Explosivo  
El producto puede explotar en contacto de una llama, una chispa, electricidad estática, bajo el efecto del calor, un golpe o fricciones.  
Se debe manipular y conservar alejado de las fuentes de calor y otras causas de chispas.



Inflamable  
El producto puede inflamarse en contacto de una llama, una chispa, electricidad estática, bajo el efecto del calor, fricciones, en contacto del aire o en contacto del agua desprendiendo gases inflamables.  
Se debe manipular y conservar alejado de las fuentes de calor y otras causas de chispas.



Corrosivo  
El producto corroe.  
Puede atacar (corroer) o destruir los metales.  
El producto puede provocar quemaduras en la piel y lesiones en los ojos en caso de contacto o proyección. Evitar cualquier contacto con los ojos y la piel, no inhalar.



Peligroso para la salud  
El producto puede envenenar a alta dosis.  
Puede irritar la piel, los ojos, las vías respiratorias.  
Puede provocar alergias cutáneas.  
Puede provocar somnolencia o vértigo. Evitar cualquier contacto con el producto.



Tóxico o mortal  
El producto puede matar rápidamente. Envenena rápidamente incluso a dosis baja. Lleva un equipo de protección. Evitar cualquier contacto (oral, cutáneo, por inhalación) con el producto y lavar cuidadosamente las zonas expuestas después del uso.



Peligroso para el medio acuático  
El producto contamina.  
Provoca efectos nefastos (a corto y/o largo plazo) en los organismos del medio acuático.  
No desechar en el medio ambiente.



No tirar al cesto de la basura  
Uno de los componentes del producto es tóxico y puede afectar el medioambiente. No tire el producto usado en una papelera, lléveselo al comerciante o déjelo en un lugar de recogida específica.



Seguridad de las personas  
Operación que comprende un riesgo para las personas.  
El no respeto total o parcial de estas prescripciones puede presentar un peligro grave para la seguridad de las personas.



Importante  
Operación que comprende un riesgo para el vehículo.  
Indica los procedimientos específicos que se deben seguir para evitar dañar el vehículo.



Nota  
Aporta una información clave acerca del funcionamiento del vehículo.

## DESCRIPCIÓN DEL VEHÍCULO

- 1 Salpicadero
- 2 Niveles de líquido de freno
- 3 Palanca de freno izquierdo
- 4 Trampilla de carburante con cierre
- 5 Guardaobjetos
- 6 Sillín piloto / Maletero
- 7 Asiento pasajero / Maletero / Toma para accesorios
- 8 Caballete central
- 9 Reposapiés pasajero escamoteables
- 10 Caballete lateral
- 11 Batería / Fusibles
- 12 Botón giratorio
- 13 Palanca de acelerador
- 14 Palanca de freno derecho
- 15 Deposito de agua / Nivel de líquido de refrigeración
- 16 Aforador de aceite motor
- 17 Empuñadura de sujeción

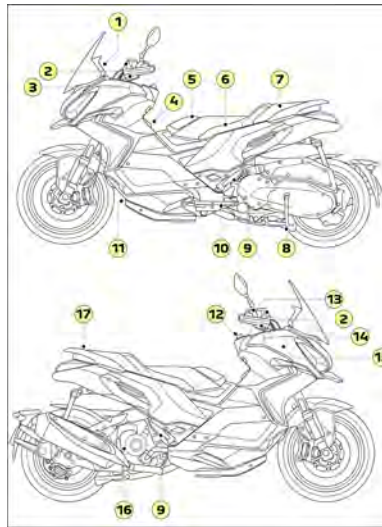

- 1 Salpicadero
- 2 Botón de iluminación
- 3 Mando "SELECT"
- 4 Palanca de freno derecho
- 5 Palanca de acelerador
- 6 Botón de luces de emergencia
- 7 Botón de arranque / Botón de parada de emergencia
- 8 Llave smart key
- 9 Botón giratorio
- 10 Mando de apertura del sillín
- 11 Trampilla de carburante
- 12 Mando de apertura de trampilla de carburante
- 13 Botón avisador
- 14 Botón de los intermitentes
- 15 Palanca de freno izquierdo
- 16 Mando "EXIT"
- 17 Botón de código / Faro / Botón de código

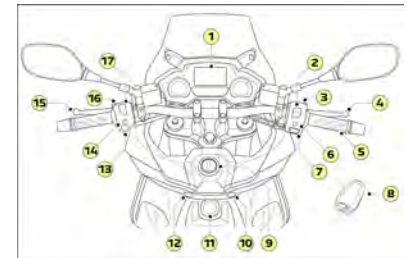

## MANDO

### Mandos derechos

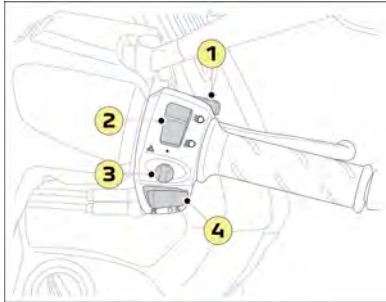

#### 1. Mando "SELECT".

Este mando permite:

- Acceder al menú de conectividad (Pulsación durante 2 segundos).
- Navegar por los menús (Pulsación durante 1 segundo).
- Validar una elección (Pulsación durante 2 segundos).

Ver capítulo: **Menú "Personalización - Configuración"** página 15 .

#### 2. Conmutador de iluminación / Luz diurna (DRL Daytime Running Light)

☞ Luces diurnas encendidas.

Las luces diurnas se apagan automáticamente 15 segundos después de la parada completa del vehículo y del corte del contacto (Modo respiración).

☼ Las luces principales están encendidas (Luces de cruce o luces de carretera).

Los focos se encienden al arrancar el motor. Se apagan al quitar el contacto tras la parada completa del vehículo.

#### 3. Botón de luces de emergencia.

Las luces de emergencia solo se pueden encender con el contacto en posición "ON". Las luces de emergencia se desactivan automáticamente 1 hora después de la interrupción del contacto para ahorrar batería.

- Encendido automático de las luces de emergencia <sup>1</sup>.
- Durante una frenada de emergencia, en función de la fuerza de la desaceleración, las luces de emergencia se encenderán automáticamente.

#### 4. Botón de parada de emergencia / Botón de arranque.

- ☒ Para detener el motor en caso de emergencia, debe colocar el botón en esta posición.
- ☞ Colocar el botón en esta posición antes de poner el motor en marcha.
- ☑ Pulsar el botón accionando al mismo tiempo la palanca del freno derecho o izquierdo para arrancar el motor.

Si el motor se detiene con el botón de parada de emergencia, las luces diurnas se apagan automáticamente tras 15 segundos.

### Mandos izquierdos

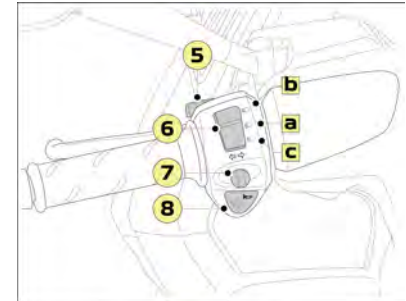

#### 5. Mando "EXIT".

Este mando permite:

- Acceder al menú de personalización del salpicadero (Pulsación durante 2 segundos).
- Navegar por los menús (Pulsación durante 1 segundo).
- Salir de un menú (Pulsación durante 2 segundos).

Ver capítulo: **Menú "Personalización - Configuración"** página 15

#### 6. Conmutador de luz de cruce / Luz de carretera / Cambio de luces.

Las luces de cruce y las luces de carretera funcionan solo si el conmutador de iluminación de la empuñadura derecha se encuentra en la posición ☞.

- ☞ a. Bascular el conmutador en esta posición para encender las luces de cruce.
- ☞ b. Bascular el conmutador en esta posición para encender las luces de carretera.
- ☞ c. Pulsar este botón para hacer señales con los faros.

<sup>1</sup> Según modelo



---

La presencia de vaho en la cara interna del cristal de los focos es normal; desaparecerá unos minutos después del encendido de las luces.

---

#### **7. Botón de los intermitentes.**

Para indicar un cambio de dirección, pulsar el botón:

- Bien hacia la derecha.
- Bien hacia la izquierda.

Para detener la intermitencia, presionar el botón.

#### **8. Botón clàxon.**

## INSTRUMENTOS



### 1 - Visualizador digital (I-CONNECT).

Puede modificar la apariencia del combinado eligiendo:

- Un color de visualización.
- Un color de fondo.
- La visualización o no de cierta información.

(Ver capítulo: [Menú "Personalización - Configuración"](#) página 15 )

### 2 - Indicador de velocidad analógico.

- El indicador de velocidad es de doble escala (km/miles).

### 3 - Cuentarrevoluciones.

- El cuentarrevoluciones analógico permite conocer la velocidad de rotación del motor.

### 4 - Zona de visualización de los indicadores de alerta / Indicadores de funcionamiento.

### 5 - Sensor de luminosidad.

(Ver capítulo: [Menú "Personalización - Configuración"](#) página 15 )



La presencia eventual de vaho en la cara interna del contador es normal; desaparecerá unos minutos después del encendido de las luces.

## Indicadores

Los indicadores informan al conductor de la puesta en marcha de un sistema o de la aparición de un fallo.

- Al poner el contacto, ciertos indicadores de alerta se encienden durante unos segundos.
- Al arrancar el motor, estos indicadores deberán apagarse.

**En caso de persistencia, antes de circular, consulte en la tabla, el indicador de alerta implicado.**



El indicador de funcionamiento del sistema ABS se apaga en cuanto el vehículo empieza a circular.

- Indicador de fallo del sistema anticontaminación / Autodiagnóstico del motor (MIL).
- Testigo del antibloqueo de las ruedas (ABS).

Estos testigos presentan dos tipos de encendido (fijo o intermitente).



En todos los casos, se recomienda que un distribuidor autorizado compruebe el vehículo.



**Para más información sobre los testigos, consultar la tabla de la sección correspondiente.**

ES

## Descripción de los testigos

Indicador	Estado	Causa	Acciones / Observaciones
	Parpadea	El mando de los intermitentes está activado hacia la izquierda.	Un parpadeo rápido del indicador indica un funcionamiento incorrecto de los intermitentes.
	Parpadea	El mando de los intermitentes está activado hacia la derecha.	Un parpadeo rápido del indicador indica un funcionamiento incorrecto de los intermitentes.
	Parpadea	El mando de luz de emergencia está activado.	Los indicadores de dirección izquierda y derecha, así como sus indicadores asociados, parpadean simultáneamente. Corta automáticamente después de 1 hora para preservar la batería. Activación automática de las luces de emergencia durante un frenado de emergencia.
	Fijo	El mando de iluminación está en la posición "luz de cruce"	
	Fijo	El mando de iluminación está en la posición "luz de carretera"	
	Fijo	El sistema anticontaminación está fallando	La potencia del motor puede limitarse Se recomienda que un distribuidor autorizado controle el vehículo
	Parpadea	El sistema de control del motor está fallando	Se recomienda que un distribuidor autorizado controle el vehículo
	Fijo	El sistema ABS está fallando	El vehículo conserva un frenado clásico. Circule con prudencia a velocidad moderada y haga controlar lo antes posible el vehículo por un distribuidor autorizado.
	Fijo	Si se enciende el indicador luminoso, cuando el motor está en marcha, indica un fallo del circuito de lubricación del motor	Es obligatorio detener el vehículo en las mejores condiciones de seguridad y apagar el motor. Se recomienda que un distribuidor autorizado controle el vehículo.
			La visualización del indicador luminoso de presión de aceite cuando el motor está en marcha va acompañada de la aparición a intervalos regulares de un mensaje de advertencia en la pantalla digital.
	Fijo	La alerta de temperatura elevada se indica mediante la aparición del indicador en rojo	Se recomienda parar el motor y comprobar el nivel del líquido de refrigeración una vez se haya enfriado. Si el nivel es correcto, un distribuidor certificado debe comprobar el vehículo.

ES

	Indicador	Estado	Causa	Acciones / Observaciones
	Indicador de antiderrapaje (TCS)	Parpadea	El sistema funciona correctamente y está activo (Condición de baja adherencia)	 <p>Para garantizar la máxima seguridad de adherencia del vehículo, se aconseja mantener la función de antiderrapaje activada (Modo 1, Modo 2).</p>

ES

## VISUALIZADOR DIGITAL

Puede modificar la apariencia del combinado eligiendo:

- Un color de visualización.
- Un color de fondo.
- La visualización o no de cierta información.

(Ver capítulo: [Menú "Personalización - Configuración"](#) página 15 ).

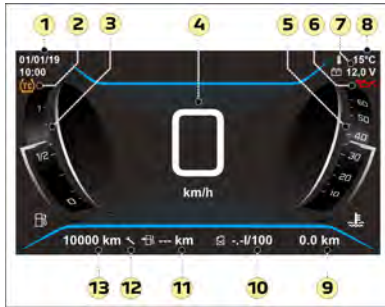

### 1. Fecha / Reloj.

Ajuste de la fecha y de la hora.

(Ver capítulo: [Menú "Personalización - Configuración"](#) página 15 ).

### 2. Indicador de antiderrape (Traction Control System).

Ver capítulo: [Descripción de los testigos](#) página 12 .

### 3. Indicador de carburante.



**p**

Cuando se alcanza el nivel de reserva, el indicador (p) aparece en naranja indicando un nivel mínimo de carburante, queda aproximadamente 4 litros de carburante.



Llenar el depósito lo antes posible para evitar quedarse sin combustible.

### 4. Indicador de velocidad digital (km/h ó mph).

### 5. Indicador de temperatura motor.



**t**



Se recomienda parar el motor y comprobar el nivel del líquido de refrigeración una vez se haya enfriado. Si el nivel es correcto, un distribuidor certificado debe comprobar el vehículo.

### 6. Indicador luminoso de lubricación del motor.

Si se enciende el indicador luminoso, cuando el motor está en marcha, indica un fallo del circuito de lubricación del motor.



Es obligatorio detener el vehículo en las mejores condiciones de seguridad y apagar el motor. Se recomienda que un distribuidor autorizado controle el vehículo.

### 7. Tensión de batería.

Visualización de la tensión de la batería y del símbolo "batería".



Si el símbolo de carga de la batería aparece en rojo, se recomienda que un distribuidor certificado controle el sistema de carga de la batería.

ES

## 8. Indicador de temperatura exterior (°C ó °F).

La temperatura indicada es la que se muestra en el nivel de la parte delantera del vehículo.

 El símbolo "riesgo de hielo" se activa en cuanto la temperatura exterior es inferior a 3°C.

## 9. Contador diario

• El contador diario visualiza y memoriza una cantidad de kilómetros efectuados durante un periodo dado.

El contador diario del vehículo queda memorizado incluso cuando la batería está desconectada.

### • Puesta a cero del contador diario:

- Poner a cero el contador diario pulsando simultáneamente los botones "SELECT" y "EXIT" durante 3 segundos.

## 10. Indicador de consumo promedio.

- Indica el consumo medio de carburante en los últimos 10 minutos de funcionamiento del motor.
- Se actualiza cada minuto.

 Esta cifra puede variar tras un cambio en el estilo de conducción o en el terreno, provocando una variación significativa en el consumo medio.

## 11. Indicador de autonomía.

- Número de kilómetros que se pueden recorrer con el carburante que queda en el depósito (en función del consumo medio de los últimos 10 minutos).
- Se actualiza cada minuto.

## 12. Indicador de mantenimiento.

- En cada puesta del contacto, el visualizador indica el kilometraje que queda por recorrer antes de la revisión del vehículo.
- Cuando el kilometraje de mantenimiento llega a cero, el símbolo de mantenimiento permanece encendido en el visualizador.

Periodicidad de mantenimiento (Valor por defecto)
10000 km

 Esta periodicidad no incluye la primera visita de los 1000 km e implica el mantenimiento normal. Consultar el libro de mantenimiento para el mantenimiento reforzado.

### • Puesta a cero del contador de mantenimiento:

- (Ver capítulo: [Menú "Personalización - Configuración"](#) página 15 ).



Se recomienda acudir a un distribuidor certificado para realizar el mantenimiento del vehículo.

## 13. Cuenta-kilómetros.

- El totalizador visualiza y memoriza la cantidad de kilómetros total efectuada por el vehículo. El kilometraje total del vehículo queda memorizado, incluso cuando la batería está desconectada.

## Menú "Personalización - Configuración"

Este menú permite acceder a los ajustes siguientes:

- Personalización del salpicadero.
- Elección del idioma.
- Ajuste de la fecha y de la hora.
- Puesta a cero del contador diario.
- Elección de las unidades de medición.
- Retroiluminación.

Poner el contacto y mantener el mando "EXIT" 2 segundos para abrir el menú.

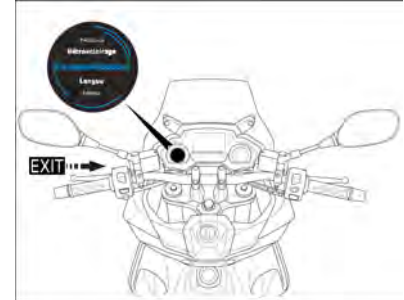

 Las manipulaciones solo pueden realizarse con el vehículo parado.

Las funciones accesibles mediante el menú de configuración se detallan en la tabla siguiente.

Menú	Acción de los botones	Submenú	Comentarios
<b>EXIT &gt; 2S ←→ SELECT &gt; 2S + Validación</b>			
PARCIAL	SELECT ↑ <1S ↓ EXIT	• Puesta a cero	Puesta a cero del contador diario. • Procedimiento rápido: Poner a cero el contador diario pulsando simultáneamente los botones "SELECT" y "OK" durante 3 segundos.
		• Activado • Desactivado	Visualización o no del contador diario.
Personalización		• Color	• Azul • Dorado • Rojo Elección del color del visualizador digital.
		• Fondo	• Negro • Blanco Selección del color del fondo de pantalla.
		• Temperatura exterior	• Activado • Desactivado Visualización o no del indicador de temperatura.
		• Consumo medio	• Activado • Desactivado Visualización o no del consumo medio.
		• Autonomía	• Activado • Desactivado Visualización o no de la autonomía.
		• Tensión de batería	• Activado • Desactivado Visualización o no de la tensión de la batería.

ES

Menú	Acción de los botones	Submenú	Comentarios		
<b>EXIT &gt; 2S ↔ SELECT &gt; 2S + Validación</b>					
Idioma	SELECT ↑ <1S ↓ EXIT	<ul style="list-style-type: none"> <li>• Français</li> <li>• English</li> <li>• Deutsch</li> <li>• Español</li> <li>• Italiano</li> </ul>	Elección del idioma.		
Ajustes		<ul style="list-style-type: none"> <li>• Mantenimiento</li> </ul>	<ul style="list-style-type: none"> <li>• Puesta a cero</li> </ul>	Puesta a cero del indicador de mantenimiento.	
			<ul style="list-style-type: none"> <li>• 2500</li> <li>• 3000</li> <li>• 5000</li> <li>• 10000</li> </ul>	Elección del intervalo de mantenimiento (Consultar el libro de mantenimiento).	
		<ul style="list-style-type: none"> <li>• TCS</li> </ul>		Elección de un modo de antiderrapaje.	
			<ul style="list-style-type: none"> <li>• Modo 1</li> </ul>	Este modo se recomienda para cualquier uso del vehículo, sobre todo en calzada húmeda (Modo por defecto).	
			<ul style="list-style-type: none"> <li>• Modo 2</li> </ul>	Este modo es menos sensible pero siempre está activo, más adaptado a firmes deteriorados. Puede representar una alternativa al modo 1 para los conductores que lo prefieran.	
			<ul style="list-style-type: none"> <li>• Desactivado</li> </ul>	 Para garantizar la máxima seguridad de adherencia del vehículo, se aconseja mantener la función de antiderrapaje activada (Modo 1, Modo 2).	
			<ul style="list-style-type: none"> <li>• Modo DEMO</li> </ul>		El modo Showroom desaparece cuando el vehículo haya recorrido más de 30 km.
			<ul style="list-style-type: none"> <li>• Fecha</li> </ul>	<ul style="list-style-type: none"> <li>• Ajustar con arriba/abajo</li> </ul>	Ajuste de la fecha.
	<ul style="list-style-type: none"> <li>• Hora</li> </ul>	<ul style="list-style-type: none"> <li>• Ajustar con arriba/abajo</li> </ul>	Ajuste de la hora.		

**ES**

Menú	Acción de los botones	Submenú	Comentarios	
<b>EXIT &gt; 2S ←→ SELECT &gt; 2S + Validación</b>				
Preferencias	SELECT ↑ <1S ↓ EXIT	<ul style="list-style-type: none"> <li>• Unidades</li> </ul>	<ul style="list-style-type: none"> <li>• Sistema metrico</li> <li>• Imperial</li> </ul>	Elección de las unidades de medición: Si la unidad de distancia se expresa en km, la temperatura exterior se expresará en °C. El indicador de autonomía está en L/100 km. Si la unidad de distancia se expresa en millas, la temperatura exterior se expresará en °F. El indicador de autonomía está en MPG.
		<ul style="list-style-type: none"> <li>• Formato hora</li> </ul>	<ul style="list-style-type: none"> <li>• 24H</li> <li>• AM/PM</li> <li>• Desactivado</li> </ul>	Elección del formato de la hora. Visualización o no de la hora.
		<ul style="list-style-type: none"> <li>• Formato fecha</li> </ul>	<ul style="list-style-type: none"> <li>• ddmmyy</li> <li>• yymmdd</li> <li>• Desactivado</li> </ul>	Elección del formato de la fecha. Visualización o no de la fecha.
Retroiluminación		<ul style="list-style-type: none"> <li>• BL0</li> <li>• BL1</li> <li>• BL2</li> <li>• Automático</li> </ul>		Ajuste de la luminosidad del visualizador digital: Baja (BL0), Media (BL1), Alta (BL2) o Automático. (BL = Backlighting).

## MENÚ "CONECTIVIDAD" (I-CONNECT) (SEGÚN MODELO)



Descargar la aplicación PEUGEOT MOTOCYCLES de la tienda que corresponda al teléfono inteligente.

Este menú permite acceder a las funciones siguientes:

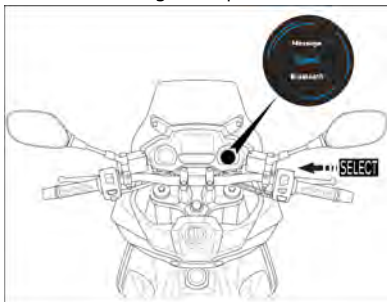

- Bluetooth®.
- Llamada.
- Mensajes.
- NAVEGACIÓN.

Poner el contacto y mantener el mando "SELECT" 2 segundos para abrir el menú.



Las manipulaciones solo pueden realizarse con el vehículo parado.

Las funciones accesibles mediante el menú de conectividad se detallan en la tabla siguiente.

Menú	Comentarios
Bluetooth®	 Activación/desactivación de la función Bluetooth.
Llamada	 Activación/desactivación de la visualización de las llamadas entrantes.
NAVEGACIÓN	Activación/desactivación del modo de navegación.
Mensajes	 Activación/desactivación de la visualización de los mensajes.



Por seguridad y porque es necesaria una atención continua por parte del conductor, el uso del teléfono inteligente está prohibido mientras conduce.

## Emparejar un teléfono Bluetooth®



Por seguridad y porque es necesaria una atención continua por parte del conductor, el uso del teléfono inteligente está prohibido mientras conduce.



Activar los datos de internet móvil de su teléfono inteligente (o wifi). Si otro teléfono inteligente ya está conectado al vehículo, el emparejamiento con un segundo teléfono inteligente será rechazado. Comprobar la ausencia de cualquier otro smartphone conectado cerca.

1. Descargar la aplicación PEUGEOT MOTOCYCLES de la tienda que corresponda al teléfono inteligente.
2. Crear una cuenta.
3. Desde el menú "conectividad", activar la función Bluetooth del vehículo.
4. Activar la función Bluetooth de su teléfono inteligente.
5. Abrir la aplicación PEUGEOT MOTOCYCLES de su teléfono.
6. Desde la pestaña "Ajustes", pulsar "Scooters" y después "Añadir nuevo scooter".
7. Con el teclado del teléfono, introducir, de forma idéntica, el código PIN que aparece en la pantalla y validar.



En caso de fallo, se recomienda desactivar y volver a activar la función Bluetooth del teléfono.

Para más información acerca del uso de la aplicación.

Ver capítulo: [Aplicación móvil \(según modelo\)](#) página 21 .

## Visualizador digital

Visualización de la pantalla digital con todas las funciones activadas.



1. Notificación de una llamada entrante o de un mensaje.
2. Visualización del número o del nombre de una llamada entrante o número o apellido y del inicio del mensaje.
3. Distancia restante.
4. Hora de llegada estimada.
5. Limitación de velocidad.
6. Distancia de la próxima dirección.
7. Nombre de la carretera actual.
8. Nombre de la carretera de la dirección siguiente.
9. Dirección que se debe tomar.



Es obligatoria la activación de los datos de internet móvil para la navegación conectada.

## APLICACIÓN MÓVIL (SEGÚN MODELO)

✓ Los teléfonos (modelos, versión de los sistemas operativos) tienen cada uno sus especificidades que pueden influenciar sobre el procedimiento de emparejamiento. Algunos teléfonos pueden no ser compatibles.



Por seguridad y porque es necesaria una atención continua por parte del conductor, el uso del teléfono inteligente está prohibido mientras conduce.

✓ Activar los datos de internet móvil de su teléfono inteligente (o wifi). Si otro teléfono inteligente ya está conectado al vehículo, el emparejamiento con un segundo teléfono inteligente será rechazado.

✓ Para disfrutar de todas las funciones, asegúrese de que se encuentre en una zona cubierta por la red móvil.

Descargar la aplicación PEUGEOT MOTOCYCLES de la tienda que corresponda al teléfono inteligente. Configuración mínima para poder descargar la aplicación:

- iOS 10.0
- Android 5.0

La aplicación está disponible en 5 idiomas: Francés / Inglés / Alemán / Italiano / Español.



Al instalar la aplicación, esta utilizará el idioma nativo del teléfono.

Si el idioma usado en el teléfono no está disponible entre los idiomas de la aplicación, esta pasará automáticamente al inglés.

### Creación de la cuenta



Es obligatorio cumplimentar todos los campos para finalizar la creación de la cuenta (De lo contrario, la aplicación indicará un error).

La longitud mínima de la contraseña es de 8 caracteres.



Para crear una cuenta, activar los datos de internet móvil de su teléfono (o wifi). Se pueden guardar 5 cuentas en la caja de conectividad. Cualquier nueva cuenta sustituirá a la más antigua. El número de teléfonos inteligentes conectados a la cuenta no está limitado.

### Olvido de la contraseña



Para poder restablecer su contraseña, el usuario deberá primero indicar su dirección "Email" antes de hacer clic en el vínculo, de lo contrario la aplicación indicará un error.

### Emparejar un teléfono Bluetooth®



Los teléfonos (modelos, versión de los sistemas operativos) tienen cada uno sus especificidades que pueden influenciar sobre el procedimiento de emparejamiento. Algunos teléfonos pueden no ser compatibles.



Si otro teléfono inteligente ya está conectado al vehículo, el emparejamiento con un segundo teléfono inteligente será rechazado. Comprobar la ausencia de cualquier otro smartphone conectado cerca: desactivar entonces su conexión Bluetooth.

1. Pulsar 5 veces el botón giratorio para cancelar la acción de quitar automáticamente el contacto (Después del procedimiento, cortar el contacto para evitar descargar la batería).
2. Desde el menú "conectividad", activar la función Bluetooth® del vehículo.

ES

3. Activar la función Bluetooth de su teléfono inteligente.

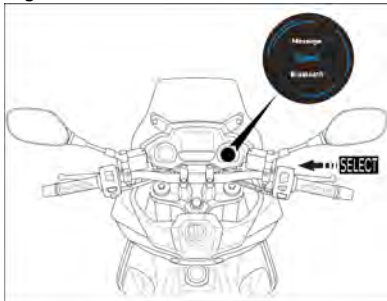

4. Abrir la aplicación PEUGEOT MOTOCYCLES de su teléfono.

5. Desde la pestaña "Ajustes", pulsar "Scooters" y después "Añadir nuevo scooter".



6. Con el teclado del teléfono, introducir, de forma idéntica, el código PIN que aparece en la pantalla y validar.

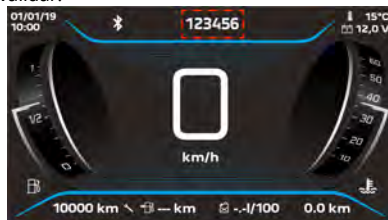

✓ Según el modelo o la versión del teléfono, puede ser necesario aceptar el emparejamiento en las notificaciones.



En caso de fallo de la descarga comprobar (imposibilidad de introducir el código de emparejamiento...):

- Cerrar totalmente la aplicación PEUGEOT MOTOCYCLES (ningún funcionamiento de segundo plano).
- Comprobar la ausencia de cualquier otro smartphone conectado cerca: desactivar entonces su conexión Bluetooth.
- Activar el Bluetooth y reiniciar la aplicación PEUGEOT MOTOCYCLES en el smartphone que desea emparejar.

ES



## Página "NAVEGACIÓN"

- Proveedor de cartografía: HERE MAPS
- Estrategia de navegación: Offline (para evitar perder la señal).

Antes de cualquier búsqueda de navegación, es necesario descargar la cartografía de la región. Se recomienda realizar esta descarga en una red wifi (De 250 MB a 11 GB. Según la región o el país).



Comprobar el espacio de almacenamiento disponible en su teléfono.

1. Barra de búsqueda / Historial de las 5 últimas búsquedas de navegación.
2. Acceso directo a las direcciones del domicilio y del trabajo que se han cumplimentado en el perfil.
3. Información sobre el estado del tráfico en tiempo real para saber si la navegación será complicada o no.
4. Brújula que permite repositionar el mapa al norte.
5. Centrado del mapa sobre su posición.



## Previsualización del trayecto

- Al iniciar la navegación, la aplicación comprueba si el vehículo tiene autonomía suficiente para hacer este trayecto, de lo contrario, aparece una ventana de información.

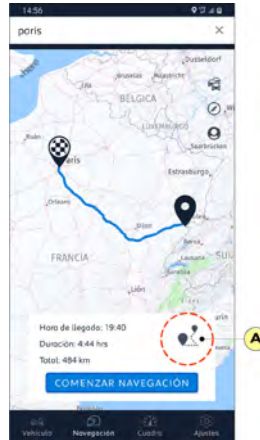

Al pulsar el icono (A), se puede cambiar o adaptar las opciones de navegación según las necesidades.



1. Pestaña "EN TIEMPO REAL".

Información en tiempo real sobre:

- La velocidad del vehículo.
- El régimen motor.
- La temperatura exterior.
- La tensión de la batería.

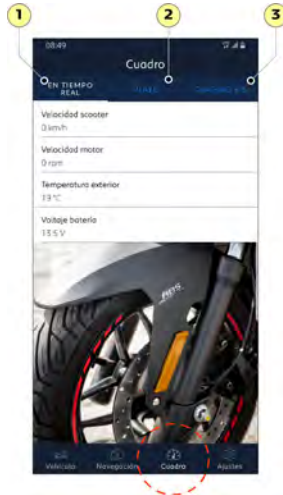

2. Pestaña "VIAJE".

Información sobre:

- La distancia de trayecto.
- El odómetro.
- El nivel de carburante.
- La autonomía.
- El consumo medio.



3. Pestaña "DIAGNÓSIS".

Pestaña no funcional / En curso de desarrollo.



ES

1. Scooters.
  - Listas de scooters asociados a la cuenta.
2. Configuración del scooter
  - Configuración del salpicadero (Elección del idioma. Elección del color del visualizador digital, . . . ).
3. Mapas
  - Cartografía instalada.



### 1. Listas de scooters asociados a la cuenta.

- Posibilidad de gestionar el vehículo en la lista como se quiera. O bien eliminándolo, seleccionándolo o editándolo.
- En la parte edición, se puede modificar el nombre del vehículo y sustituir la imagen por otra desde la galería (A).



Quando se inicia la aplicación por primera vez, hay un acceso directo para llegar a esta página en la página de inicio debajo de la foto del vehículo.

- Al añadir un nuevo vehículo en la aplicación, es obligatorio pasar por la aplicación e introducir el código de emparejamiento indicado en el salpicadero.

ES

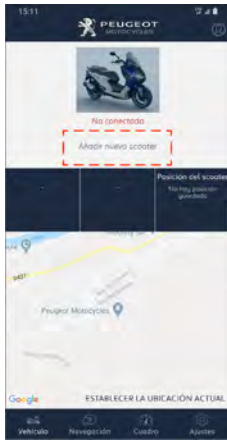

## 2. Configuración del salpicadero

- La modificación de los parámetros desde la aplicación se hace en tiempo real en el salpicadero (Cuando la conexión está activa).



Actualizar la página de la aplicación cuando las modificaciones se hacen desde el salpicadero.

## 3. Cartografía

Posibilidad de instalar o desinstalar la región que quiera para usar la navegación en la región deseada.



ES



Comprobar el espacio de almacenamiento disponible en su teléfono.



El uso de internet implica la transferencia de datos y, por lo tanto, genera gastos de facturación. Ponerse en contacto con el operador de telefonía móvil para conocer las tarifas de transferencia de datos.

## LLAVE SMART KEY, BOTÓN GIRATORIO Y ELEMENTOS DE APERTURA

### Llave SMART KEY

Su vehículo se entrega, según la versión con:

- Dos llaves smart key.
- Una etiqueta con el código de las llaves (Se debe pegar una pegatina en el manual del vehículo en la zona prevista para ello).



El código es indispensable para programar la llave.

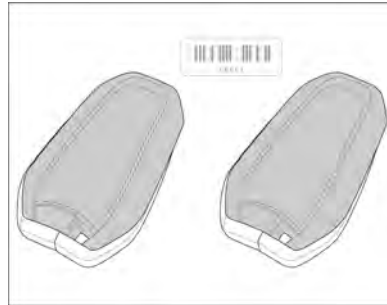

La llave smart key es una llave electrónica que es reconocida por el sistema en un radio de aproximadamente 1.5 metros y permite:

- Arrancar el motor.
- Desbloquear el maletero.
- Abrir la trampilla de carburante.



No guardar la smart key en un lugar en el que se pueda deformar o romper de forma involuntaria: Por ejemplo, al sentarse sobre la smart key guardada en el bolsillo trasero de una prenda.



Para evitar cualquier riesgo de accidente o de robo, no dejar nunca la smart key cerca o guardada en el maletero del vehículo.



Interferencias eléctricas  
La llave smart key podría no funcionar si está cerca de un aparato electrónico: teléfono, ordenador portátil, campos magnéticos intensos...

### Botón giratorio



Si no se reconoce la llave smart key, el botón giratorio no puede accionarse. Solo puede pulsar el botón y en ese caso, el contorno luminoso parpadea rápidamente durante 5 segundos.

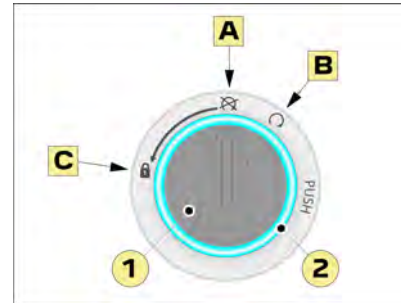

1. Botón giratorio.
2. Contorno luminoso (Azul).

#### A. Posición de parada.

El circuito eléctrico está apagado.

Pulsar una segunda vez el botón giratorio para despertar el sistema, el contorno luminoso se enciende para indicar la presencia de la llave smart key: El botón está desbloqueado. En un plazo máximo de 5 segundos, girar el botón giratorio hasta la posición "ON" (B).

#### B. Posición de funcionamiento/Arranque.

El circuito eléctrico está encendido. El motor puede arrancarse.



Con el contacto puesto, el circuito se corta automáticamente tras 30 segundos si no se arranca el motor.

---

#### C. Dirección bloqueada.

La dirección está bloqueada y todos los circuitos eléctricos están cortados.

- Bloqueo de la dirección.
  - Orientar el manillar hacia la izquierda.
  - Pulsar durante un segundo el botón giratorio para despertar el sistema, el contorno luminoso se enciende.
  - Girar el botón giratorio hasta la posición de bloqueo.
- Desbloqueo de la dirección.
  - Pulsar durante un segundo el botón giratorio para despertar el sistema, el contorno luminoso se enciende.
  - Girar el botón giratorio hasta la posición (A).

## Ausencia de reconocimiento de la llave SMART KEY

### Causas posibles del no reconocimiento:

- Pila baja o mal orientada.
- Interferencias de radio.
- smart key dañada.

En caso de fallo de la pila de la llave smart key, puede arrancar el vehículo aplicando el procedimiento siguiente.

- Posicionar la llave smart key contra el carenado izquierdo en el sitio indicado en la ilustración.

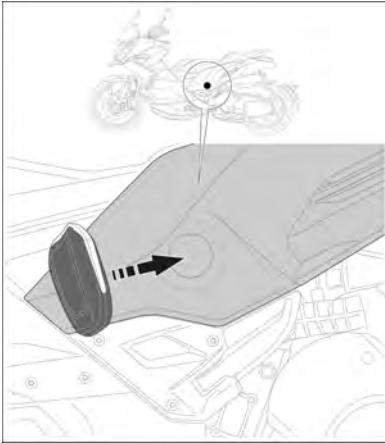

- Pulsar el botón giratorio durante 2 segundos.
- Girar el botón giratorio hasta "ON".
- El vehículo puede arrancar.

En caso de que no se reconozca, desplazar ligeramente la llave y volver a intentarlo.

## Sustitución de la pila

En caso de pila gastada, el contorno luminoso del botón giratorio parpadea lentamente al poner el contacto.



Se recomienda sustituir la pila cada 2 años.

Pila: CR2032 / 3 voltio.

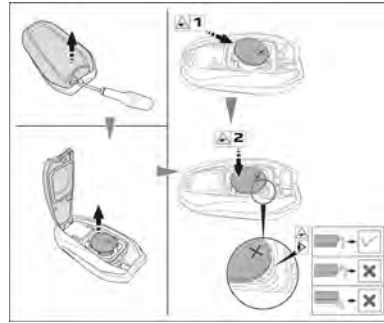

- Desenganchar la tapa de la llave smart key.
- Retirar delicadamente la pila gastada.
- Colocar la pila nueva con precaución respetando el sentido de origen y las indicaciones de montaje.
- Bloquear la tapa.

## Sustitución o adición de una llave smart key

En caso de pérdida o si desea usar otra llave smart key, póngase en contacto exclusivamente con su distribuidor autorizado presentando el certificado de matriculación del vehículo, su documento de identidad y la etiqueta que indica el código de las llaves.



Puede registrar hasta 4 llaves smart key en el sistema.

## Elementos de apertura

### Apertura de la trampilla de carburante

- En presencia de la llave smart key, pulsar durante 1 segundo el botón de apertura de la trampilla de carburante.

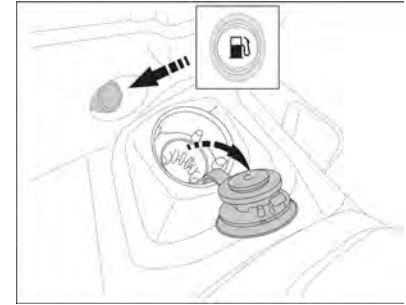

### Cierre de la trampilla de carburante

Apretar el tapón para volver a colocarlo en su sitio.



Cuando el vehículo circula, los botones de mando de los elementos que se abren no estarán activos.

### Accesibilidad a los maleteros



Se recomienda no dejar objetos en los maleteros, independientemente de su valor (casco, portadocumentos, etc.), ya que no se podrá hacer responsable al constructor en caso de robo o de efracción.



Cuando el vehículo circula, los botones de mando de los elementos que se abren no estarán activos.

## Apertura del maletero delantero

En presencia de la llave smart key, pulsar durante 1 segundo el botón de control de apertura del sillín.

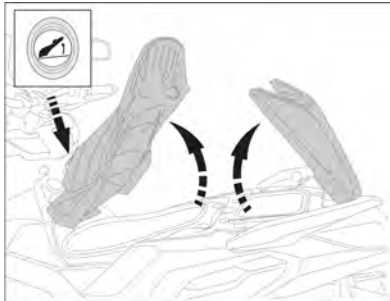

Cuando el vehículo circula, los botones de mando de los elementos que se abren no estarán activos.

## Cierre del maletero delantero

Cerrar el sillín y apretar encima para cerrarlo correctamente.



No superar la carga máxima del maletero que es de 5 kg. El sillín del piloto se abre automáticamente en cuanto se pulsa el botón de apertura, tener cuidado de retirar todos los objetos que se encuentren encima antes de abrirlo.



El compartimento del maletero se calienta con el calor del motor. Conviene no almacenar productos alimentarios, inflamables o susceptibles de estropearse con el calor en el compartimento.



Puede entrar agua en el compartimento del maletero durante un lavado o una lluvia fuerte. Se recomienda proteger cualquier objeto sensible a la humedad.



No almacenar objetos demasiado voluminosos en el maletero, podría dañar los objetos o el sillín y su articulación.

## Apertura del maletero trasero

El acceso al maletero trasero se hace levantando el sillín del pasajero después de haber abierto el maletero delantero.

## Guardaobjetos del sillín

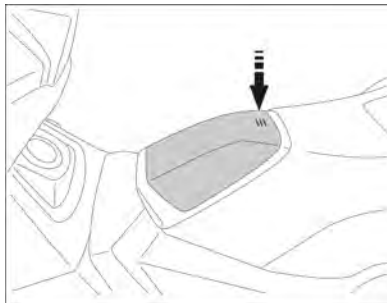

La apertura y el cierre del guardaobjetos se realiza mediante una sencilla presión.

## EQUIPAMIENTOS

### Ajuste del manillar

El ajuste del manillar se puede realizar según 2 ejes:

- Ajuste delantero / trasero.
- Ajuste en altura.

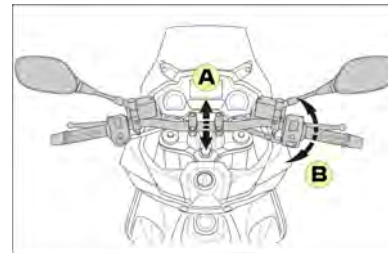

### Ajuste delantero / trasero

- Desmontar las bridas superiores (1).
- Retirar el manillar.
- Desmontar los soportes (2) y voltearlos 180° (Par de apriete: 25 Nm).

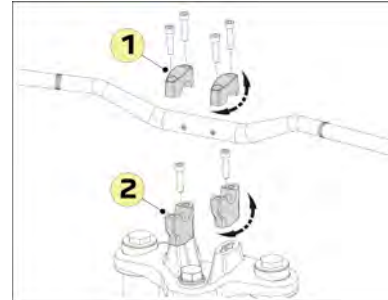

ES

- Colocar el manillar.
- Colocar las bridas superiores (las bridas superiores también deben voltearse 180° en adecuación con los soportes).
- Colocar los tornillos sin apretarlos.
- Centrar el manillar utilizando las marcas de centrado (C).

#### Ajuste en altura

- Bascular el manillar hacia adelante o hacia atrás según le convenga dentro de los límites de ajuste (D).

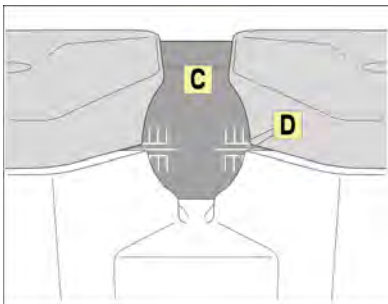

- C. Marcas de centrado del manillar.
- D. Marcas de posición estándar / Límite de ajuste.

- Apretar primero los tornillos situados en la parte más alta de las bridas (H) (Par de apriete: 25 Nm).
- Después, apretar el resto de tornillos (Par de apriete: 25 Nm).

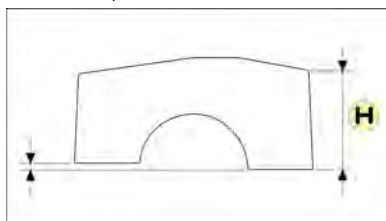

Después del ajuste, comprobar que los retrovisores no entren en contacto con el parabrisas al girar el manillar. Modificar su posición en caso necesario.

#### Ajuste de la posición de las palancas de freno

Las palancas de freno disponen de una rueda de ajuste de la posición.

Para ajustar la distancia (A) entre la palanca y la empuñadura, girar la rueda de ajuste alejando al mismo tiempo la palanca de la empuñadura.

Tenga cuidado de alinear correctamente la posición seleccionada que figura en la rueda (m) y la marca en la palanca (r).

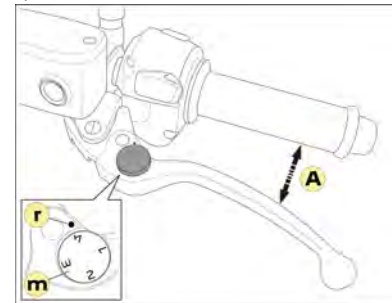

- Posición 1: Distancia pequeña.
- Posición 4: Distancia grande.

### Portaequipajes



El portaequipajes trasero permite soportar una carga máxima de 7 kg. <sup>1</sup>

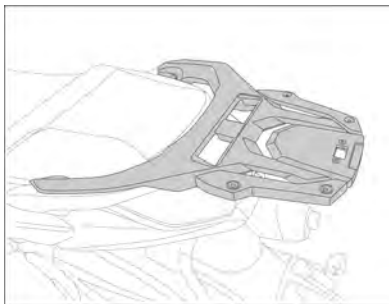

No colocar maletas demasiado voluminosas que puedan entorpecer el dispositivo de iluminación y los movimientos de la dirección.

No superar la carga máxima recomendada para cada portaequipajes.

Fijar correctamente las maletas al vehículo, incluso para una corta distancia.

### Toma para accesorios (USB)

Incorporada en el maletero trasero, una toma de accesorios que se alimenta al poner el contacto le permite conectar un equipo portátil (Teléfono, GPS, ...).

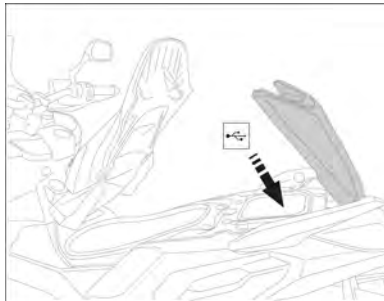

Mientras se usa, el dispositivo se carga automáticamente.



Volver a colocar siempre el tapón de la toma después de su uso.

### Caballete lateral

El soporte lateral está equipado con un contacto que permite el arranque en posición desplegado, pero con un régimen de motor limitado.



Si la limitación de régimen no funciona cuando el caballete está desplegado, se recomienda acudir a un distribuidor autorizado para realizar un control.

<sup>1</sup> Opcional

## Ajuste de la precarga del amortiguador

El vehículo se entrega de fábrica con la suspensión ajustada solo para una persona.

La precarga del amortiguador podrá modificarse en función de la carga del vehículo.



Se recomienda acudir a un distribuidor certificado que dispone de la herramienta adecuada para realizar el ajuste del amortiguador.

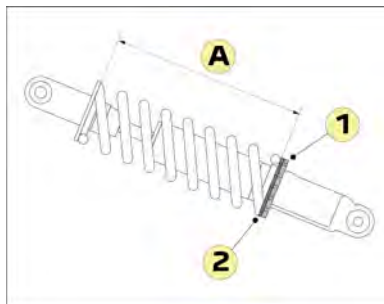
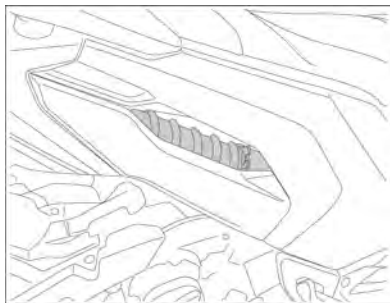

1. Contratuerca.
2. Anillo de ajuste.



Para garantizar una conducción cómoda y segura, ajustar siempre la precarga del amortiguador en función de la carga del vehículo.

### Valor de ajuste de la precarga del amortiguador

Carga del vehículo	Longitud del resorte
Piloto solo	A = 225 mm
Piloto + Pasajero + Equipaje	A = 217 mm

## CONTROLES ANTES DEL USO

El usuario debe asegurarse personalmente del buen estado de su vehículo. Algunas piezas de seguridad pueden presentar signos de degradación, incluso sin usar el vehículo. Una exposición prolongada a la intemperie, por ejemplo, puede producir oxidación del sistema de freno o una disminución de la presión de los neumáticos que puede tener graves consecuencias. Además de un simple control visual, es muy importante comprobar los siguientes puntos antes de cada uso.



Estos controles requieren poco tiempo y contribuyen eficazmente a mantener en buen estado el vehículo, con el objetivo de un uso que reúna fiabilidad y seguridad.

Si un elemento de los que figuran en la lista de los puntos de control no funciona correctamente, conviene que su distribuidor autorizado lo compruebe y en caso necesario, lo repare antes del uso del vehículo.

## CONSEJOS DE PUESTA EN MARCHA Y DE CONDUCCIÓN

### Aviso

Antes de un primer uso, es obligatorio familiarizarse con todos los mandos y sus funciones correspondientes. Si duda sobre el funcionamiento de algunos mandos, su distribuidor autorizado le responderá y le aportará toda la ayuda necesaria.



Como los gases de escape son tóxicos, el motor debe ponerse en marcha en un lugar bien ventilado y en ningún caso, en un local cerrado, incluso durante un tiempo corto.

### Conducción eficiente

Adoptar una conducción suave

- Girar progresivamente el mando del acelerador y no de forma brusca.
- Anticipar los frenados usando el freno motor.
- Limitar la carga del vehículo así como la resistencia aerodinámica.
- Comprobar con regularidad la presión del hinchado de los neumáticos consultando la etiqueta que se encuentra debajo del sillín.
- Evitar calentar el motor en el sitio: el motor se calienta antes al circular.
- Llevar su vehículo a revisión según el plan de mantenimiento del fabricante.

**Estas pautas contribuyen a ahorrar el consumo de carburante, reducir la emisión de CO<sup>2</sup> y atenuar el fondo sonoro de la circulación.**

## Conducción en calzada inundada



Se recomienda encarecidamente no conducir en una carretera inundada ya que podría dañar gravemente el motor, la transmisión y los sistemas eléctricos de su vehículo.

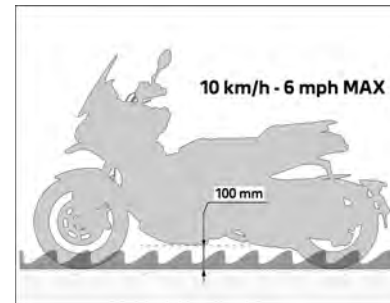

Si debe obligatoriamente atravesar un paso inundado:

- Comprobar que la profundidad del agua no supere 100 mm, teniendo en cuenta las olas que podrían provocar otros usuarios.
- No superar en ningún caso la velocidad de 10 km/h.
- Al salir de la calzada inundada, en cuanto lo permitan las condiciones de seguridad, frenar ligeramente varias veces para secar los frenos.

ES

## Inspección antes de salir

Componente	Controles
Carburante	<ul style="list-style-type: none"> <li>Controlar el nivel de carburante en el depósito.</li> <li>Rellenar el depósito de carburante en caso necesario.</li> <li>Verificar la ausencia de fuga de carburante.</li> </ul>
Aceite motor	<ul style="list-style-type: none"> <li>Controlar el nivel de aceite del motor.</li> <li>En caso necesario, ajustar el nivel con el aceite recomendado.</li> </ul>
Líquido de refrigeración	<ul style="list-style-type: none"> <li>Controlar el nivel de líquido de refrigeración en el vaso de expansión.</li> </ul>
Frenos de disco	<ul style="list-style-type: none"> <li>Controlar el funcionamiento de los frenos.</li> <li>Un distribuidor autorizado debe comprobarlos en caso de sensación de blandura.</li> <li>Controlar el desgaste de las pastillas de freno.</li> <li>Controlar el nivel de líquido de freno en el depósito.</li> </ul>
Iluminación, señalización, indicadores, avisador sonoro	<ul style="list-style-type: none"> <li>Controlar el funcionamiento.</li> <li>Corregir en caso necesario.</li> </ul>
Ruedas y neumáticos	<ul style="list-style-type: none"> <li>Controlar el desgaste y el estado de los neumáticos.</li> <li>Controlar la presión de inflado de los neumáticos en frío.</li> <li>Corregir en caso necesario.</li> </ul>
Palanca de acelerador	<ul style="list-style-type: none"> <li>Controlar la flexibilidad de funcionamiento del mando del acelerador y la vuelta a cero.</li> </ul>

Componente	Controles
Dirección	<ul style="list-style-type: none"> <li>Controlar la libre rotación de la dirección.</li> </ul>
Caballote	<ul style="list-style-type: none"> <li>Controlar la flexibilidad de funcionamiento del caballote central y lateral.</li> <li>Controlar la limitación del régimen del motor cuando el caballote lateral está desplegado.</li> </ul>

## Arranque del motor



En algunas condiciones, puede que la lleve smart key no funcione si el vehículo está situado en una zona con radiaciones electromagnéticas elevadas. En este caso, se recomienda desplazar el vehículo de unos metros y volver a arrancar.

Para mayor seguridad, coloque el vehículo sobre el caballote central antes de encender el motor. El conductor debe llevar encima la llave Smart-Key.

- 1 Girar el botón giratorio hasta "ON". Esperar el final de la prueba automática del salpicadero.
- 2 Asegurarse de que el mando del acelerador esté en la posición cerrada.
- 3 Accionar una de las palancas de freno mientras pulsa el botón de arranque.
 

**Si el motor no arranca, soltar el botón de arranque y la palanca de freno, esperar unos segundos e intentarlo de nuevo. Para ahorrar la energía de la batería, cada intento de arranque debe ser lo más corto posible.**

**No accionar el botón de arranque durante más de 5 segundos.**

- 4 Soltar el botón de arranque una vez el motor esté en marcha.



Para evitar cualquier accidente, no dejar el vehículo sin vigilancia cuando el motor esté en marcha.

## Conducción

### Arranque



Calentar el motor durante unos segundos antes de empezar a circular.

Colocar el vehículo en su caballote con el motor en marcha.

- Mantener la palanca de freno izquierdo apretada con la mano izquierda, agarrar la empuñadura de mantenimiento con la mano derecha y empujar el vehículo hacia delante para replegar el caballote central.
- Sentarse en el vehículo.
- Soltar el freno izquierdo y girar progresivamente el mando del acelerador con la mano derecha para arrancar.

### Aceleración y desaceleración

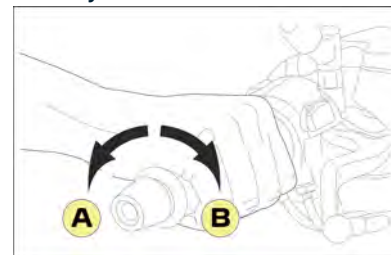

Para aumentar la velocidad, girar el mando del acelerador en el sentido (A). Para reducir la velocidad, girar el mando del acelerador en el sentido (B).



Para su integridad y la del vehículo, la bajada o la subida de una acera debe realizarse colocándose en frente de la misma y circulando a muy baja velocidad, alineando el manillar con el vehículo. Es preferible bajar del vehículo para realizar la maniobra.

### Sistemas de frenado

Se trata de un sistema de antibloqueo de rueda.

- El sistema antibloqueo (ABS) está diseñado para evitar el bloqueo de las ruedas durante la fase de frenado.
- El sistema ABS permite al conductor mantener el control de su vehículo al frenar en condiciones de poca adherencia.
- Para mayor eficacia, usar el freno delantero y el freno trasero simultáneamente y de la misma forma.
- El sistema ABS no está activo cuando la velocidad del vehículo es inferior o igual a 5 km/h aproximadamente.
- El sistema ABS no funciona si la batería está descargada.

### Utilización de los frenos

- Soltar rápidamente el mando del acelerador para que vuelva a su posición.
- Accionar el sistema de frenado aumentando la presión de forma progresiva.



Evitar frenar de forma brusca sobre carretera mojada o en una curva. El vehículo podría derrapar y volcar. Las placas de alcantarillas y las marcas del suelo son extremadamente resbaladizas si están mojadas. Conviene ralentizar antes de pasar por este tipo de superficie y tener cuidado al atravesarlas.

En una pendiente fuerte, hay que reducir la velocidad para evitar frenar de manera prolongada, ya que un calentamiento excesivo reducirá la eficacia del frenado.

### Parada del motor y estacionamiento

La parada del motor se realiza cuando este está en ralentí, girando el botón giratorio hasta «OFF».

El estacionamiento del vehículo se hace preferentemente sobre un suelo plano.

- Bien sobre el caballete central.
- Bien sobre el caballete lateral.



En cada estacionamiento, la dirección debe bloquearse.

### Abastecimiento en carburante



Para llenar el depósito con total seguridad, detener obligatoriamente el motor.

Una etiqueta pegada cerca del tapón del depósito le recuerda el tipo de carburante que debe usar.



Se puede utilizar cualquier carburante que contenga hasta un 10% del volumen de etanol (E5, E10).

Un índice de etanol superior al 10% del volumen no está autorizado. El E85 no debe utilizarse.

- En presencia de la llave smart key, pulsar durante 1 segundo el botón de apertura de la trampilla de carburante.



- Introduzca la pistola del surtidor en el orificio de llenado. Tenga cuidado de introducir correctamente la pistola en el tubo de llenado.
- No llene el depósito hasta el borde.
- Pare el llenado cuando la pistola se detenga por primera vez.



No llenar de forma excesiva el depósito de carburante: El carburante podría salirse al dilatarse a causa del calor del motor o del sol.



Deben limpiarse inmediatamente los posibles desbordamientos. En efecto, el carburante podría deteriorar las superficies pintadas o las piezas de plástico.

### Rodaje del motor

El rodaje del motor es fundamental para garantizar sus prestaciones y su vida útil.

Durante el periodo de rodaje, se recomienda no sobrecargar el motor y evitar sobrepasar una temperatura de funcionamiento superior a la normal.

#### De 0 a 500 km

No se debe mantener el mando del acelerador a más de la mitad de su recorrido en trayectos largos.

#### De 500 a 1000 km

No se debe mantener el mando del acelerador a más de los 3/4 de su recorrido en trayectos largos.

Tras ese kilometraje, el vehículo puede usarse normalmente.

## OPERACIONES DE MANTENIMIENTO

### Consejos de mantenimiento

Una tabla de controles del plan de mantenimiento se adjunta al libro de bienvenida, el distribuidor certificado debe poner su sello, la fecha de la intervención y el kilometraje del vehículo.

Las frecuencias indicadas en la tabla de los mantenimientos periódicos se comunican para la conducción en condiciones normales. Por lo tanto, el propietario tendrá que adaptar las frecuencias recomendadas y eventualmente acortaras en función del uso que hace de su vehículo (Uso comercial, mensajero, clima, situación geográfica, etc.).

Si no controla las técnicas de mantenimiento y para conservar la seguridad y la fiabilidad máxima de su vehículo, se recomienda que un distribuidor autorizado, que disponga de la formación técnica, de las herramientas específicas y de las piezas de recambio, efectúe el mantenimiento y las reparaciones.



Respetar escrupulosamente el plan de mantenimiento de su vehículo para conservar los derechos de la garantía contractual.

### Medio ambiente / Reciclable

Las piezas gastadas y sustituidas durante el mantenimiento corriente (piezas mecánicas, batería...) deben entregarse a organismos especializados.

Al final de su vida útil, el vehículo debe entregarse a un centro autorizado para asegurar su reciclaje. En todos los casos, cumplir con las leyes locales.



Las baterías contienen sustancias nocivas. Deben desecharse según las recomendaciones legales y en ningún caso deben tirarse con los residuos domésticos.

### Limpeza del vehículo



La carrocería está formada por elementos plásticos que pueden estar pintados o tener un aspecto brillante. No usar disolventes o detergentes muy corrosivos.



No usar un limpiador de alta presión que provocaría infiltraciones de agua en las piezas siguientes: juntas, rodamientos y articulaciones, componentes eléctricos como los conectores, contactores y de iluminación.

Limpiar la carrocería con agua y jabón y aclarar con abundante agua limpia.

El secado puede hacerse con una gamuza. Después del lavado del vehículo, frenar varias veces a baja velocidad para secar los frenos.



El lavado del vehículo debe realizarse en un lugar que disponga de un sistema de recuperación de las aguas usadas.

Algunos productos que contienen silicona pueden alterar la calidad de la pintura. En caso de necesitar ayuda o de duda, un distribuidor autorizado sabrá asesorarle sobre el uso de productos de mantenimiento o para arreglar la carrocería en caso de rayadura o de arañazo.

### Control o sustitución de la bujía



La utilización de un antiparásitos resistente y de una bujía resistente es obligatoria, según las recomendaciones del fabricante.

Le recomendamos que acuda a un distribuidor autorizado para la sustitución de estos elementos.

### El motor debe estar frío.

- Desmontar el reposapiés izquierdo.

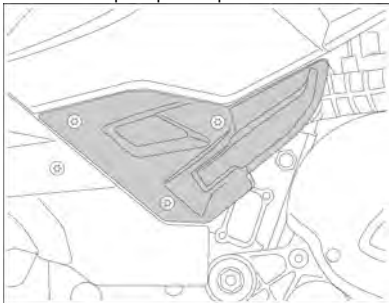

- Desconectar el antiparásito.
- Con una llave de vaso para cardan, desmontar la bujía.

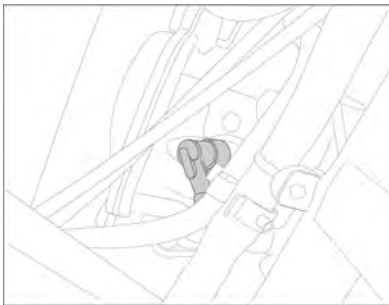

- Medir la distancia entre los electrodos (A) y corregirla en caso necesario.

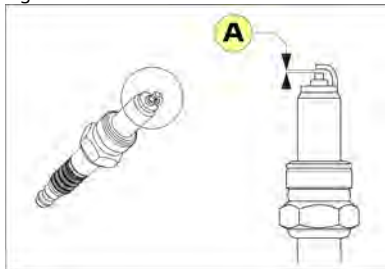

Bujía	NGK CPR9EB-9
Separación del electrodo	0.7 a 0.8 mm
Par de apriete	12 Nm

### Montaje

- Colocar y enroscar la bujía con la mano.
- Apretar según el par recomendado.

A falta de un apriete con ayuda de una llave dinamométrica, apretar según el método siguiente:

- 1/4 de vuelta para una bujía reutilizada.
- Una 1/2 vuelta para una bujía nueva.



Asegurarse del buen agarre del antiparasitario a la bujía.  
Dejar que un distribuidor autorizado compruebe rápidamente el par de apriete.

### Nivel de aceite motor



Controlar el nivel de aceite cada 1000km / 600Mi o antes de un largo trayecto.  
Se debe completar solamente con el aceite recomendado por el fabricante.



Un nivel de aceite demasiado alto limita sensiblemente las prestaciones del vehículo.

### Control del nivel

- Para una medición correcta del nivel de aceite, poner el vehículo sobre el caballete central sobre un suelo plano.
- Arrancar el motor, dejarlo funcionar algunos minutos y pararlo.
- Después de haber cortado el motor, esperar 3 minutos para que el aceite motor tenga tiempo de volver al cárter de aceite.
- Retirar el tapón/varilla de medición del aceite (1).

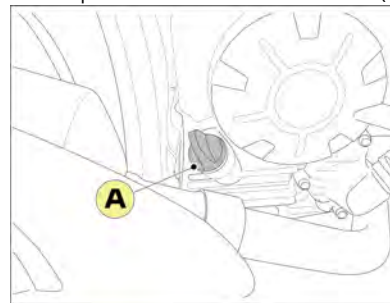

- Con un trapo limpio, secar el tapón/aforador y reinsertarlo sin enroscarlo en el orificio de llenado.

ES

- Retirar el tapón/aforador y verificar el nivel de aceite.
- El nivel de aceite debe situarse entre las marcas de nivel mínima (A) y máxima (B) sin excederlas.

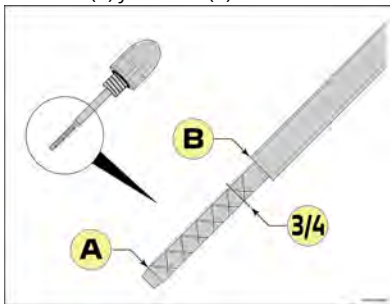

- Si el nivel de aceite está cerca de la marca mínima o es inferior a esta, se recomienda completar inmediatamente el nivel hasta las 3/4 partes mediante pequeñas cantidades con el aceite recomendado por el fabricante.

#### Vaciado del motor



Le recomendamos que acuda a un distribuidor autorizado para realizar el vaciado.



El aceite contiene sustancias peligrosas para el medioambiente, su distribuidor dispone de los equipos para eliminar los aceites usados respetando la naturaleza y las normas vigentes.

Aceite motor	
SAE 5W40 100% sintético De calidad mínima API SN	
Cantidad:	
Sin sustitución del filtro de aceite	1.8 l
Con sustitución del filtro de aceite	2 l

**El vaciado del motor debe hacerse cuando el motor esté tibio para facilitar la salida de los líquidos.**

- Poner el vehículo sobre el caballete central.
- Usar guantes de protección.
- Retirar el tapón/aforador de aceite.
- Desmontar el tapón de vaciado y su junta (1) y dejar fluir el aceite en un recipiente.

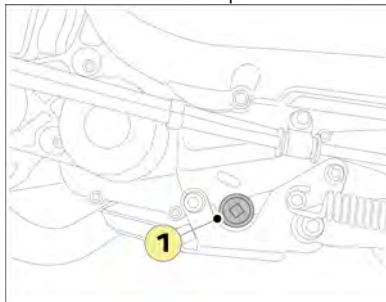

- Montar el tapón de vaciado con una junta nueva (Par de apriete: 38 Nm).
- Verter por el orificio de llenado la cantidad de aceite necesaria según las normas del constructor.
- Quitar el tapón / aforador del aceite.
- Poner en marcha el motor y dejarlo funcionar durante unos instantes.
- Controlar y ajustar el nivel de aceite en caso necesario.
- Comprobar la estanqueidad del tapón de vaciado.

#### Cambio del filtro de aceite



Le recomendamos que acuda a un distribuidor autorizado para realizar el vaciado.



El aceite contiene sustancias peligrosas para el medioambiente, su distribuidor dispone de los equipos para eliminar los aceites usados respetando la naturaleza y las normas vigentes.

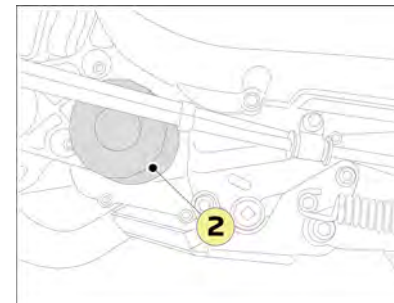

- Quitar el cartucho del filtro de aceite (2) con una llave para filtro de aceite.
- Lubricar la junta de caucho de un filtro de aceite nuevo
- Volver a colocar el cartucho nuevo y apretarlo con la mano y bloquearlo de 1/4 de giro.
- Si utiliza una llave de campana con un cuadrado de arrastre que permite colocar una llave dinamométrica, apretar el filtro a 14 Nm.
- Controlar y ajustar el nivel de aceite en caso necesario.

## Líquido de refrigeración

### Control del nivel del líquido de refrigeración



Comprobar el nivel del líquido de refrigeración antes de cada salida. El complemento solo deberá realizarse con líquido de refrigeración recomendado por el fabricante. El nivel del líquido de refrigeración solo se debe comprobar con el motor en frío.

No quitar nunca el tapón del radiador cuando el motor esté caliente.

- Poner el vehículo sobre el caballete central en una superficie plana.
- Girar la dirección hacia la izquierda y comprobar el nivel de líquido de refrigeración en el depósito.

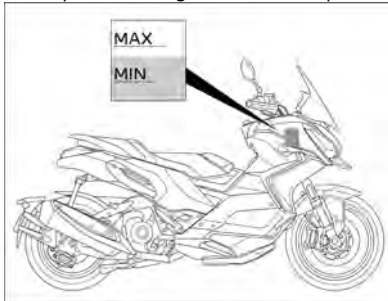

El nivel del líquido de refrigeración debe situarse entre las marcas de nivel mínima y máxima sin excederlas.

### Ajustar el nivel si este es igual o inferior a la marca de nivel mínimo de la forma siguiente:

- Poner el vehículo sobre el caballete central en una superficie plana.
- Desmontar delicadamente el embellecedor del botón giratorio (1).
- Desencajar y retirar el embellecedor (2).

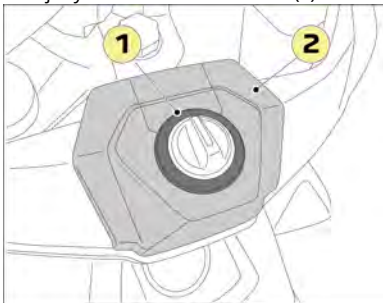

- Desmontar los carenados izquierdo y derecho (3).

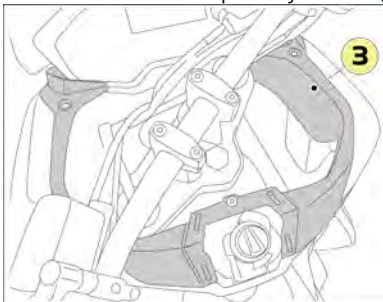

- Desmontar el tapón del vaso de expansión.
- Añadir líquido de refrigeración hasta el nivel especificado.

### Sustitución del líquido de refrigeración

Sustituir el líquido de refrigeración según las frecuencias recomendadas en la tabla de mantenimientos periódicos.



Le recomendamos que acuda a un distribuidor autorizado para realizar la sustitución del líquido de refrigeración.

### Cambio del filtro de aire

- Retirar la tapa del filtro del aire.
- Desmontar el filtro de aire.
- Limpiar el interior de la caja de filtro de aire.
- Comprobar el estado de las juntas. Reemplazar si procede.
- Montar un filtro de aire nuevo.
- Colocar la tapa.
- Desmontar el tapón del drenaje del silenciador de admisión para evacuar la humedad y el aceite (1).

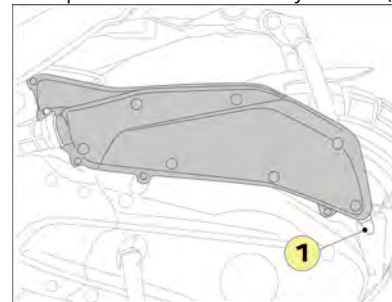

ES

### Holgura en el regulador de gas

La holgura del mando de gas debe ser de 3 a 5 mm a nivel de la empuñadura (A).

En caso de holgura incorrecta, debe actuarse sobre la tuerca de ajuste (1).

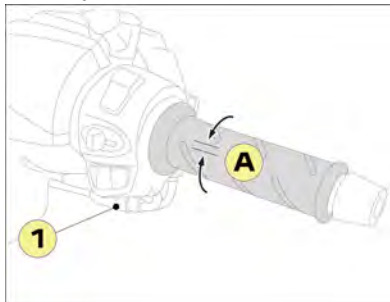

### Neumáticos

#### Presión de los neumáticos

La presión de los neumáticos debe controlarse en frío de forma regular.

Una presión incorrecta produce un desgaste anormal y afecta al comportamiento en carretera y pone en peligro la conducción.

	Delante	Detrás
<b>Sin pasajero</b>	2.2 bars	2.4 bars
<b>Con pasajero</b>	2.4 bars	2.6 bars

### Control de los neumáticos

Si se alcanzan los límites de desgaste de la banda de rodamiento (U), se recomienda acudir al distribuidor autorizado para cambiar los neumáticos.

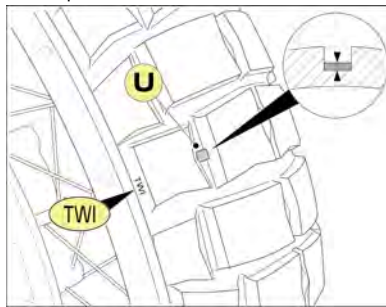

Límite de desgaste de la banda de rodadura	1.6 mm
--	--------

Dimensiones de los neumáticos	
<b>Delante</b>	110/70 - 17
<b>Índices de carga y de velocidad mínima</b>	46N
<b>Detrás</b>	160/60 - 15
<b>Índices de carga y de velocidad mínima</b>	60N



Cuando se cambian, se recomienda montar neumáticos de la misma marca y de calidad equivalente. Además, en caso de pinchazo, no está autorizado el montaje de una cámara de aire en un neumático tubeless.

No intentar desmontar los neumáticos sin las herramientas especiales y protectores de llanta, hay un riesgo de dañar la superficie de estanqueidad de la llanta o de deformarla.

Le recomendamos que acuda a un distribuidor autorizado para sustituir el neumático gastado o deteriorado.

Tras la sustitución de un neumático, se recomienda realizar un equilibrado de la rueda.

Tras la sustitución de un neumático, evitar circular a velocidades sostenidas hasta el rodaje del neumático.



Un neumático contiene sustancias peligrosas para el medioambiente, su distribuidor dispone de los equipos para eliminar los neumáticos usados respetando la naturaleza y las normas vigentes.

### Ruedas de radios

La presión de los neumáticos debe controlarse en frío de forma regular...

Comprobar también el estado y la tensión de cada radio.

**Si una rueda está dañada de algún modo, hacerla comprobar o sustituir por un distribuidor autorizado.**

### Control de los frenos



Le recomendamos que acuda a un distribuidor autorizado para la sustitución de estos elementos.

### Desgaste de las pastillas de freno delantero

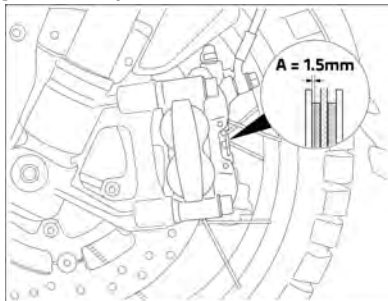

### Desgaste de las pastillas de freno trasero

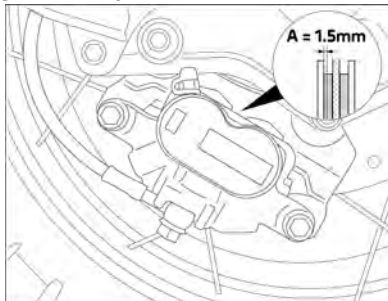

Si una de las 2 pastillas está desgastada hasta la marca mínima (A), es necesario cambiar las 2 pastillas de freno.

### Líquido de freno

Los niveles de líquido de freno deben comprobarse regularmente mediante la mirilla (B) de control de los emisores de freno.



Antes de comprobar el nivel del líquido, asegurarse de que la parte superior del depósito del emisor de freno esté a la horizontal.

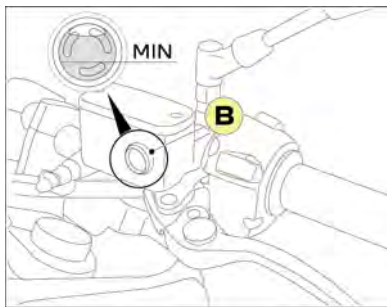

Si el nivel está cerca de la marca del nivel mínimo, se recomienda acudir lo antes posible a un distribuidor autorizado para comprobar el circuito de frenado y completar en caso necesario.

Líquido de freno	DOT 5.1
------------------	---------

#### Batería



Antes de cualquier manipulación de la batería, es obligatorio asegurarse de que el contacto esté cortado.



Los cables de alimentación de una batería nunca deben conectarse cuando el motor está en marcha. Para evitar daños en el circuito electrónico, no cargar la batería si está conectado al vehículo.



El ácido sulfúrico contenido en el electrolito de la batería puede causar quemaduras graves. Evitar cualquier contacto con la piel, los ojos o la ropa y protegerse siempre los ojos cuando opere cerca de la batería.



En caso de fuga, se recomienda acudir a un distribuidor autorizado que dispone de los equipos para cambiar y eliminar las baterías respetando la naturaleza y el medioambiente.



Una batería produce gases explosivos. Alejar la batería de chispas, llamas, cigarrillos, etc. La carga debe realizarse en un lugar ventilado.

### Inmovilización prolongada y vehículo parado durante un tiempo



En caso de inmovilización prolongada, la descarga natural de la batería o generada por la electrónica del vehículo o algunos accesorios, requiere una carga regular de esta.

Si el vehículo permanece inmovilizado durante un periodo de más de un mes, es necesario preservar la carga de la batería.

ES

- Utilizando un cargador de mantenimiento (caso de una inmovilización larga).
- Si no se dispone de dicho cargador, desconectar la batería del vehículo (para una inmovilización de menos de 2 meses).



A parte de estas recomendaciones, la batería puede descargarse profundamente, en este caso, la garantía del constructor no podrá aplicarse.

### Carga de la batería



Una batería produce gases explosivos. Alejar la batería de chispas, llamas, cigarrillos, etc. La carga debe realizarse en un lugar ventilado.



La carga debe efectuarse en un lugar ventilado, con un cargador adaptado que puede aportar una décima parte de la capacidad de la batería para evitar una destrucción prematura; por tanto es preferible acudir a un distribuidor autorizado para efectuar esta operación.



Para evitar cualquier riesgo de destrucción de un componente electrónico, se recomienda encarecidamente no usar un cargador booster para arrancar el vehículo.

- Desconectar y desmontar la batería.
- Cargar previamente la batería al 100%.
- Usar un cargador de mantenimiento o realizar una carga mensual.
- Antes de la nueva puesta en servicio, la batería debe cargarse al 100%.

### Desmontaje de la batería



Para evitar cualquier riesgo de cortocircuito al desconectar/conectar la batería, respetar obligatoriamente el procedimiento siguiente.

La batería está situada en la parte delantera del piso.

- Cortar el contacto.
- Desmontar la trampilla de la batería.

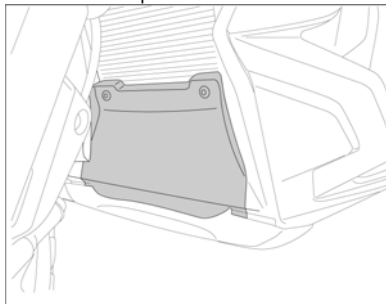

- Retirar la cincha de sujeción.

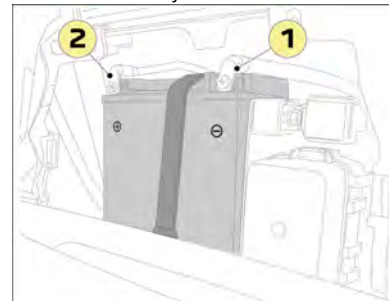

- Desconectar la batería respetando el orden siguiente:
  1. El borne negativo.
  2. El borne positivo.

## Instalación de la batería

- Introducir la batería en su alojamiento.  
Conectar la batería respetando el orden siguiente:

1. El borne positivo.
2. El borne negativo.

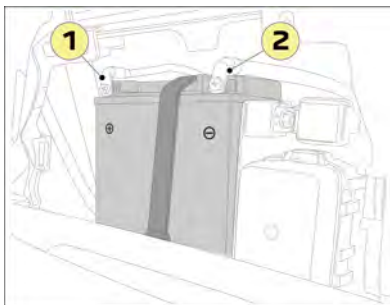

- Colocar la cincha de sujeción.
- Montar la trampilla de la batería.

## AJUSTE DEL HAZ LUMINOSO DE LOS FOCOS

El ajuste de los focos se realiza con un tornillo de ajuste, uno por foco.

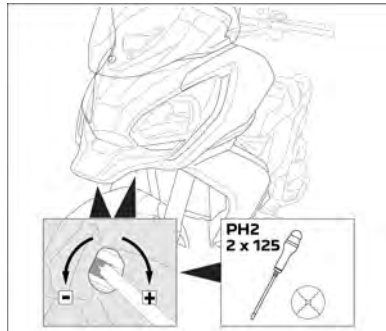

Para no molestar al resto de usuarios en la carretera, los focos deben ajustarse en altura, en función de la carga del vehículo.

## FUSIBLES

La instalación eléctrica está protegida con fusibles colocados cerca de la batería.

- Desmontar la trampilla de la batería.

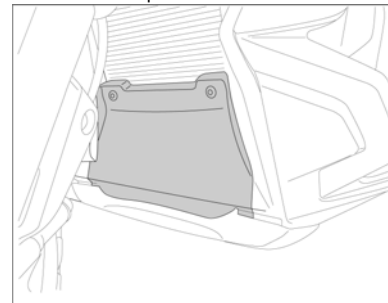

- Desmontar la tapa de la caja de fusibles.

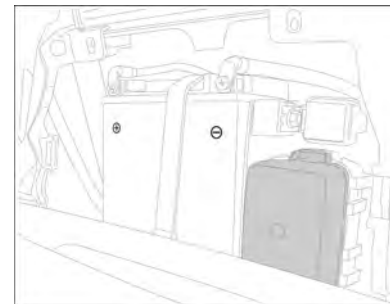

ES

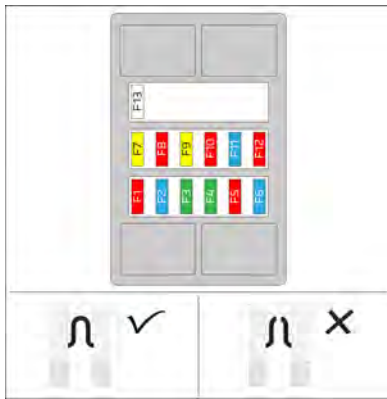
**ES**

### Asignación de los fusibles

F1 10A	Toma OBD
F2 3A	Salpicadero
F3 30A	Circuito de carga batería
F4 30A	ABS
F5 10A	Botón giratorio Sistema de inyección
F6 3A	Conectividad
F7 5A	Sistema de inyección Relé de arrancador
F8 10A	Alumbrado Señalización
F9 20A	Alimentación general Equipamientos
F10 15A	Bomba de carburante Motoventilador Sistema de inyección
F11 3A	Toma para accesorios
F12 10A	Conectividad Alumbrado / Señalización Smart Key Salpicadero ABS
F13	Reserva de accesorios

Si un fusible se funde a menudo, es generalmente señal de un cortocircuito en el circuito eléctrico. Se recomienda que un distribuidor autorizado compruebe el circuito.

- Identificar el fusible defectuoso mirando el estado del filamento.



Antes de sustituir un fusible, es necesario conocer la causa de la avería y solucionarla.

Se recomienda cortar el contacto antes de cambiar un fusible y sustituirlo siempre por uno del mismo calibre. Si no se respeta esta indicación se puede producir un deterioro del circuito eléctrico, incluso un incendio.



Peugeot Motocycles recommends



Quality management system certified ISO  
9001 by UTAC



**Peugeot Motocycles SA**  
**Rue du 17 Novembre**  
**F-25350 Mandeure**

Tél. +33(0)3 81 36 80 00

RCS Belfort B 875 550 667

[www.peugeot-motocycles.fr](http://www.peugeot-motocycles.fr)  
[www.peugeot-motocycles.com](http://www.peugeot-motocycles.com)



Dans un souci constant d'amélioration Peugeot Motocycles se réserve le droit de supprimer, modifier ou ajouter toutes références citées.  
DQ/APV du 02/2024 (photos non contractuelles).





# PEUGEOT MOTOCYCLES



GUIDE D'UTILISATION EN LIGNE  
ONLINE USER'S GUIDE

i-Connect® : application Peugeot Motocycles disponible sur

