



PEUGEOT
MOTORCYCLES



PEUGEOT TWEET

Livret de bienvenue
& d'entretien

Welcome
& maintenance booklet

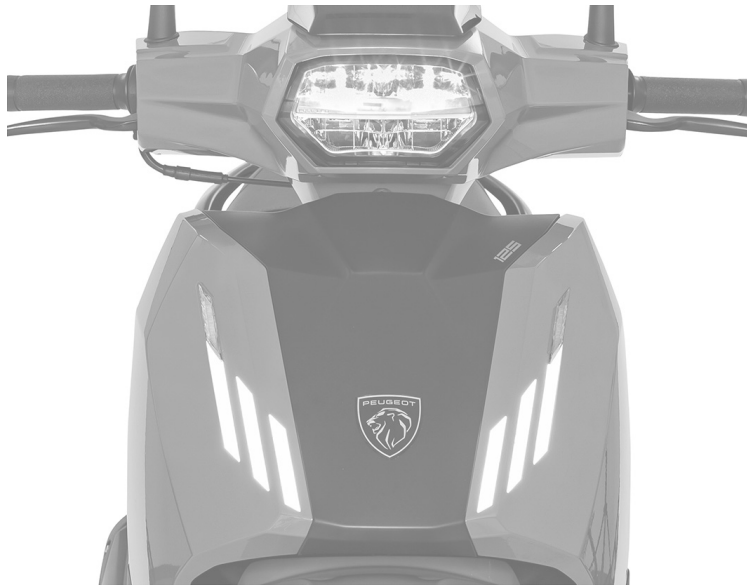

Bienvenue

FR

Welcome

GB

Herzlich willkommen

DE

Benvenuto

IT

Bienvenidos

ES

Welkom

NL

Καλώς ήρθατε

GR

Välkommen

SE

Bem-vindo

PT



Tervetuloa

FI

Velkommen

DK

SOMMARIO

Controllo prima della consegna.....	1
Informazioni.....	2
Diagnosi e Dati personali.....	2
Garanzia costruttore.....	3
Importante.....	6
Prodotti da utilizzare.....	6
Istruzioni di manutenzione.....	7
Pulizia del veicolo.....	7
Ambiente / Prodotto riciclabile.....	7
Veicolo fermo per un lungo periodo di tempo e rimessaggio.....	8
Guida di avviamento rapido.....	9
Avviamento e guida.....	9
Frenata 	9
Arresto del veicolo e parcheggio 	10
Comandi.....	10
Strumentazione.....	11
Display digitale.....	11
Spie.....	11
Equipaggiamenti.....	12
Regolazione degli ammortizzatori *.....	12
Porta-borse.....	12
Cavalletto laterale *.....	12
Consigli.....	12
Rifornimento di carburante.....	12
Controllo del livello dell'olio motore 	13
Manutenzione periodica.....	14
Tabella delle manutenzioni periodiche TWEET 50 CC.....	15
Tabella delle manutenzioni periodiche TWEET 125 / 200 CC.....	18



IT

MEMORANDUM

Nome:
.....
Cognome:
.....
Indirizzo:
.....
CAP:
.....
Città:
.....
Telefono:
.....
Modello:
.....
Colore:
.....
N° motore:
.....

CONTROLLO PRIMA DELLA CONSEGNA

N° VIN: VGA

Il concessionario è tenuto a effettuare un controllo del veicolo prima della consegna e a fornire il modulo di preparazione del veicolo consegnato.

Controllo alla consegna

Approvazione del cliente

Ho controllato l'aspetto del veicolo e firmato il relativo modulo di preparazione prima della consegna del veicolo stesso senza riscontrare alcuna anomalia. Mi è stato specificato che è importante prendere conoscenza del manuale d'uso e del libretto di manutenzione del veicolo.

Data:

Firma del cliente:

Approvazione del concessionario

Attesto che il veicolo di cui sotto è stato oggetto di montaggio e controllo prima della consegna come specificato da PEUGEOT MOTOCYCLES. Ho consegnato al cliente il manuale d'uso e il libretto di manutenzione del veicolo. Ho illustrato al cliente il funzionamento dei comandi del veicolo e ho precisato che è importante consultare il manuale d'uso e le condizioni di applicazione della garanzia PEUGEOT MOTOCYCLES.

Data:

Firma del concessionario:



INFORMAZIONI

Hai appena acquistato un veicolo Peugeot. Grazie per la fiducia accordataci.

Il Suo veicolo è stato costruito per durare, ma nonostante le caratteristiche di robustezza necessita di piccoli accorgimenti di manutenzione.

Conoscendo tutte le peculiarità del veicolo e disponendo dei pezzi di ricambio originali e dell'attrezzatura specifica, il distributore autorizzato di Sua fiducia saprà fornirLe ogni suggerimento nonché provvedere alla manutenzione del Suo veicolo nel modo più adatto, secondo il programma di manutenzione, contribuendo in tal modo a mantenere costante il Suo piacere di guida e la massima sicurezza.

Il presente libretto di manutenzione è da considerarsi parte integrante del veicolo e deve rimanere tale anche in caso di rivendita dello stesso. Presente inoltre una selezione delle funzioni più comuni del veicolo.

Si consiglia tuttavia di leggere il manuale d'uso completo del veicolo, disponibile in versione digitale al seguente URL:

<https://www.peugeot-motocycles.fr/documentation>







Per accedervi direttamente, è possibile scansionare il seguente codice QR:



Nel manuale completo sono indicate tutte le indicazioni relative alla sicurezza, le avvertenze, le note importanti e le osservazioni che concernono il veicolo.

Nell'ottica di un costante miglioramento PEUGEOT MOTOCYCLES si riserva il diritto di eliminare, modificare o aggiungere ogni codice prodotto citato. I documenti facenti fede sono unicamente quelli disponibili online all'indirizzo di cui sopra.

I simboli seguenti indicano:

	Si consiglia di leggere la versione completa del manuale d'uso.
	Operazione che implica un rischio per le persone.
	Operazione che implica un rischio per il veicolo.
	Indica un'informazione importante riguardante il funzionamento del veicolo.
	L'asterisco indica un dato equipaggiamento a seconda della versione.
	Il prodotto inquina. Non disperdere nell'ambiente.

DIAGNOSI E DATI PERSONALI

Quando gli strumenti di diagnosi sono collegati al veicolo, rilevano dei dati personali. Tali dati includono il VIN (numero identificativo) del veicolo. Per maggiori informazioni sui propri diritti o sul trattamento dei dati personali da parte di PEUGEOT MOTOCYCLES, si invita a consultare la nostra informativa sulla privacy al seguente indirizzo: <https://peugeot-motocycles.com/fr/mentions-legales/>

O a contattarci scrivendo a: dpo@peugeotmotocycles.com

GARANZIA COSTRUTTORE

(Edizione marzo 2022)

Il costruttore del veicolo, PEUGEOT MOTOCYCLES, con sede sociale in rue du 17 novembre - 25350 Mandeure (Francia), di seguito denominato PEUGEOT MOTOCYCLES, offre una garanzia commerciale che copre il veicolo nuovo, sia esso termico o elettrico, contro difetti di costruzione o di materiali.

Le presenti condizioni della garanzia costruttore sono disponibili anche sul sito.

<https://www.peugeot-motocycles.fr/documentation>

Durata della Garanzia

Tranne in caso di diverse disposizioni specifiche portate a conoscenza dell'utente (estensione di garanzia, contratto di flotta, ecc.) PEUGEOT MOTOCYCLES accorda al veicolo una garanzia costruttore della durata di:

- 24 mesi per uso privato, con chilometraggio illimitato;
- 24 mesi per uso professionale, entro un limite massimo di 20 000 km (<50cc, cat. L1e e L2e) o 30 000 km (>50cc, cat. L3e e L5e).



Per "professionale" e "professionista" si intende l'uso fatto da "qualunque persona fisica o giuridica, pubblica o privata, che agisce per finalità inerenti alla sua attività commerciale, industriale, artigianale, liberale o agricola, ivi incluso qualora agisca in nome e per conto di un altro professionista".

La validità della garanzia inizia con la prima immatricolazione e si applica all'intero veicolo, ad eccezione di:

- Batteria di trazione del veicolo elettrico, coperta dalla presente garanzia per un periodo di 24 mesi o 20 000 km (vale il primo dei due limiti raggiunto), a condizione che gli interventi di manutenzione siano stati regolarmente effettuati in conformità con le indicazioni contenute nel libretto di manutenzione PEUGEOT MOTOCYCLES;
- Batteria di trazione del veicolo elettrico con riduzione annunciata della capacità nominale inferiore o uguale al 25% e misurata da un tecnico della rete PEUGEOT MOTOCYCLES nel corso del periodo di validità della garanzia. A causa delle caratteristiche chimiche proprie della batteria, infatti, con il passare del tempo, anche in base all'utilizzo fatto del veicolo e alle relative condizioni di conservazione, è possibile che si verifichi una riduzione della capacità della batteria (e, di conseguenza, dell'autonomia del veicolo);
- Batteria del veicolo termico, coperta dalla presente garanzia per un periodo di sei mesi, a condizione che siano stati percorsi almeno 200 km al mese;
- Cavalletto e sella, per i quali la presente garanzia è valida sei mesi.

Campo di applicazione della garanzia costruttore

Ad eccezione delle restrizioni di seguito specificate, la presente garanzia contrattuale copre la riparazione o la sostituzione dei pezzi ritenuti difettosi da PEUGEOT MOTOCYCLES o da un suo rappresentante autorizzato, nonché le spese di manodopera che ne derivano.

Si noti che:

- La riparazione o la sostituzione di pezzi nel quadro della presente garanzia costruttore non ne prolunga la durata di validità. La garanzia inerente i pezzi sostituiti decade alla scadenza della garanzia del veicolo;
- I pezzi difettosi sostituiti avvalendosi della garanzia diverranno di proprietà di PEUGEOT MOTOCYCLES e saranno da essa conservati.

Condizioni di applicazione della garanzia commerciale

Per usufruire della presente garanzia commerciale e far eseguire i lavori necessari sul proprio veicolo a titolo gratuito, PEUGEOT MOTOCYCLES raccomanda di rivolgersi esclusivamente a un'officina della rete autorizzata.

In caso di vendita del veicolo da parte del suo possessore i successivi proprietari potranno usufruire della garanzia fino alla scadenza della stessa, a patto che le condizioni di applicazione della garanzia siano state rispettate da ognuno dei proprietari precedenti. Per garantire il rispetto delle condizioni di applicazione della garanzia da parte del nuovo proprietario del veicolo, il venditore si impegna a informarlo di tali condizioni e a trasmettergli tutta la documentazione relativa agli interventi di manutenzione effettuati.

IT

La garanzia si applica a condizione che:

- Il primo tagliando cosiddetto "di garanzia" e gli interventi di manutenzione periodica del veicolo siano stati effettuati in conformità con le indicazioni contenute nel libretto di manutenzione PEUGEOT MOTOCYCLES e che sia possibile fornire prova dell'avvenuta manutenzione (scheda di manutenzione periodica, fatture, ecc.). È ammessa una tolleranza di 100 km (o 1 mese per la manutenzione annuale) rispetto al chilometraggio previsto dal programma di manutenzione;
- Un programma di manutenzione rafforzata sia applicato per l'uso professionale e, ove necessario, anche per l'uso privato;
- I pezzi originali non siano stati sostituiti con altri organi non omologati da PEUGEOT MOTOCYCLES e/o il cui montaggio non sia stato eseguito a regola d'arte o rispettando le indicazioni di PEUGEOT MOTOCYCLES (tra cui, per un elenco non esaustivo: marmitta di scarico, cilindro, pistone, candela e scatola filtro aria del veicolo termico, fusibili, moduli batteria di trazione e caricabatteria batteria di trazione del veicolo elettrico, ecc.);
- Il veicolo non sia stato modificato, trasformato o equipaggiato con accessori non omologati da PEUGEOT MOTOCYCLES (come ad esempio, ma non solo: caricabatteria aggiuntivo del veicolo elettrico, allarme, radio, proiettori, portabagagli, dispositivi di avviamento (booster), ecc.);
- Il veicolo non sia stato utilizzato per competizioni sportive;

La garanzia non copre:

- Le operazioni di manutenzione (come ad esempio, ma non solo: cambio olio, lubrificazione, regolazioni, pulizia, tensione, ecc.) e di revisione necessarie per garantire il corretto funzionamento del veicolo e descritte nel manuale di manutenzione di PEUGEOT MOTOCYCLES;
- La sostituzione di pezzi soggetti alla normale usura legata all'uso del veicolo, al suo chilometraggio e all'ambiente geografico e climatico e dei relativi pezzi di fissaggio non riutilizzabili (come ad esempio, ma non solo: dadi autobloccanti, ecc.), a meno che la sostituzione si sia resa necessaria per rimediare a un difetto di fabbricazione. Tali pezzi possono essere i seguenti (elenco non esaustivo);
 - Puleggia motrice e condotta, cinghia, frizione, rulli, flangia mobile, guide, catena, pignone, corona posteriore;
 - Cuscinetti (ruote, biellette, sterzo, motore, ecc.);
 - Lampada, fusibile, pneumatici, ganasce e pastiglie freni, disco freno, cavi e comandi cavi, candela e pipetta candela;
 - Ammortizzatori (idraulico, a gas, a molla semplice, in elastomero), filtro aria, scatola filtro aria completa, filtro carburante, filtro olio, cilindro, pistone e segmenti pistone;
 - Scarico del motore termico (salvo elementi interni dissaldati);
 - I liquidi e i prodotti (grasso, liquido idraulico, liquido freni, olio scatola sterzo, olio motore, liquido di raffreddamento, ecc.);
- Le riparazioni conseguenti all'uso di carburanti, lubrificanti o grassi diversi da quelli raccomandati da PEUGEOT MOTOCYCLES;
- Le riparazioni conseguenti a negligenza, uso improprio, circolazione su strada non carrabile o danneggiata, mancato rispetto delle indicazioni contenute nel manuale di manutenzione PEUGEOT MOTOCYCLES o nel manuale dell'utente, sovraccarico anche temporaneo oppure inesperienza del conducente;

- Le riparazioni derivanti da incidenti, furto, incendio o fenomeni naturali (come ad esempio, ma non solo: grandine, inondazioni, ecc.);
- Le riparazioni rese necessarie dalla mancanza di pulizia del veicolo;
- Le riparazioni rese necessarie in seguito al fermo prolungato del veicolo in condizioni non idonee;
- La corrosione o l'ossidazione della superficie del telaio, delle viti e, più in generale, di tutti gli altri pezzi metallici trattati o meno del veicolo termico o elettrico (tranne in caso di corrosione perforante che, invece, è coperta per un periodo di 24 mesi);
- Contachilometri o gruppi ottici in cui la presenza di condensa non altera la leggibilità delle informazioni o l'efficienza di illuminazione;
- I rumori e le vibrazioni che non hanno alcuna influenza sull'affidabilità, sulla sicurezza e sul comportamento su strada del veicolo;
- Altri costi non specificatamente previsti dalla presente garanzia, né dalla garanzia legale di conformità o dalla garanzia legale sui vizi nascosti, come ad esempio, ma non solo, i costi derivanti da un'eventuale fermo del veicolo (fermo amministrativo, fermo per riparazioni, ecc.)

Campo di applicazione territoriale

La garanzia è applicabile nei paesi o territori in cui il veicolo è commercializzato attraverso la rete di rivenditori autorizzati PEUGEOT MOTOCYCLES (tra cui Francia, Germania, Italia e Spagna), il cui elenco è consultabile sul sito internet del costruttore: <http://www.peugeot-motocycles.com>

Il veicolo è destinato esclusivamente alla commercializzazione e all'uso nei paesi o territori di cui sopra, con esclusione di ogni altro paese o territorio in cui le norme applicabili potrebbero essere diverse da quelle vigenti nei paesi o territori di cui sopra, come ad esempio, ma non solo, gli Stati Uniti d'America, ecc.

L'uso del veicolo nei paesi o territori esclusi avviene sotto la totale responsabilità dell'utilizzatore e, in tal caso, è esclusa l'applicazione della presente garanzia

nonché ogni altra responsabilità, a qualsivoglia titolo, del costruttore del veicolo.

In ogni paese, e in particolare in quelli dell'Unione Europea, l'utilizzatore gode di diritti conformemente alla normativa nazionale applicabile. Tali diritti non sono interessati dalla presente garanzia così come definita sopra.



IMPORTANTE

Prodotti da utilizzare

Carburante Solo:
Senza piombo E5 o E10



Olio motore SAE 10W40 / SAE 10W50
100% sintetico
Qualità minima API SL

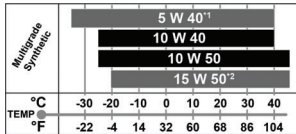

* Consigliato se:

- ¹ Temperatura minima annua < -20°C
- ² Temperatura minima annua > 0°C

Olio trasmissione finale SAE 80W90 API GL4

Olio forcella Olio idraulico SAE10W

Grasso Grasso ad alta temperatura
Grasso multiuso

Liquido freni Liquido freni DOT4

MOTUL

Istruzioni di manutenzione

Al fine di conservare i diritti alla garanzia contrattuale rispettare scrupolosamente il programma di manutenzione del veicolo.

Il libretto di manutenzione contiene una tabella di manutenzione periodica in cui sono indicati i controlli da effettuare; il distributore autorizzato è tenuto ad apporvi il timbro e a indicare la data dell'intervento e il chilometraggio del veicolo.

Al fine di preservare la sicurezza e l'affidabilità del veicolo, si raccomanda di far effettuare la manutenzione e le riparazioni da un distributore autorizzato appositamente formato e che disponga dei pezzi di ricambio originali e dell'attrezzatura specifica.

Un veicolo che ha subito un incidente deve essere verificato e riparato da un distributore autorizzato.

Pulizia del veicolo



La carrozzeria è costituita da elementi di plastica che possono essere verniciati o dalla finitura brillante. Non utilizzare solventi o detersivi eccessivamente corrosivi.



Per evitare che l'acqua s'infiltri in guarnizioni, cuscinetti, articolazioni e componenti elettrici quali connettori, interruttori e luci, non lavare con idropulitrice.

Pulire la carrozzeria usando dell'acqua saponosa e sciacquare abbondantemente con acqua fredda. Per l'asciugatura è possibile usare la pelle di daino. Dopo aver lavato il veicolo effettuare diverse frenate a bassa velocità al fine di far asciugare i freni.



Il lavaggio del veicolo deve essere effettuato in un luogo provvisto di scarico dell'acqua.

Certi prodotti a base di silicone possono alterare la qualità della vernice.

In caso di necessità o dubbio, per consulenza sull'uso dei prodotti di manutenzione o per la riparazione di graffi della carrozzeria rivolgersi a un distributore autorizzato.

Ambiente / Prodotto riciclabile

I pezzi usurati e sostituiti durante la manutenzione corrente (elementi meccanici, batteria, ecc.) devono essere conferiti a enti specializzati.

Il veicolo a fine vita deve essere affidato a un centro autorizzato per garantirne la dismissione.

In ogni caso, rispettare la legislazione locale vigente.



Le batterie contengono sostanze nocive. Devono essere smaltite a norma di legge e non devono essere mai gettate nei rifiuti domestici.

IT

Veicolo fermo per un lungo periodo di tempo e rimessaggio

Qualora si preveda un fermo veicolo di oltre 1 mese, si consiglia di effettuare i seguenti interventi:

Batteria



Nel caso in cui il veicolo rimanga fermo per un lungo periodo di tempo occorrerà comunque ricaricare regolarmente la batteria, poiché con il passare del tempo la batteria si scarica naturalmente e, inoltre, i componenti elettronici del veicolo nonché alcuni accessori dello stesso possono consumare energia.

- Caricare la batteria al 100% (La corrente massima di ricarica di una batteria è uguale a 1/10 della sua capacità).
- Utilizzare un caricabatteria di mantenimento o caricare la batteria una volta al mese.
- Prima di ricominciare a utilizzare il veicolo, ricaricare la batteria al 100%.



Se tali raccomandazioni non vengono seguite la batteria può essere soggetta a una scarica profonda e in tal caso la garanzia del costruttore non potrà essere applicata.

Veicolo

- Svuotare il serbatoio carburante per evitare la formazione di depositi di carburante.
- Spruzzare un lubrificante sulle parti metalliche del veicolo per evitare l'ossidazione.
- Effettuare la manutenzione del veicolo in un locale al riparo dall'umidità.

Rimessa in servizio

Un veicolo che non è stato utilizzato per un lungo periodo dovrebbe essere sottoposto a verifica generale presso un distributore autorizzato.

GUIDA DI AVVIAMENTO RAPIDO

Avviamento e guida

Funzioni del blocchetto di accensione

2 chiavi fornite con il veicolo.

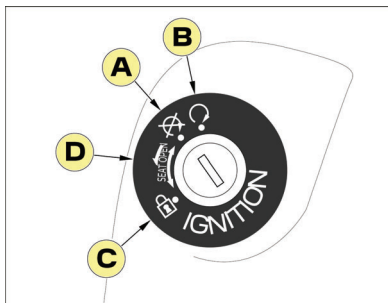

- A. Posizione arresto motore
- B. Posizione marcia
- C. Bloccasterzo
- D. Apertura vano sottosella

Interruttore circuito *

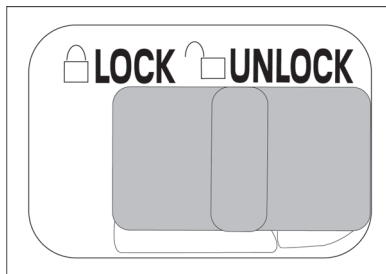

Un interruttore che impedisce l'avviamento del circuito di accensione è presente nel sottosella. Posizione LOCK. Il motore non deve partire. Posizione UNLOCK. Il motore può essere avviato.

Avviamento del motore

Prima d'avviare il motore, per maggior sicurezza collocare il veicolo sul cavalletto centrale.



Assicurarsi che l'interruttore posto nel sottosella sia in posizione UNLOCK*.

- Girare la chiave di contatto su "ON".
- Assicurarsi che la manopola gas sia in posizione chiuso.
- Azionare una delle leve del freno premendo il pulsante d'avviamento. Non azionare il motorino d'avviamento per oltre 10 secondi.
- Rilasciare il pulsante d'avviamento non appena il motore s'avvia.



Se il motore non parte, rilasciare il pulsante d'avviamento e la leva del freno, quindi attendere qualche secondo e riprovare.

Guida

Il veicolo è sul cavalletto e il motore è acceso.

- Con la mano sinistra stringere e tenere serrata la leva del freno sx, con la mano destra afferrare la maniglia, quindi spingere il veicolo in avanti per ripiegare il cavalletto centrale.
- Montare sul veicolo.
- Rilasciare il freno sx e girare progressivamente la manopola gas con la mano destra per avviare il veicolo.

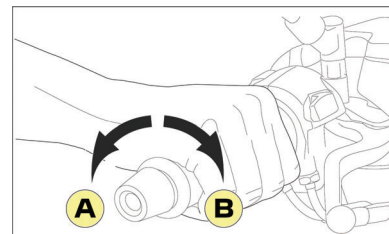

Per aumentare la velocità girare la manopola gas nel senso (A). Per ridurre la velocità girare la manopola gas nel senso (B).

Frenata

TWEET 50 cc: Frenata classica

La leva dx comanda il freno anteriore, la leva sx comanda il freno posteriore.

TWEET 125 cc / TWEET 200 cc: Sistema di frenata ABS

Si tratta di un sistema antibloccaggio della ruota.

- Il sistema ABS consente al conducente di mantenere il controllo del veicolo in caso di frenata in condizioni di aderenza precarie.
- La leva dx comanda il freno anteriore, la leva sx comanda il freno posteriore.

Utilizzo dei freni

- Far ritornare rapidamente la manopola gas.
- Azionare il sistema di frenata aumentando progressivamente la pressione.

IT

Arresto del veicolo e parcheggio 📖

L'arresto del motore s'effettua a motore al minimo, girando la chiave di contatto su "OFF".

Il parcheggio del veicolo deve essere effettuato su un terreno piano.

- O sul cavalletto centrale.
- O sul cavalletto laterale.

Ogni volta che si parcheggia lo sterzo deve essere bloccato e la chiave di contatto tolta. Il circuito di accensione può essere disattivato posizionando l'interruttore posto nel sottosella su "LOCK".

IT

Comandi

Comandi sulla sinistra 📖

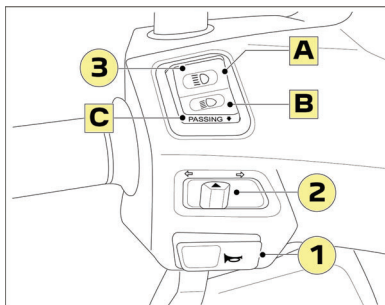

1. Comando Clacson.

2. Pulsante indicatore di direzione.

Per segnalare un cambio di direzione premere il pulsante:

- O a destra.
- O a sinistra.

Per spegnere l'indicatore di direzione premere il pulsante.

3. Pulsante devio luci.

Il pulsante devio luci ha 3 funzioni:

- A. Abbaglianti.
- B. Anabbaglianti.
- C. Accensione fanale.

Comandi sulla destra 📖

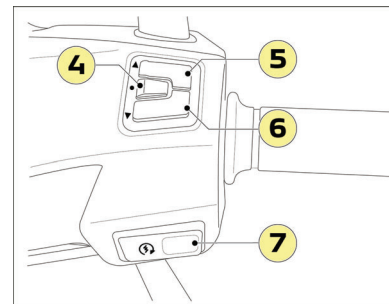

4. Pulsante di selezione / conferma "SELECT".

Il comando permette di:

- Accedere alla regolazione dell'orologio e delle unità di misura.
- Confermare la selezione.

5. Pulsante di regolazione "UP" . ▲

Il comando permette di:

- Azzerare il contachilometri parziale / l'indicatore di consumo istantaneo * (tenere premuto per 3 secondi).

6. Pulsante di regolazione "DOWN" . ▼

Il comando permette di:

- Azzerare il contachilometri parziale / l'indicatore di consumo istantaneo * (tenere premuto per 3 secondi).

7. Pulsante motorino d'avviamento.



[Notice]:

Per maggiori informazioni, consultare il manuale d'uso online.

STRUMENTAZIONE

Display digitale

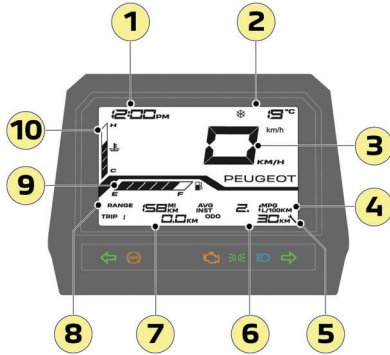

- 1 - Orologio
- 2 - Temperatura esterna (°C o °F).
- 3 - Tachimetro digitale (km/h o mph).
- 4 - Indicatore consumo medio / Indicatore consumo istantaneo *.
- 5 - Indicazione manutenzione.
- 6 - Contachilometri / Indicatore di controllo del livello dell'olio motore.
- 7 - Totalizzatore parziale (TRIP 1 / TRIP 2).
- 8 - Indicatore autonomia *.
- 9 - Sonda Livello Carburante.
- 10 - Indicatore temperatura motore.



[Notice]:

Per maggiori informazioni, consultare il manuale d'uso online.

Spie

Le spie informano il conducente sull'avviamento di un sistema o sulla comparsa di un guasto.

- Quando viene inserito il contatto, alcune spie di allarme si accendono per qualche secondo.
- Non appena è acceso il motore, tali spie si spengono.

In caso contrario, prima di partire, consultare la tabella per controllare l'indicazione fornita dalla spia accesa.



In entrambi i casi, si consiglia di far controllare il veicolo da un distributore autorizzato.



La spia di funzionamento del sistema ABS si spegne quando il veicolo parte *.



Per maggiori informazioni, consultare il manuale d'uso online.

EQUIPAGGIAMENTI



Il manuale d'uso presenta altri equipaggiamenti.

Regolazione degli ammortizzatori *

Ogni ammortizzatore è dotato di un anello di regolazione che consente di ammorbidire o indurire la sospensione in funzione del carico del veicolo.

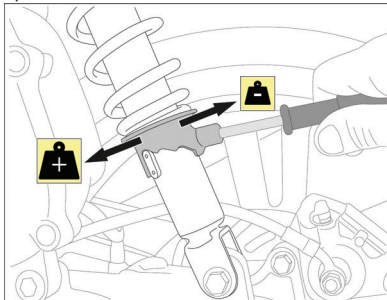

Effettuare la regolazione con l'ausilio della strumentazione di bordo.



Per garantire il comfort e la sicurezza di guida, regolare sempre il precarico dell'ammortizzatore in funzione del carico del veicolo.

TWEET 125/200 cc: Eseguire la stessa regolazione per tutti e 2 gli ammortizzatori.

Porta-borse

Il portaborse si trova a livello dello scudo posteriore e permette di agganciare e trasportare un carico dal peso di massimo 2.5 kg.

Cavalletto laterale *

Il cavalletto laterale è dotato di un sistema che, quando il cavalletto è spiegato, impedisce al

motore di avviarsi interrompendo il circuito di alimentazione.

Il sistema permette così di ricordare al conducente di togliere il cavalletto prima di accendere il motore.

Se il motore riesce a partire anche quando il cavalletto laterale è spiegato, far controllare il circuito da un distributore autorizzato.

CONSIGLI

Rifornimento di carburante



Per riempire il serbatoio in tutta sicurezza, spegnere prima il motore.

L'etichetta applicata in prossimità del tappo del serbatoio ricorda il tipo di carburante da utilizzare.

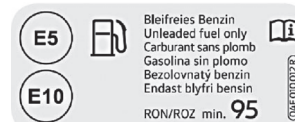

È possibile utilizzare qualsiasi carburante con contenuto di etanolo fino al 10% (E5, E10). Non è consentito un contenuto di etanolo superiore al 10% del volume. Non usare carburante E85.

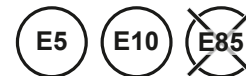

Il serbatoio di carburante si trova sotto alla sella.

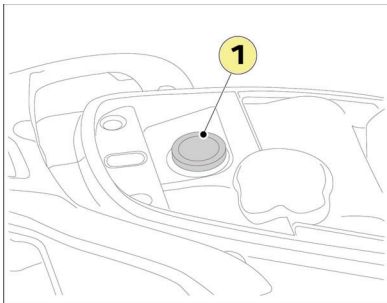

1. Tappo serbatoio carburante.

- Inserire la pistola carburante nell'apertura per il riempimento. Inserire correttamente la pistola nel tubo di riempimento.
- Evitare di riempire il serbatoio fino all'orlo.
- Smettere di riempire il serbatoio quando l'erogazione s'interrompe la prima volta.



Non riempire eccessivamente il serbatoio: il carburante potrebbe fuoriuscire dilatandosi sotto l'effetto del calore del motore o del sole.



Gli eventuali traboccamenti devono essere immediatamente asciugati. .

Controllo del livello dell'olio motore



Ogni 1000 km / 600 Mi vengono visualizzati sul display digitale il messaggio "Oil ch" e l'indicatore di manutenzione per indicare che occorre controllare il livello dell'olio motore.

- Per misurare correttamente il livello dell'olio, mettere il veicolo sul cavalletto centrale su una superficie piana.
- Avviare il motore e lasciarlo girare per qualche minuto, quindi arrestarlo.
- Dopo aver spento il motore, attendere 5 minuti per permettere all'olio motore di tornare nel carter dell'olio.
- Togliere il tappo di riempimento / l'asta dell'olio (1).

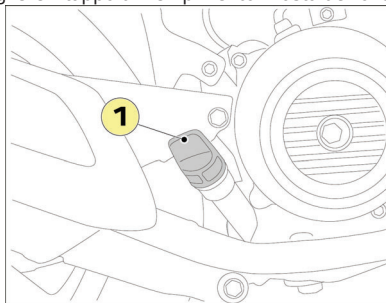

- Pulire il tappo/asta dell'olio con un panno pulito e reinserirlo senza avvitarlo.

- Togliere il tappo/indicatore di livello e verificare il livello dell'olio.
- Il livello dell'olio deve trovarsi tra gli indici di riferimento di livello minimo (A) e massimo (B) senza sorpassare questo.

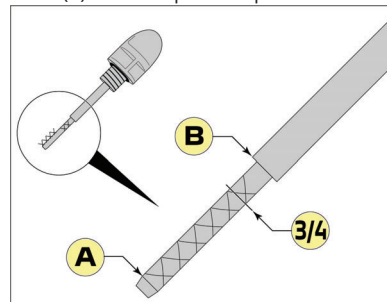

Un livello dell'olio troppo alto limita sensibilmente le prestazioni del veicolo.

- Se il livello dell'olio indicato è vicino o inferiore al minimo, rabboccare immediatamente l'olio con un olio raccomandato dal costruttore, procedendo poco alla volta fino a raggiungere il livello corrispondente ai 3/4.



Controllare il livello dell'olio ogni 1000 km / 600 Mi o prima di percorrere lunghi tragitti.

MANUTENZIONE PERIODICA

Punti particolari importanti:

- Il rispetto del piano di manutenzione, adattato in base alle condizioni di utilizzo, permetterà di garantire il corretto funzionamento del veicolo con il passare del tempo mantenendone intatte tutte le qualità e permetterà di continuare a usufruire della garanzia. Si consiglia di far effettuare gli interventi di manutenzione da un concessionario autorizzato Peugeot Motocycles, che disporrà di tutti gli utensili necessari e sarà stato appositamente formato dal costruttore.
- Se la manutenzione periodica è stata eseguita nell'anno corrente, non è necessario provvedere anche alla manutenzione annuale.
- A partire da 25000 km (15600 mi), eseguire gli interventi di manutenzione riprendendo le operazioni da quanto indicato per i 5000 km (3100 mi).
- Aumentare la frequenza di pulizia o sostituzione del filtro dell'aria (motore/trasmissione) se il veicolo è utilizzato in zone particolarmente polverose o umide.

Manutenzione rinforzata / Condizioni di utilizzo severe (*):

La manutenzione dei componenti contrassegnati da un asterisco deve essere più frequente se il veicolo è utilizzato in una delle seguenti condizioni:

Uso in zona umida, polverosa o con forte caldo, uso essenzialmente urbano, uso con temperature spesso inferiore a -5°C, percorsi brevi o porta a porta ripetuti a motore freddo e con basse temperature, ecc.

La manutenzione rinforzata concerne in particolare anche i veicoli usati a finalità commerciali (consegne a domicilio, pony express, ecc.) (In tal caso i chilometraggi indicati per la manutenzione devono essere dimezzati).

Cura / Pulizia:

Il concept e l'aspetto estetico di un veicolo a due ruote implica l'esposizione agli elementi esterni

di numerosi componenti. Tale vulnerabilità può provocare danni funzionali o estetici (corrosione, ecc.) anche se gli elementi sono di buona qualità. Una manutenzione consona e regolare non solo permette di mantenere inalterati l'aspetto del veicolo, il suo corretto funzionamento e l'esperienza del conducente, ma è anche necessaria per non far decadere la Garanzia.

TABELLA DELLE MANUTENZIONI PERIODICHE TWEET 50 CC

Tali operazioni devono essere eseguite da un addetto autorizzato PEUGEOT MOTOCYCLES.

Operazioni da eseguire	300 km 180 mi O 1 mesi	5000 km 3100 mi	10000 km 6200 mi	15000 km 9300 mi	20000 km 12400 mi	Manutenzione annuale
Motore						
Olio motore	R Ogni 5000 km (2500 Km con manutenzione rinforzata)					R
Filtro olio (Filtro a reticella)	C	C	C	C	C	C
Gioco Valvole	I	I	I	I	I	
Candela			R		R	
Filtro aria aspirazione	R Ogni 10000 km (5000 Km con manutenzione rinforzata)					
Tubo di drenaggio scatola filtro aria		C	C	C	C	C
Puleggia conduttrice / Usura flange		I	I	I	R	
Rulli e guide puleggia conduttrice		I	I	I	R	
Cinghia			R		R	
Cuscinetto ad aghi puleggia condotta		L	L	L	L	
Usura guarnizioni frizione			I		R	
Puleggia condotta			I		R	
Olio trasmissione	R	R	R	R	R	
Tubo carburante: Assenza di perdite o screpolature	I	I	I	I	I	I
Canister, valvole canister e tubazioni			I		I	
<p>I: Ispezionare, pulire, regolare, sostituire se necessario. R: Sostituire.</p> <p>C: Pulire, sostituire se necessario. L: Lubrificare, ingrassare</p>						

IT

Operazioni da eseguire	300 km 180 mi O 1 mesi	5000 km 3100 mi	10000 km 6200 mi	15000 km 9300 mi	20000 km 12400 mi	Manutenzione annuale
Ciclistica						
Sterzo: Assenza di punti duri / Assenza di gioco	I	I	I	I	I	
Ruote: Stato e svergolamento / Assenza di gioco	I	I	I	I	I	
Pneumatici: Assenza di screpolature e segni di usura e controllo pressione	I	I	I	I	I	I
Forcella / Sospensione anteriore: Stato, funzionamento, assenza di perdite	I	I	I	I	I	
Olio forcella					R	
Sospensione posteriore: Stato, funzionamento, assenza di perdite	I	I	I	I	R	
Comando del gas: Funzionamento, gioco e lubrificazione	I	I + L	I + L	I + L	I + L	
Elementi mobili e fili		L	L	L	L	
Cavalletti: Funzionamento e lubrificazione		I + L	I + L	I + L	I + L	
Serraggio bulloneria	I	I	I	I	I	
Sistema di frenata						
Livello liquido freni / Assenza di perdite	I	I	I	I	I	I
Liquido freni	R Ogni 2 anni					
Pinze freno: Pulizia, guide, Funzionamento			I + L		I + L	
Usura pastiglie freni		I	I	I	I	
Usura dischi freni		I	I	I	I	
Tubi freni: Assenza di perdite o screpolature		I	I	I	I	
Comando freno filo: Stato e lubrificazione		I + L	I + L	I + L	I + L	
Usura delle ganasce freni		I	I	I	I	
Leve freno		L	L	L	L	
	I: Ispezionare, pulire, regolare, sostituire se necessario.			C: Pulire, sostituire se necessario.		
	R: Sostituire.			L: Lubrificare, ingrassare		

Operazioni da eseguire	300 km 180 mi O 1 mesi	5000 km 3100 mi	10000 km 6200 mi	15000 km 9300 mi	20000 km 12400 mi	Manutenzione annuale
Impianto elettrico						
Luci e elementi di segnalazione	I	I	I	I	I	I
Regolazione dell'altezza fanale	I	I	I	I	I	
Interruttori stop	I	I	I	I	I	I
Batteria: Livello di carica e assenza di perdite	I	I	I	I	I	I
Varie						
Centraline: Lettura codici guasto e aggiornamento	I	I	I	I	I	I
Funzionamento generale: Prova su strada	I	I	I	I	I	I
			I: Ispezionare, pulire, regolare, sostituire se necessario. R: Sostituire.		C: Pulire, sostituire se necessario. L: Lubrificare, ingrassare	
Tempo di manutenzione in decimo d'ora (0.5 h = 30 mn)						
Accoglienza e presa in carico	0.1	0.1	0.1	0.1	0.1	0.1
TWEET 50 cc	1.5	2.0	2.5	2.0	3.2	0.5
La durata indicata per gli interventi di manutenzione è fornita a titolo indicativo. Non include la sostituzione degli elementi soggetti a usura.						

IT

TABELLA DELLE MANUTENZIONI PERIODICHE TWEET 125 / 200 CC

Tali operazioni devono essere eseguite da un addetto autorizzato PEUGEOT MOTOCYCLES.

Operazioni da eseguire	500 km 300 mi O 1 mesi	5000 km 3100 mi	10000 km 6200 mi	15000 km 9300 mi	20000 km 12400 mi	Manutenzione annuale
Motore						
Olio motore ¹	R	R Ogni 5000 km (Asia: R Ogni 2500 km)				R
Filtro olio (Filtro a reticella)	C		C		C	C
Gioco Valvole		I	I	I	I	
Candela			R		R	
Filtro aria aspirazione	R Ogni 10000 km (5000 Km con manutenzione rinforzata)					
Tubo di drenaggio scatola filtro aria		C	C	C	C	C
Puleggia conduttrice / Usura flange		I	I	I	R	
Rulli e guide puleggia conduttrice		I	I	I	R	
Cinghia			R		R	
Cuscinetto ad aghi puleggia condotta		L	L	L		
Usura guarnizioni frizione			I		R	
Puleggia condotta			I		R	
Olio trasmissione	R	R	R	R	R	
Tubo carburante: Assenza di perdite o screpolature	I	I	I	I	I	I
Canister, valvole canister e tubazioni			I		I	
			I: Ispezionare, pulire, regolare, sostituire se necessario. R: Sostituire.		C: Pulire, sostituire se necessario. L: Lubrificare, ingrassare	

¹ TWEET 125 cc PRO: da R a 0 km

Operazioni da eseguire	500 km 300 mi O 1 mesi	5000 km 3100 mi	10000 km 6200 mi	15000 km 9300 mi	20000 km 12400 mi	Manutenzione annuale
Ciclistica						
Sterzo: Assenza di punti duri / Assenza di gioco	I	I	I	I	I	
Ruote: Stato e svergolamento / Assenza di gioco	I	I	I	I	I	
Pneumatici: Assenza di screpolature e segni di usura e controllo pressione	I	I	I	I	I	I
Forcella / Sospensione anteriore: Stato, funzionamento, assenza di perdite	I	I	I	I	I	
Olio forcella					R	
Sospensione posteriore: Stato, funzionamento, assenza di perdite	I	I	I	I	R	
Comando del gas: Funzionamento, gioco e lubrificazione	I	I + L	I + L	I + L	I + L	
Elementi mobili e fili		L	L	L	L	
Cavalletti: Funzionamento e lubrificazione		I + L	I + L	I + L	I + L	
Serraggio bulloneria	I	I	I	I	I	
Sistema di frenata						
Livello liquido freni / Assenza di perdite	I	I	I	I	I	I
Liquido freni	R Ogni 2 anni					
Pinze freno: Pulizia, guide, Funzionamento			I + L		I + L	
Usura pastiglie freni		I	I	I	I	
Usura dischi freni		I	I	I	I	
Tubi freni: Assenza di perdite o screpolature		I	I	I	I	
Leve freno		L	L	L	L	
I: Ispezionare, pulire, regolare, sostituire se necessario.			C: Pulire, sostituire se necessario.			
R: Sostituire.			L: Lubrificare, ingrassare			

IT

Operazioni da eseguire	500 km 300 mi O 1 mesi	5000 km 3100 mi	10000 km 6200 mi	15000 km 9300 mi	20000 km 12400 mi	Manutenzione annuale
Impianto elettrico						
Luci e elementi di segnalazione	I	I	I	I	I	I
Regolazione dell'altezza fanale	I	I	I	I	I	
Interruttori stop	I	I	I	I	I	I
Batteria: Livello di carica e assenza di perdite	I	I	I	I	I	I
Varie						
Centraline: Lettura codici guasto e aggiornamento	I	I	I	I	I	I
Funzionamento generale: Prova su strada	I	I	I	I	I	
			I: Ispezionare, pulire, regolare, sostituire se necessario. R: Sostituire.		C: Pulire, sostituire se necessario. L: Lubrificare, ingrassare	
Tempo di manutenzione in decimo d'ora (0.5 h = 30 mn)						
Accoglienza e presa in carico	0.1	0.1	0.1	0.1	0.1	0.1
TWEET 125 / 200 cc	1.0	1.8	2.4	1.8	3.2	0.5
La durata indicata per gli interventi di manutenzione è fornita a titolo indicativo. Non include la sostituzione degli elementi soggetti a usura.						

_____ km
_____ *mi*
 _____ / _____ / _____

_____ km
_____ *mi*
 _____ / _____ / _____

_____ km
_____ *mi*
 _____ / _____ / _____

_____ km
_____ *mi*
 _____ / _____ / _____

_____ km
_____ *mi*
 _____ / _____ / _____

_____ km
_____ *mi*
 _____ / _____ / _____

_____ km
_____ *mi*
 _____ / _____ / _____

_____ km
_____ *mi*
 _____ / _____ / _____

_____ km
_____ *mi*
 _____ / _____ / _____

FR

GB

DE

IT

ES

NL

GR

SE

PT

FI

DK

_____ km

_____ *mi*



----- / ----- /-----

_____ km

_____ *mi*



----- / ----- /-----

_____ km

_____ *mi*



----- / ----- /-----

_____ km

_____ *mi*



----- / ----- /-----

_____ km

_____ *mi*



----- / ----- /-----

_____ km

_____ *mi*



----- / ----- /-----

_____ km

_____ *mi*



----- / ----- /-----

_____ km

_____ *mi*











----- / ----- /-----

_____ km

_____ *mi*



----- / ----- /-----

<p>----- km</p> <p>----- mi</p>	
<p>----- km</p> <p>----- mi</p>	
<p>----- km</p> <p>----- mi</p>	
<p>----- km</p> <p>----- mi</p>	
<p>----- km</p> <p>----- mi</p>	
<p>----- km</p> <p>----- mi</p>	
<p>----- km</p> <p>----- mi</p>	
<p>----- km</p> <p>----- mi</p>	
<p>----- km</p> <p>----- mi</p>	

- FR
- GB
- DE
- IT
- ES
- NL
- GR
- SE
- PT
- FI
- DK

FR

----- km



GB

----- mi

DE

----- km



----- mi

IT

----- km



----- mi

ES

----- km



----- mi

NL

----- km



----- mi

GR

----- km



----- mi

SE

----- km



----- mi

PT

----- km



----- mi

FI

----- km



----- mi

DK

Peugeot Motocycles recommends



Quality management system certified ISO
9001 by UTAC



Peugeot Motocycles SA
Rue du 17 Novembre
F-25350 Mandeuire

Tél. +33(0)3 81 36 80 00

RCS Belfort B 875 550 667

www.peugeot-motocycles.fr
www.peugeot-motocycles.com

0 800 007 216

Service & appel
gratuits

Dans un souci constant d'amélioration Peugeot Motocycles se réserve le droit de supprimer, modifier ou ajouter toutes références citées.
DQ/APV du 02/2024 (photos non contractuelles).



PEUGEOT MOTOCYCLES



Guide d'utilisation en ligne
Online user's guide