



**PEUGEOT**  
MOTORCYCLES



## **PEUGEOT TWEET**

Notice d'utilisation

User's manual



**Benvenuto**

**IT**





## SOMMARIO

Informazioni.....	1
Avvertenze sulla sicurezza.....	1
Caratteristiche.....	2
Identificazione del veicolo.....	6
Prodotti da utilizzare.....	6
Informazioni relative alla presente istruzione.....	7
Descrizione del veicolo.....	8
Comandi.....	9
Comandi sulla sinistra .....	9
Comandi sulla destra .....	9
Strumentazione.....	10
Display digitale.....	10
Spie.....	13
Descrizione delle spie.....	14
Funzioni del blocchetto di accensione.....	15
Equipaggiamenti.....	15
Sotto sella.....	15
Interruttore circuito.....	15
Regolazione degli ammortizzatori.....	15
Porta-borse.....	16
Cavalletto laterale.....	16
Portabagagli.....	16
Veicolo professionale.....	16
Controlli da effettuare prima dell'uso.....	16
Avvertenze sull'avviamento e la guida.....	16
Avvertimento.....	16
Eco-guida.....	16
Guida su carreggiata allagata.....	17
Verifiche da effettuare prima della messa in marcia.....	17
Avviamento del motore.....	17
Guida.....	18
Frenata.....	18
Arresto del veicolo e parcheggio.....	18
Rifornimento di carburante.....	18

Rodaggio del motore.....	19
Operazioni di manutenzione.....	20
Istruzioni di manutenzione.....	20
Ambiente / Prodotto riciclabile.....	20
Pulizia del veicolo.....	20
Controllo o sostituzione della candela.....	20
Controllo del livello dell'olio motore.....	20
Scarico dell'olio motore.....	21
Scarico scatola relè.....	22
Sostituzione filtro aria.....	22
Gioco comando gas.....	23
Pneumatici.....	23
Controllo dei freni.....	23
Liquido freni.....	24
Batteria.....	24
Fusibile.....	25
Assegnazione fusibili.....	26
Regolazione del fascio luminoso del faro.....	26

IT

## INFORMAZIONI

Hai appena acquistato un veicolo Peugeot. Grazie per la fiducia accordataci.

Prima d'utilizzare il veicolo s'invita l'utilizzatore a leggere attentamente quanto riportato nelle presenti istruzioni d'uso.

Le presenti istruzioni d'uso, da tenere nella sottosella del veicolo, contengono istruzioni relative all'uso, ai controlli e alla manutenzione del veicolo, oltre a importanti avvertenze di sicurezza volte a proteggere l'utilizzatore e i terzi contro gli incidenti. In esse sono contenuti numerosi suggerimenti grazie ai quali potrete conservare il veicolo in perfetto stato di marcia.

Il Suo veicolo è stato costruito per durare, ma nonostante le caratteristiche di robustezza necessita di piccoli accorgimenti di manutenzione.

Conoscendo tutte le peculiarità del veicolo e disponendo dei pezzi di ricambio originali e dell'attrezzatura specifica, il distributore autorizzato di Sua fiducia saprà fornirLe ogni suggerimento nonché provvedere alla manutenzione del Suo veicolo nel modo più adatto, secondo il programma di manutenzione, contribuendo in tal modo a mantenere costante il Suo piacere di guida e la massima sicurezza.

Il presente manuale d'istruzioni deve essere considerato parte integrante del veicolo e deve rimanere tale anche in caso di rivendita dello stesso.

Nell'ottica di un costante miglioramento Peugeot Motocycles si riserva il diritto di eliminare, modificare ed aggiungere ogni codice citato.

Riproduzioni o traduzioni, anche parziali, del presente documento sono vietate senza autorizzazione scritta di PEUGEOT MOTOCYCLES.

## AVVERTENZE SULLA SICUREZZA

Prima d'usare il veicolo in strada, l'utilizzatore inesperto delle due ruote deve familiarizzare con lo stesso. È pertanto fortemente sconsigliato prestare il veicolo a persona che non ha esperienza in merito.

Per l'uso di un veicolo a due ruote la normativa in vigore impone che, a seconda della categoria del veicolo, il conducente sia dotato di patente di guida o abbia seguito un corso d'addestramento specifico alla guida presso un organo debitamente preposto. È altresì obbligatorio, tanto per il conducente quanto per il passeggero, indossare un casco e dei guanti omologati. Si raccomanda inoltre di indossare degli occhiali di protezione, nonché abbigliamento chiaro o catarifrangente adatto alla guida di un veicolo a due ruote.

In determinati paesi la normativa in vigore potrebbe vietare il trasporto di un passeggero o prevedere l'obbligo da parte dell'utilizzatore del veicolo a due ruote della copertura assicurativa per la responsabilità civile, che consente di tutelare i terzi e il passeggero contro gli svantaggi che potrebbero scaturire in caso d'incidente.

La guida in stato d'ebbrezza o sotto l'effetto di stupefacenti o determinati medicinali è illegale e pericolosa per se stessi e per gli altri.

La velocità eccessiva è un fattore importante in numerosi incidenti. È pertanto necessario rispettare la segnaletica stradale e adeguare la velocità alle condizioni del clima.

Motore ed elementi di scarico possono raggiungere temperature molto elevate; quando si parcheggia, fare attenzione a evitare il contatto con materiali infiammabili che potrebbero provocare un incendio o parti di corpi che potrebbero provocare serie bruciature.

Portabagagli e valigette omologati PEUGEOT MOTOCYCLES sono disponibili come optional (secondo i modelli). Devono essere rispettate le istruzioni di montaggio e il carico di trasporto ammesso, che va da 3 a 5 kg a seconda dell'equipaggiamento e non deve essere superato.

L'aggiunta di accessori quali parabrezza, bauletto, ecc. può influire negativamente sulla stabilità del veicolo (maggiore superficie esposta al vento, carico, ecc.).

Se sul veicolo sono montati accessori, si consiglia guidare a velocità ridotta.

Stazionamento al sole: In presenza di un parabrezza, il riflesso dei raggi solari su di esso, in alcuni momenti della giornata, può far aumentare notevolmente la temperatura del cruscotto. Tale fenomeno può causare delle deformazioni. Per prevenire tale inconveniente, non lasciare il veicolo sotto il sole.

Il montaggio di pezzi adattabili non omologati da PEUGEOT MOTOCYCLES, che modificano le caratteristiche tecniche o le prestazioni del veicolo, è vietato. Qualunque modifica comporterà l'annullamento della garanzia e renderà il veicolo non conforme rispetto alla versione omologata dagli organi competenti.

La presenza di condensa sul lato interno del vetro dei proiettori è normale; scomparirà alcuni minuti dopo l'accensione dei fari.

IT

## CARATTERISTICHE

	TWEET 50	TWEET 50 PRO	TWEET 125 ABS	TWEET 125 ABS PRO	TWEET 200 ABS
Tipo	LY1ABA	LY1ABP LY1ABL	LY2ABB	LY2ABR LY2ABM	LY3BBB

### Dimensioni in mm

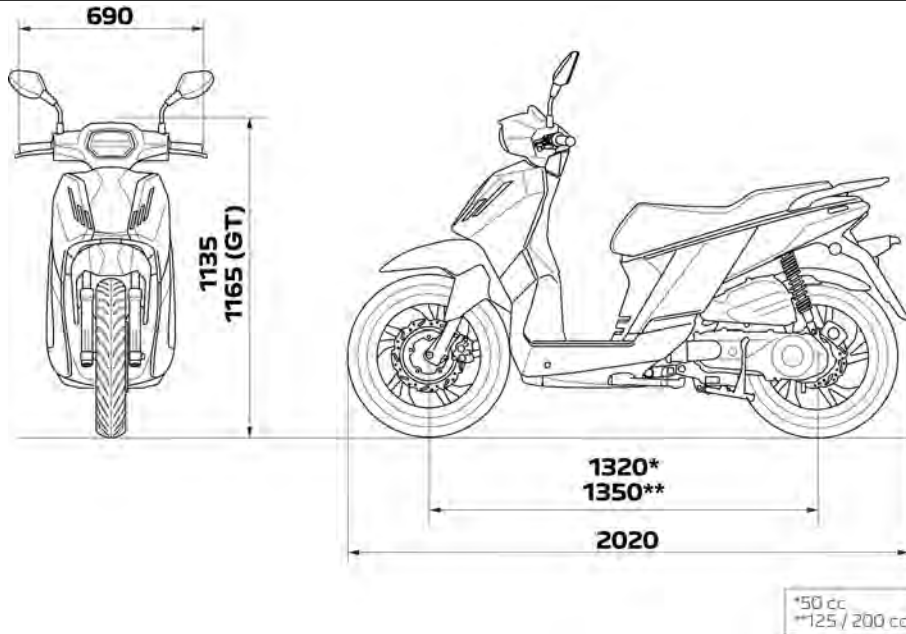

### Peso in kg

Peso a secco.	104	114	116	122	118
In ordine di marcia.	107	117	122	129	124
Massimo autorizzato. Peso cumulativo del veicolo, dell'utilizzatore, del passeggero, degli accessori e dei bagagli.	257	243	272	255	274

	TWEET 50	TWEET 50 PRO	TWEET 125 ABS	TWEET 125 ABS PRO	TWEET 200 ABS
Tipo	LY1ABA	LY1ABP LY1ABL	LY2ABB	LY2ABR LY2ABM	LY3BBB
<b>Motore</b>					
Identificazione.	XS1P37QMA-3		XS1P52QMI-4A		XS1P61QMK-A
Tipo motore.	Monocilindrico 4T. 2 valvole.				
Cilindrata.	50 cc		125 cc		170 cc
Alesaggio x corsa in mm.	37 x 46 mm		52.4 x 57.8 mm		61 x 57.8 mm
Potenza massima.	2.2 KW a 8000 giri/min		8.4 KW a 8500 giri/min		9 KW a 7500 giri/min
Coppia massima.	3.0 Nm a 6000 giri/min		10.3 Nm a 6500 giri/min		12.5 Nm a 6000 giri/min
Raffreddamento.	Raffreddamento aria				
Alimentazione.	Iniezione elettronica indiretta (EFI)				
Candela.	NGK CR6HSA		NGK CR7HSA		
Lubrificazione.	Lubrificazione in pressione con carter umido				
Scarico.	Catalizzato e sonda lambda				
Norma antinquinamento.	Euro 5+		Euro 5+		
Consumo <sup>1</sup> .	2.3 l/100		2.5 l/100		2.7 l/100
Emissioni CO <sup>2</sup> .	52 g/km		56 g/km		63 g/km
<b>Capacità in litri</b>					
Olio motore					
• Capacità totale	0.8		0.95		
• Cambio periodico	0.65		0.7		
Olio trasmissione finale					
• Capacità totale	0.18		0.18		
• Cambio periodico	0.17		0.17		
Serbatoio carburante.	5.2	8.1	5.2	8.1	5.2
Olio forcella.	0.1 l per tubo		0.1 l per tubo		

<sup>1</sup> Tali valori di consumo sono definiti ai sensi del regolamento 134/2014 allegato VII. Possono variare a seconda dello stile di guida, del traffico, delle condizioni meteorologiche, del carico del veicolo, della manutenzione del veicolo e dell'eventuale uso di accessori...

		TWEET 50	TWEET 50 PRO	TWEET 125 ABS	TWEET 125 ABS PRO	TWEET 200 ABS
Tipo		LY1ABA	LY1ABP LY1ABL	LY2ABB	LY2ABR LY2ABM	LY3BBB
<b>Dimensioni pneumatici / Indici di carico e di velocità standard</b>						
Anteriore.		90/80 - 16 52P	110/70 - 16 51N	110/70 - 16 52P o 90/80 - 16 51N		110/70 - 16 52P
Indici di carico e di velocità minima		20B		24J		24J
Posteriore.		90/80 - 16 52P	110/70 - 16 51N	110/70 - 16 52P o 90/80 - 16 51N		110/70 - 16 52P
Indici di carico e di velocità minima		48B		49J		49J
Pressione in bar						
Anteriore.	Singolo	1.75		1.75		
	Doppio	2.0		2.0		
Posteriore.	Singolo	2.0		2.0		
	Doppio	2.25		2.25		
<b>Sospensioni</b>						
Anteriore.		Forcella idraulica telescopica Ø30 mm Escursione : 100 mm		Forcella idraulica telescopica Ø30 mm Escursione : 100 mm		
Posteriore.		Ammortizzatore regolabile. Escursione : 80 mm		2 ammortizzatori regolabili. Escursione : 75 mm		
<b>Freni</b>						
Anteriore.		1 disco Ø226 mm		1 disco Ø260 mm		
Posteriore.		1 disco Ø226 mm O 1 tamburo Ø130 mm		1 disco Ø240 mm		

	TWEET 50	TWEET 50 PRO	TWEET 125 ABS	TWEET 125 ABS PRO	TWEET 200 ABS
Tipo	LY1ABA	LY1ABP LY1ABL	LY2ABB	LY2ABR LY2ABM	LY3BBB
<b>Impianto elettrico</b>					
Fanali.	LED		LED		
Luce Posizione.	LED		LED		
Lampade indicatori di direzione.	LED		LED		
Luce posteriore.	LED		LED		
Luce targa.	12V - 5W		12V — 5W		
Batteria.	12V - 6Ah Batteria senza manutenzione YUASA YTX7A-BS		12V - 6Ah Batteria senza manutenzione YUASA YTX7A-BS		

IT

## IDENTIFICAZIONE DEL VEICOLO

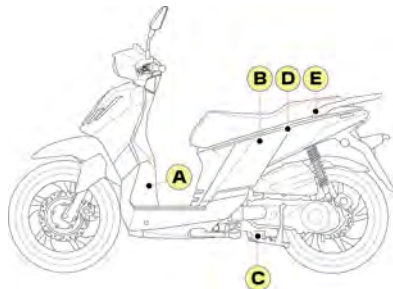

**A.** Numero di telaio (V.I.N.).

**B.** Targhetta del costruttore.

**C.** Numero motore.

**D.** Etichetta pressione pneumatici.

L'etichetta posta sotto la sella si riferisce alla pressione degli pneumatici a freddo sia per il solo conducente che in presenza di conducente e passeggero.



Le variazioni di temperatura modificano la pressione degli pneumatici.

La pressione degli pneumatici deve essere controllata a freddo una volta al mese.

**E.** Etichetta identificativa carburanti.

L'etichetta applicata in prossimità del tappo del serbatoio indica il tipo di carburante da utilizzare.

## Prodotti da utilizzare

Carburante Solo:  
Senza piombo E5 o E10



Olio motore SAE 10W40 / SAE 10W50

100% sintetico

Qualità minima API SN

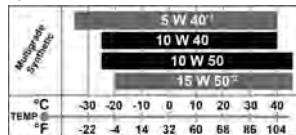

\* Consigliato se:

- <sup>1</sup> Temperatura minima annua < -20°C
- <sup>2</sup> Temperatura minima annua > 0°C

Olio trasmissione finale SAE 80W90 API GL4

Olio forcella Olio idraulico SAE10W

Grasso Grasso ad alta temperatura  
Grasso multiuso

Liquido freni Liquido freni DOT 5.1

# MOTUL

## INFORMAZIONI RELATIVE ALLA PRESENTE ISTRUZIONE

Le informazioni particolari sono contrassegnate dai seguenti simboli:



Nastro di Moebius  
Prodotto riciclabile.  
Indica che il prodotto o l'imballaggio è riciclabile.



Esplosivo  
Il prodotto può esplodere a contatto con fiamme, scintille o elettricità statica o se sottoposto a surriscaldamento, urti o sfregamento.  
Manipolare e conservare lontano da fonti di calore e altre possibili cause di scintille.



Infiammabile  
Il prodotto può emanare gas infiammabili e infiammarsi a contatto con fiamme, scintille, aria, acqua o elettricità statica o se sottoposto a surriscaldamento o sfregamento.  
Manipolare e conservare lontano da fonti di calore e altre possibili cause di scintille.



Corrosivo  
Il prodotto è corrosivo.  
Può corrodere o distruggere i metalli.  
Il prodotto può provocare ustioni alla pelle e lesioni agli occhi in caso di contatto o proiezioni. Evitare il contatto con gli occhi e la pelle; non inalare.



Pericoloso per la salute  
A forti dosi il prodotto può essere causa di avvelenamento.  
Può irritare la pelle, gli occhi e le vie respiratorie.  
Può provocare allergie cutanee.  
Può causare sonnolenza o vertigini. Evitare il contatto con il prodotto.



Tossico o mortale  
Il prodotto può provocare la morte rapidamente.  
Avvelena rapidamente anche a piccole dosi. Indossare dispositivi di protezione.  
Evitare il contatto (con la bocca, con la pelle o tramite inalazione) e lavare accuratamente le parti esposte dopo l'uso.



Pericoloso per l'ambiente acquatico  
Il prodotto inquina.  
Provoca effetti nefasti (a breve e/o a lungo termine) per gli organismi acquatici.  
Non disperdere nell'ambiente.



Non gettare nella pattumiera  
Un componente del prodotto è tossico e può essere nocivo per l'ambiente. Non gettare mai il prodotto usato in un contenitore per rifiuti ma riconsegnarlo al commerciante o deporlo in un contenitore per la raccolta differenziata specifico.



Sicurezza delle persone  
Operazione che implica un rischio per le persone.  
Il mancato rispetto, totale o parziale, di tale prescrizione può seriamente compromettere la sicurezza delle persone.



Importante  
Operazione che implica un rischio per il veicolo.  
Indica le procedure specifiche da seguire al fine d'evitare di danneggiare il veicolo.



Nota  
Indica un'informazione importante riguardante il funzionamento del veicolo.

IT

## DESCRIZIONE DEL VEICOLO

- 1 Cruscotto
- 2 Porta-borse
- 3 Porta guanti
- 4 Serbatoio carburante
- 5 Maniglione
- 6 Cavalletto centrale
- 7 Poggiapiedi passeggero
- 8 Cavalletto laterale
- 9 Leva del freno sx
- 10 Livello liquido freni
- 11 Interruttore circuito <sup>1</sup>
- 12 Fusibile
- 13 Vano sottosella
- 14 Manopola gas
- 15 Blocchetto Accensione
- 16 Leva del freno dx
- 17 Batteria
- 18 Asta dell'olio

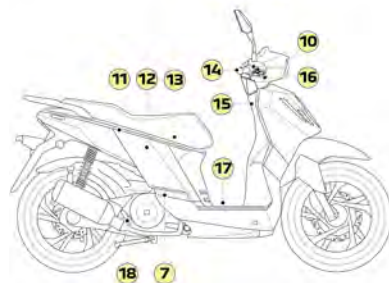

<sup>1</sup> A seconda del modello

## COMANDI

### Comandi sulla sinistra

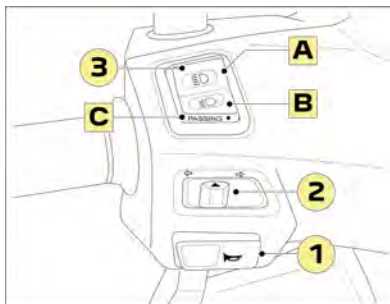

#### 1. Comando Clacson.

#### 2. Pulsante indicatore di direzione.

Per segnalare un cambio di direzione premere il pulsante:

- O a destra.
- O a sinistra.

Per spegnere l'indicatore di direzione premere il pulsante.

#### 3. Pulsante devio luci.

Il pulsante devio luci ha 3 funzioni:

- A. Abbaglianti.
- B. Anabbaglianti.
- C. Accensione fanale.

### Comandi sulla destra

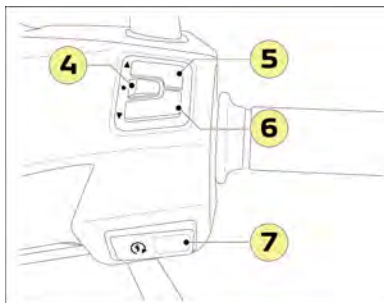

#### 4. Pulsante di selezione / conferma "SELECT".

Il comando permette di:

- Accedere alla regolazione dell'orologio e delle unità di misura.
- Confermare la selezione.

#### 5. Pulsante di regolazione "UP" . ▲

Il comando permette di:

- azzerare il contachilometri parziale / l'indicatore di consumo istantaneo <sup>1</sup> (tenere premuto per 3 secondi).

#### 6. Pulsante di regolazione "DOWN" . ▼

Il comando permette di:

- Azzerare il contachilometri parziale / l'indicatore di consumo istantaneo <sup>1</sup> (tenere premuto per 3 secondi).

#### 7. Pulsante motorino d'avviamento.

<sup>1</sup> Modello TWEET 125 / 200cc

## STRUMENTAZIONE

### Display digitale

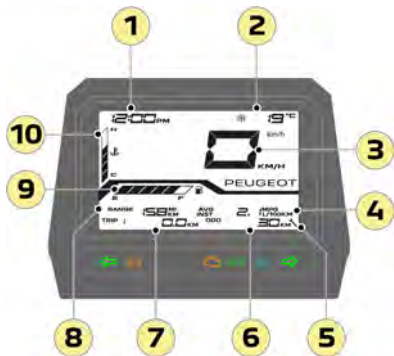

#### 1 - Orologio.

Regolazione orologio ([Impostazioni del display digitale](#) pagina 12).

#### 2 - Temperatura esterna (°C o °F).

La temperatura indicata è quella rilevata a livello pannello anteriore del veicolo.



Il simbolo "rischio di gelo" viene attivato dal momento che la temperatura esterna scende al di sotto di 3°C.

#### 3 - Tachimetro digitale (km/h o mph).

#### 4 - Indicatore consumo medio (AVG) / Indicatore consumo istantaneo (INST)<sup>1</sup>.

- L'indicatore del consumo medio indica il consumo di carburante dall'ultimo azzeramento del contachilometri parziale.
- L'indicatore di consumo istantaneo indica la quantità di carburante consumata nei secondi immediatamente precedenti alla visualizzazione del dato.

Premere il pulsante "UP" o "DOWN" per passare dall'indicatore di consumo medio all'indicatore di consumo istantaneo.

Azzeramento dell'indicatore di consumo medio:

- Tenere premuto il pulsante "UP" o il pulsante "DOWN" per più di 3 secondi per azzerare l'indicatore di consumo medio.

**Così facendo anche il contachilometri parziale viene azzerato.**

#### 5 - Indicazione manutenzione.

- Al contatto, il display indica i chilometri da percorrere prima di dover effettuare il tagliando del veicolo.
- Quando i chilometri da percorrere prima di dover effettuare il tagliando raggiungono lo zero, la spia di manutenzione rimane accesa.

Periodicità manutenzione (Valore predefinito)
-----------------------------------------------

5000 km
---------



Tale periodicità non tiene conto del primo controllo a 500 km e si riferisce alla manutenzione ordinaria.

Per la manutenzione rinforzata, fare riferimento al manuale di manutenzione del veicolo.

#### • Azzeramento del contachilometri tagliando.

- Contatto OFF, tenere premuto il pulsante "DOWN" e dare contatto, il contachilometri tagliando lampeggia.
- Rilasciare il pulsante "DOWN".
- Tenere premuto il pulsante "DOWN" per più di 3 secondi per far spegnere il simbolo di manutenzione e azzerare il contachilometri tagliando.
- Togliere il contatto.



Si raccomanda di recarsi presso un distributore autorizzato per far effettuare la manutenzione del veicolo e cancellare il messaggio dell'indicatore di manutenzione.

#### • Scelta dell'intervallo di manutenzione (consultare il manuale di manutenzione).

<sup>1</sup> Modello TWEET 125 / 200 cc

- Contatto OFF, tenere premuto il pulsante "DOWN" e dare contatto, il contachilometri tagliando lampeggia.
- Rilasciare il pulsante "DOWN".
- Selezionare l'intervallo di manutenzione premendo i pulsanti "UP" o "DOWN".
- Tenere premuto il pulsante "DOWN" per più di 3 secondi per confermare la selezione.
- Togliere il contatto.

Intervallo di manutenzione disponibile	
	2500 km
	3000 km
	5000 km (Valore predefinito)
	10000 km

## 6 - Contachilometri / Indicatore di controllo del livello dell'olio motore.

- Il totalizzatore visualizza e memorizza il numero di chilometri totali effettuati dal veicolo. Il chilometraggio totale del veicolo resta memorizzato anche al distacco della batteria.
- Ogni 1000 km (600 Mi) vengono visualizzati sul display digitale il messaggio OIL ch e l'indicatore di manutenzione per indicare che occorre controllare il livello dell'olio motore ([Controllo del livello dell'olio motore](#) pagina 20 ).

✓ L'indicatore di controllo del livello dell'olio scompare dopo che il veicolo ha percorso 2 km.

## 7 - Totalizzatore parziale (TRIP 1 / TRIP 2).

- I contachilometri parziali mostrano e memorizzano i chilometri effettuati in un dato periodo.
  - Premere il pulsante "UP" o il pulsante "DOWN" per passare da TRIP 1 a TRIP 2 e viceversa.
- Azzeramento del contachilometri parziale:
- Visualizzare il contachilometri parziale da azzerare (TRIP 1 o TRIP 2).
  - Tenere premuto il pulsante "UP" o il pulsante "DOWN" per più di 3 secondi per azzerare il contachilometri parziale.

**Così facendo anche l'indicatore di consumo medio viene azzerato .**

## 8 - Indicatore autonomia<sup>1</sup>.

- L'indicatore di autonomia indica il numero di chilometri che è possibile percorrere con il carburante rimasto nel serbatoio (in base al consumo medio relativo agli ultimi chilometri percorsi).

✓ La stima può variare in seguito al cambiamento dello stile di guida da parte del conducente o nel caso in cui si debba affrontare una salita; tali eventi, infatti, provocano un'importante variazione del consumo istantaneo di carburante.

## 9 - Sonda Livello Carburante.

Quando il serbatoio è pieno tutti i segmenti dell'indicatore del livello di carburante sono accesi.

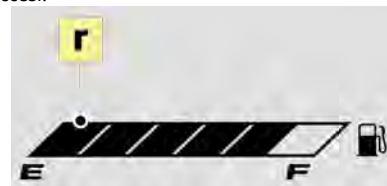

L'indicatore di riserva è rappresentato dall'ultimo segmento (r).

Quando si raggiunge il livello della riserva, l'ultimo segmento e il simbolo della pompa di carburante lampeggiano e nel serbatoio rimane circa 1 litro di carburante.

✓ Per evitare che il veicolo vada in panne, fare il pieno non appena possibile.

<sup>1</sup> Modello TWEET 125 / 200 cc

## 10 Indicatore temperatura motore.

- L'avviso di temperatura elevata viene segnalato mediante il lampeggiamento di tutti i segmenti contemporaneamente e dall'apparizione del simbolo "temperatura" (t).



Si consiglia di arrestare il motore e verificare il livello del liquido di raffreddamento una volta che il motore si sarà raffreddato. Se il livello dell'olio non presenta anomalie far controllare il veicolo da un distributore autorizzato.



La presenza di condensa sul lato del cruscotto è normale; scomparirà alcuni minuti dopo l'accensione dei fari.

## Ordine di visualizzazione dei contachilometri

Premere il pulsante "UP" o il pulsante "DOWN" per far scorrere i vari contachilometri.

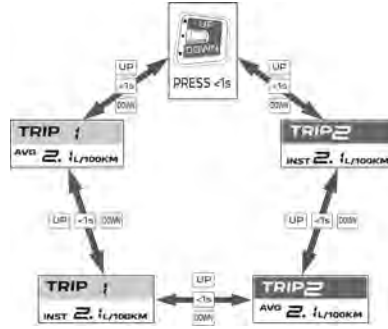

## Impostazioni del display digitale

Possono essere modificate le seguenti impostazioni:

- Unità di misura di distanza e temperatura.
- Formato orologio e ora.

## Procedura:

- Dare contatto.
- Tenere premuto il pulsante "SELECT" per più di 3 secondi, i simboli delle unità lampeggiano.
- Modificare le unità premendo il pulsante "UP" o il pulsante "DOWN".
- Tenere premuto il pulsante "SELECT" per più di 3 secondi per confermare la selezione e passare alla scelta del formato dell'orologio.
- Selezionare il formato premendo il pulsante "UP" o il pulsante "DOWN" (12h / 24h).
- Tenere premuto il pulsante "SELECT" per più di 3 secondi per confermare la selezione e passare all'impostazione dell'ora.
- Le ore lampeggiano, premere il pulsante "UP" o il pulsante "DOWN" per modificare il valore delle ore.
- Tenere premuto il pulsante "SELECT" per più di 3 secondi per confermare la selezione e passare all'impostazione dei minuti.
- I minuti lampeggiano, premere il pulsante "UP" o il pulsante "DOWN" per modificarne il valore.
- Tenere premuto il pulsante "SELECT" per più di 3 secondi per confermare.
- Togliere il contatto.

## Spie

Le spie informano il conducente sull'avviamento di un sistema o sulla comparsa di un guasto.

- Quando viene inserito il contatto, alcune spie di allarme si accendono per qualche secondo.
- Non appena è acceso il motore, tali spie si spengono.

**In caso contrario, prima di partire, consultare la tabella per controllare l'indicazione fornita dalla spia accesa.**









TWEET 125/200 cc: La spia di funzionamento del sistema ABS si spegne quando il veicolo parte.



In entrambi i casi, si consiglia di far controllare il veicolo da un distributore autorizzato.

**Per maggiori informazioni sulle spie, consultare la tabella nella sezione corrispondente.**

## DESCRIZIONE DELLE SPIE

Spia	Stato	Causa	Azioni / Osservazioni
 Indicatori direzione sx	Lampeggiante	Il comando indicatore di direzione è attivato verso sinistra	Il lampeggiamento veloce della spia indica un malfunzionamento degli indicatori di direzione
 Sistema antibloccaggio delle ruote (ABS) <sup>1</sup>	Fisso	Anomalia ABS	Il veicolo conserva la modalità di frenata classica. Guidare con prudenza a velocità moderata e far controllare il veicolo da un distributore autorizzato non appena possibile.
 Spia di guasto del sistema anti-inquinamento / Autodiagnostica motore (MIL)	Fisso	Anomalia sistema anti-inquinamento	La potenza motore potrebbe essere limitata Si raccomanda di far verificare il veicolo da un distributore autorizzato
	Lampeggiante	Anomalia sistema di controllo del motore	Si raccomanda di far verificare il veicolo da un distributore autorizzato
 Luci diurne	Fisso	Le luci per guida diurna sono accese	
 Abbaglianti	Fisso	Il comando delle luci è sulla posizione "abbaglianti"	
 Indicatori direzione dx	Lampeggiante	Il comando indicatore di direzione è attivato verso destra	Il lampeggiamento veloce della spia indica un malfunzionamento degli indicatori di direzione

<sup>1</sup> Modello TWEET 125/200 cc

## FUNZIONI DEL BLOCCHETTO DI ACCENSIONE

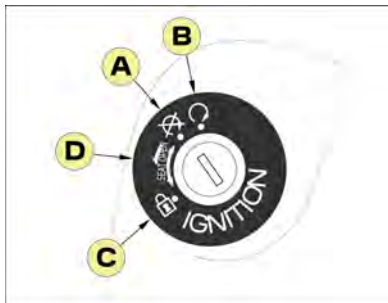

- A. Posizione arresto motore**  
Il motore è spento. Il circuito elettrico è fuori tensione. È possibile togliere la chiave.
- B. Posizione marcia**  
Il circuito elettrico è sotto tensione. Il motore può essere avviato. Non è possibile togliere la chiave.
- C. Bloccasterzo**  
Il circuito elettrico è fuori tensione. Il manubrio deve essere orientato verso sx e la chiave allo stesso tempo premuta e girata verso sx. È possibile togliere la chiave.
- D. Apertura della sella**  
Ponendo la chiave in questa posizione è possibile aprire la sella.

## EQUIPAGGIAMENTI

### Sotto sella

- Inserire la chiave nel bloccetto di accensione e ruotarla in senso antiorario fino alla posizione "SEAT OPEN" per aprire la sella.
- Sollevare la sella per accedere al vano.



Si raccomanda di non lasciare oggetti all'interno dei vani portaoggetti, a prescindere dal loro valore (casco, portadocumenti, ecc.), il costruttore declina ogni responsabilità in caso di furto o effrazione.



Non oltrepassare il carico massimo autorizzato, pari a 5 kg.  
Il vano sottosella tende a riscaldarsi con il calore del motore. Si sconsiglia di introdurre prodotti alimentari, prodotti infiammabili o prodotti che potrebbero essere danneggiati dal calore.  
Quando si lava il veicolo o in caso di forte pioggia, nel vano potrebbe penetrare dell'acqua; si consiglia quindi di imballare in un sacchetto gli eventuali oggetti presenti.  
Non lasciare nel vano oggetti eccessivamente voluminosi: gli oggetti stessi, la sella o la relativa articolazione potrebbero essere danneggiati.

## Interruttore circuito

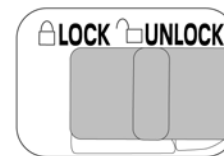

Un interruttore che impedisce l'avviamento del circuito di accensione è presente nel sottosella.<sup>1</sup> Posizione LOCK. Il motore non deve partire. Posizione UNLOCK. Il motore può essere avviato.

### Regolazione degli ammortizzatori

Ogni ammortizzatore è dotato di un anello di regolazione che consente di ammorbidire o indurire la sospensione in funzione del carico del veicolo.

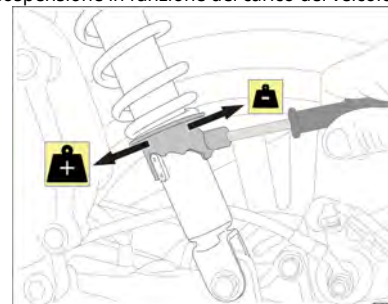

Effettuare la regolazione con l'ausilio della strumentazione di bordo.

<sup>1</sup> A seconda del modello



Per garantire il comfort e la sicurezza di guida, regolare sempre il precarico dell'ammortizzatore in funzione del carico del veicolo.

TWEET 125/200 cc: Eseguire la stessa regolazione per tutti e 2 gli ammortizzatori.

### Porta-borse

Il portaborse si trova a livello dello scudo posteriore e permette di agganciare e trasportare un carico dal peso di massimo 2,5 kg.

### Cavalletto laterale

**Il cavalletto laterale è dotato di un sistema che, quando il cavalletto è spiegato, impedisce al motore di avviarsi interrompendo il circuito di alimentazione.**

Il sistema permette così di ricordare al conducente di togliere il cavalletto prima di accendere il motore. Se il motore riesce a partire anche quando il cavalletto laterale è spiegato, far controllare il circuito da un distributore autorizzato.

### Portabagagli

Il portabagagli posteriore permette di sopportare un carico massimo pari a 7 kg.



Non trasportare bagagli eccessivamente voluminosi che potrebbero ostacolare le luci e/o i movimenti dello sterzo.

Non oltrepassare il carico massimo autorizzato per ogni portabagagli. Fare in modo che i bagagli siano sempre collocati sul veicolo in una posizione salda anche se si prevede di percorrere un tragitto breve.

### Veicolo professionale

Il portabagagli posteriore permette di sopportare un carico massimo pari a 35 kg.

## CONTROLLI DA EFFETTUARE PRIMA DELL'USO

L'utilizzatore è tenuto ad assicurarsi personalmente del buono stato del proprio veicolo. Determinati pezzi di sicurezza possono presentare segni di degrado, e questo anche se il veicolo non viene utilizzato. Una lunga esposizione alle intemperie, per esempio, può comportare l'ossidazione del sistema di frenata oppure calo di pressione dei pneumatici da cui potrebbero derivare gravi conseguenze. Oltre al semplice controllo visivo, prima d'ogni uso è pertanto estremamente importante effettuare una verifica dei punti di seguito elencati.



Si tratta di controlli rapidi che però, nell'ottica d'un impiego affidabile e in tutta sicurezza, contribuiscono in modo efficace al mantenimento in buono stato del veicolo.

Se un elemento di quelli riportati nella lista dei punti di controlli non funziona correttamente si raccomanda di far controllare il veicolo dal proprio distributore autorizzato e, se del caso, farlo riparare prima dell'uso.

## AVVERTENZE SULL'AVVIAMENTO E LA GUIDA

### Avvertimento

Precedentemente al primo utilizzo è imperativo familiarizzare con tutti i comandi e relative funzioni. In caso di dubbio riguardo al funzionamento di certi comandi rivolgersi al proprio distributore, che ha la competenza per rispondere a eventuali quesiti e può fornire tutto il necessario supporto.



Poiché i gas di scarico sono tossici, il motore deve essere avviato in un ambiente ben ventilato; in nessun caso deve essere avviato, neppure per breve tempo, in un locale chiuso.

### Eco-guida

Adottare una guida fluida

- Ruotare progressivamente, non bruscamente, la manopola dell'acceleratore.
- Anticipare le frenate sfruttando il freno motore.
- Limitare il carico del veicolo e la sua resistenza aerodinamica.
- Controllare spesso la pressione di gonfiaggio degli pneumatici facendo riferimento all'etichetta posta sotto la sella.
- Non far scaldare il motore da fermi: il motore si scalda prima mentre si guida.
- Provvedere alla revisione del veicolo seguendo il piano di manutenzione fornito dal costruttore.

**Questo tipo di comportamento contribuisce a ridurre il consumo di carburante, le emissioni di CO<sub>2</sub> e l'inquinamento acustico.**

## Guida su carreggiata allagata



Si sconsiglia vivamente di guidare su strade allagate, perché l'acqua potrebbe provocare danni gravi al motore, alla trasmissione e all'impianto elettrico del veicolo.

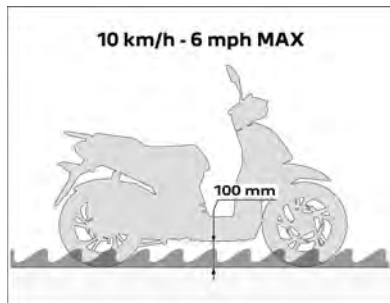

Se si è costretti ad attraversare un tratto di strada allagato:

- Controllare che la profondità dell'acqua non superi i 100 mm, tenendo anche conto delle onde che potrebbero essere generate dagli altri utenti della strada.
- Ad ogni modo, non superare mai i 10 km/h di velocità.
- Uscendo dal tratto allagato, non appena le condizioni di sicurezza lo consentono, frenare leggermente più volte per asciugare i freni.

## Verifiche da effettuare prima della messa in marcia

Componente	Controlli
Carburante	<ul style="list-style-type: none"><li>• Controllare il livello di carburante nel serbatoio.</li><li>• Se necessario, fare il pieno di carburante.</li><li>• Verificare l'assenza di perdite carburante.</li></ul>
Olio motore	<ul style="list-style-type: none"><li>• Controllare il livello d'olio del motore.</li><li>• Se necessario, effettuare un rabbocco usando l'olio raccomandato.</li></ul>
Freni a disco	<ul style="list-style-type: none"><li>• Assicurarsi che i freni funzionino correttamente.</li><li>• Nel caso si avverta una sensazione di "mollezza" far controllare i freni da un distributore autorizzato.</li><li>• Controllare il livello di usura delle pastiglie freno.</li><li>• Controllare il livello del liquido freni all'interno della relativa vaschetta.</li></ul>
Freni a tamburo <sup>1</sup>	<ul style="list-style-type: none"><li>• Assicurarsi che i freni funzionino correttamente.</li><li>• Se necessario, regolare il comando.</li><li>• Controllare il livello di usura delle ganasce freno.</li><li>• Intervenire ove necessario.</li></ul>
Luci, indicatori di direzione, spie, clacson	<ul style="list-style-type: none"><li>• Assicurarsi che l'elemento funzioni.</li><li>• Intervenire ove necessario.</li></ul>

<sup>1</sup> A seconda del modello.

Componente	Controlli
Ruote e Pneumatici	<ul style="list-style-type: none"><li>• Controllare l'usura e lo stato dei pneumatici.</li><li>• Controllare pressione pneumatici a freddo.</li><li>• Intervenire ove necessario.</li></ul>
Leva acceleratore	<ul style="list-style-type: none"><li>• Controllare che la manopola dell'acceleratore sia morbida e torni facilmente alla posizione di partenza.</li></ul>
Sterzo	<ul style="list-style-type: none"><li>• Assicurarsi che lo sterzo possa girare liberamente.</li></ul>
Cavalletto	<ul style="list-style-type: none"><li>• Verificare che il cavalletto centrale e quello laterale funzionino in modo fluente.</li><li>• Controllare che la limitazione del regime motore si attivi quando il cavalletto è abbassato.</li></ul>

## Avviamento del motore

Prima d'avviare il motore, per maggior sicurezza collocare il veicolo sul cavalletto centrale.



Assicurarsi che l'interruttore posto nel sottosella sia in posizione UNLOCK.

- Girare la chiave di contatto su "ON".
- Assicurarsi che la manopola gas sia in posizione chiuso.
- Azionare una delle leve del freno premendo il pulsante d'avviamento. Non azionare il motorino d'avviamento per oltre 10 secondi.
- Rilasciare il pulsante d'avviamento non appena il motore s'avvia.



Se il motore non parte, rilasciare il pulsante d'avviamento e la leva del freno, quindi attendere qualche secondo e riprovare.

### Guida

#### Avviamento

Il veicolo è sul cavalletto e il motore è acceso.

- Con la mano sinistra stringere e tenere serrata la leva del freno sx, con la mano destra afferrare la maniglia, quindi spingere il veicolo in avanti per ripiegare il cavalletto centrale.
- Montare sul veicolo.
- Rilasciare il freno sx e girare progressivamente la manopola gas con la mano destra per avviare il veicolo.

#### Accelerazione e decelerazione

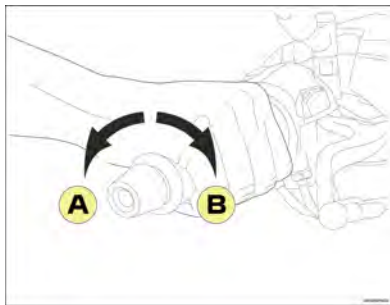

Per aumentare la velocità girare la manopola gas nel senso (A). Per ridurre la velocità girare la manopola gas nel senso (B).

### Frenata

#### TWEET 50 cc: Frenata classica

La leva dx comanda il freno anteriore, la leva sx comanda il freno posteriore.



L'uso di un solo freno riduce l'efficacia della frenata e, talvolta, può bloccare la ruota con conseguente caduta.

Su strada bagnata o in curva evitare le frenate brusche.

In presenza di discesa a forte pendenza bisogna ridurre la velocità affinché si eviti di frenare a lungo surriscaldando il veicolo; il surriscaldamento riduce l'efficacia della frenata.

#### TWEET 125 cc / TWEET 200 cc: Sistema di frenata ABS

Si tratta di un sistema antibloccaggio della ruota.

- Il sistema ABS consente al conducente di mantenere il controllo del veicolo in caso di frenata in condizioni di aderenza precarie.
- La leva dx comanda il freno anteriore, la leva sx comanda il freno posteriore.

#### Utilizzo dei freni

- Far ritornare rapidamente la manopola gas.
- Azionare il sistema di frenata aumentando progressivamente la pressione.



Su strada bagnata o in curva evitare le frenate brusche.

In presenza di discesa a forte pendenza bisogna ridurre la velocità affinché si eviti di frenare a lungo surriscaldando il veicolo; il surriscaldamento riduce l'efficacia della frenata.

### Arresto del veicolo e parcheggio

L'arresto del motore s'effettua a motore al minimo, girando la chiave di contatto su "OFF".

Il parcheggio del veicolo deve essere effettuato su un terreno piano.

- O sul cavalletto centrale.
- O sul cavalletto laterale.

Ogni volta che si parcheggia lo sterzo deve essere bloccato e la chiave di contatto tolta. Il circuito di accensione può essere disattivato posizionando l'interruttore posto nel sottosella su "LOCK".

### Rifornimento di carburante



Per riempire il serbatoio in tutta sicurezza, spegnere prima il motore.

L'etichetta applicata in prossimità del tappo del serbatoio ricorda il tipo di carburante da utilizzare.



**È possibile utilizzare qualsiasi carburante con contenuto di etanolo fino al 10% (E5, E10). Non è consentito un contenuto di etanolo superiore al 10% del volume. Non usare carburante E85.**

Il serbatoio di carburante si trova sotto alla sella.

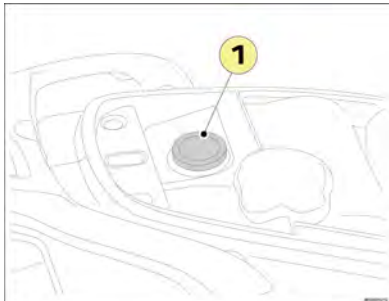

Da 0 a 500 km:	<ul style="list-style-type: none"><li>• Non tenere la manopola dell'acceleratore aperta oltre la metà quando si percorrono lunghi tragitti.</li></ul>
Da 500 a 1000 km:	<ul style="list-style-type: none"><li>• Non tenere la manopola dell'acceleratore aperta oltre 3/4 quando si percorrono lunghi tragitti.</li></ul>

Una volta superato il chilometraggio indicato il veicolo può essere utilizzato normalmente.

### 1. Tappo serbatoio carburante.

- Inserire la pistola carburante nell'apertura per il riempimento. Inserire correttamente la pistola nel tubo di riempimento.
- Evitare di riempire il serbatoio fino all'orlo.
- Smettere di riempire il serbatoio quando l'erogazione s'interrompe la prima volta.



Non riempire eccessivamente il serbatoio: il carburante potrebbe fuoriuscire dilatandosi sotto l'effetto del calore del motore o del sole.



Gli eventuali traboccamenti devono essere immediatamente asciugati. Il carburante potrebbe infatti deteriorare le superfici verniciate o i componenti di plastica.

### Rodaggio del motore

Il rodaggio del motore è di fondamentale importanza per garantire delle prestazioni e una durata di vita ottimali.

Durante il periodo di rodaggio si consiglia di non sovraccaricare il motore e di evitare di oltrepassare la temperatura d'esercizio normale.

## OPERAZIONI DI MANUTENZIONE

### Istruzioni di manutenzione

Nel libretto di benvenuto e manutenzione è presente una tabella in cui sono riportati i controlli da effettuare per rispettare il programma di manutenzione; per ogni intervento, il distributore autorizzato è tenuto ad apporre il timbro, la data dell'intervento e il chilometraggio del veicolo.

Le frequenze indicate nella tabella per gli interventi di manutenzione periodica sono forniti prendendo in considerazione una guida in condizioni normali. Le frequenze indicate devono quindi essere adattate dal proprietario del veicolo in base all'uso e alla propria situazione (uso commerciale, rider, clima locale, posizione geografica, ecc).

Se non si padroneggiano perfettamente le tecniche di manutenzione, al fine di preservare al meglio la sicurezza e l'affidabilità del veicolo, si raccomanda di far effettuare la manutenzione e le riparazioni da un distributore autorizzato che disponga della formazione tecnica, dell'attrezzatura specifica e dei pezzi di ricambio necessari.



Al fine di conservare i diritti alla garanzia contrattuale rispettare scrupolosamente il programma di manutenzione del veicolo.

### Ambiente / Prodotto riciclabile

I pezzi usurati e sostituiti durante la manutenzione corrente (elementi meccanici, batteria, ecc.) devono essere conferiti a enti specializzati.

Il veicolo a fine vita deve essere affidato a un centro autorizzato per garantirne la dismissione. In ogni caso, rispettare la legislazione locale vigente.



Le batterie contengono sostanze nocive. Devono essere smaltite a norma di legge e non devono essere mai gettate nei rifiuti domestici.

## Pulizia del veicolo



La carrozzeria è costituita da elementi di plastica che possono essere verniciati o dalla finitura brillante. Non utilizzare solventi o detersivi eccessivamente corrosivi.



Per evitare che l'acqua s'infiltri in guarnizioni, cuscinetti, articolazioni e componenti elettrici quali connettori, interruttori e luci, non lavare con idropulitrice.

Pulire la carrozzeria usando dell'acqua saponosa e sciacquare abbondantemente con acqua fredda. Per l'asciugatura è possibile usare la pelle di daino. Dopo aver lavato il veicolo effettuare diverse frenate a bassa velocità al fine di far asciugare i freni.



Il lavaggio del veicolo deve essere effettuato in un luogo provvisto di scarico dell'acqua.

Certi prodotti a base di silicone possono alterare la qualità della vernice. In caso di necessità o dubbio, per consulenza sull'uso dei prodotti di manutenzione o per la riparazione di graffi della carrozzeria rivolgersi a un distributore autorizzato.

### Controllo o sostituzione della candela



È obbligatorio usare pipetta e candela resistive, come da indicazione del costruttore.

Il motore deve essere freddo.

- Togliere lo sportellino d'accesso alla candela.
- Smontare il sottosella.
- Staccare la pipetta candela.
- Togliere la candela.
- Misurare la distanza degli elettrodi e, se necessario, correggerla (A).

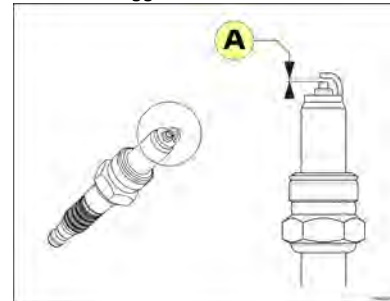

Distanza Elettrodi		Da 0.7 a 0.8 mm
Candela	50 cc	NGK CR6HSA
	125/200 cc	NGK CR7HSA

- Montare la candela e avvitare a mano.
- Stringere la candela usando una chiave.
  - Da 1/8 a 1/4 di giro se la candela è riutilizzata.
  - Da 1/2 giro se la candela è nuova.



Assicurarsi del corretto fissaggio con clip della pipetta sulla candela. Far immediatamente verificare la coppia di serraggio da un distributore autorizzato.

### Controllo del livello dell'olio motore



Controllare il livello dell'olio ogni 1000 km / 600 Mi o prima di percorrere lunghi tragitti.

Per misurare correttamente il livello dell'olio, mettere il veicolo sul cavalletto centrale su una superficie piana.

- Avviare il motore e lasciarlo girare per qualche minuto, quindi arrestarlo.
- Dopo aver spento il motore, attendere 5 minuti per permettere all'olio motore di tornare nel carter dell'olio.
- Togliere il tappo di riempimento / l'asta dell'olio (1).

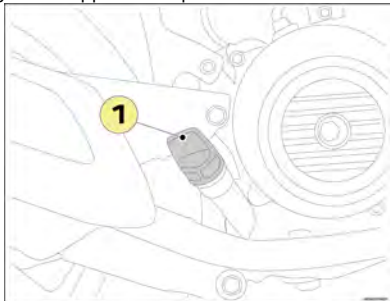

- Pulire il tappo/asta dell'olio con un panno pulito e reinserirlo senza avvitarlo.

- Togliere il tappo/indicatore di livello e verificare il livello dell'olio.
- Il livello dell'olio deve trovarsi tra gli indici di riferimenti di livello minimo (A) e massimo (B) senza sorpassare questo.

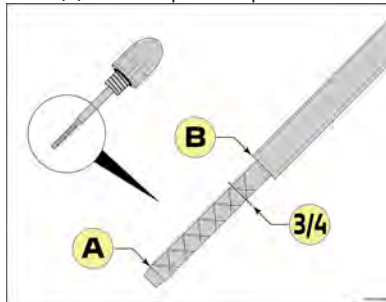

- Se il livello dell'olio indicato è vicino o inferiore al minimo, rabboccare immediatamente l'olio con un olio raccomandato dal costruttore, procedendo poco alla volta fino a raggiungere il livello corrispondente ai 3/4.



Un livello dell'olio troppo alto limita sensibilmente le prestazioni del veicolo.

#### Scarico dell'olio motore



Per lo scarico si raccomanda di rivolgersi a un distributore autorizzato.



L'olio contiene delle sostanze pericolose per l'ambiente; il vostro distributore dispone dei mezzi adatti per lo smaltimento degli oli esausti nel rispetto della natura e delle norme vigenti.

#### olio motore

50 cc	0.65 l per cambio
125/200 cc	0.7 l per cambio

SAE 10W40 / SAE 10W50  
100% sintetico  
Qualità minima API SN

Monograde Synthetic	5 W 40 <sup>1</sup>							
	10 W 40							
	10 W 50							
	15 W 50 <sup>2</sup>							
TEMP °C	-30	-20	-10	0	10	20	30	40
TEMP °F	-22	-4	14	32	60	68	85	104

\* Consigliato se:  
1 Temperatura minima annua < -20°C  
2 Temperatura minima annua < 0°C

Lo scarico del motore deve essere effettuato a motore tiepido affinché sia facilitato lo scolo.

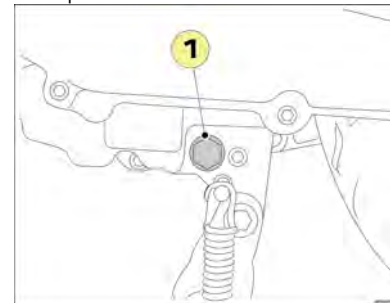

- Collocare il veicolo sul cavalletto centrale su una superficie piana.
- Indossare dei guanti di protezione.
- Togliere il tappo di scarico e la relativa guarnizione (1) e lasciare colare l'olio in un recipiente.

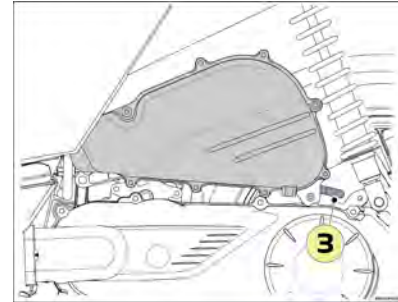

- Smontare il coperchio del filtro dell'aria.
- Smontare il filtro aria.
- Pulire l'interno della scatola filtro aria.
- Montare un filtro dell'aria nuovo.
- Montare il coperchio.
- Togliere il tappo del tubo di drenaggio del circuito di riciclaggio dei vapori dell'olio per scaricare l'umidità e l'olio (3).

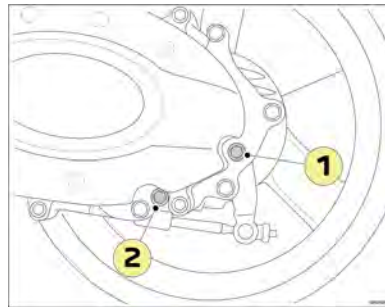

- Collocare il veicolo sul cavalletto centrale su una superficie piana.
- Posizionare un recipiente sotto il foro di scarico.
- Smontare il tappo di riempimento della scatola relè (1).
- Togliere il tappo di scarico (2).
- Rimontare il tappo con una guarnizione nuova.
- Rabboccare la quantità d'olio necessaria, nel rispetto delle norme del costruttore, attraverso il foro di riempimento.
- Montare il tappo di riempimento.

Trasmissione Finale	SAE 80W90 API GL4
Quantità	0.17 l per cambio

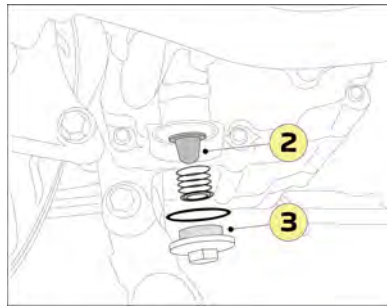

- Togliere il tappo del filtro a reticella (2) e pulire quest'ultimo (3).
- Rimontare il tappo di scarico e quello del filtro a reticella con guarnizione nuova.
- Rabboccare la quantità d'olio necessaria, nel rispetto delle norme del costruttore, attraverso il foro di riempimento.
- Mettere in funzione il motore e lasciarlo girare per qualche istante.
- Regolare il livello dell'olio se necessario.
- Verificare la tenuta del tappo di scarico.

#### Scarico scatola relè



Per lo scarico si raccomanda di rivolgersi a un distributore autorizzato.



L'olio contiene delle sostanze pericolose per l'ambiente; il vostro distributore dispone dei mezzi adatti per lo smaltimento degli oli esausti nel rispetto della natura e delle norme vigenti.

Lo scarico della scatola relè deve essere effettuato a motore tiepido affinché sia facilitato lo scolo.

## Gioco comando gas

Il gioco del comando gas deve essere compreso tra 3 e 5 mm a livello della manopola (A).

In caso di gioco non corretto, agire sul dado di regolazione (1).

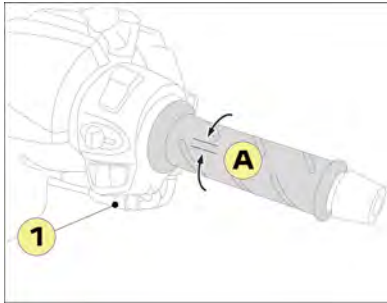

## Pneumatici

La pressione dei pneumatici deve essere controllata a freddo con regolarità.

Una pressione scorretta comporta usura anormale e influisce sul comportamento su strada, rendendo la guida pericolosa.

Pressioni di gonfiaggio a freddo in bar		
Anteriore	Singolo	1.75
	Doppio	2.0
Posteriore	Singolo	2.0
	Doppio	2.25

Se i limiti d'usura del battistrada sono stati raggiunti (A), si raccomanda di far sostituire il pneumatico da un distributore autorizzato.

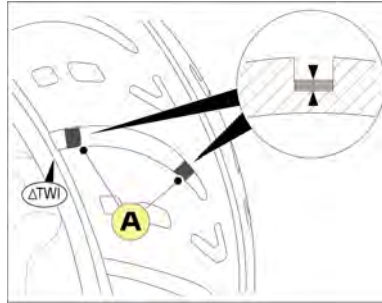

In caso di sostituzione si raccomanda di montare pneumatici della stessa marca e di qualità equivalente. In caso di foratura tenere presente che il montaggio di una camera d'aria in un pneumatico tubeless non è autorizzato.



Il pneumatico contiene sostanze pericolose per l'ambiente; il vostro distributore dispone dei mezzi adatti per lo smaltimento dei pneumatici consumati nel rispetto della natura e delle norme vigenti.

## Controllo dei freni



Per la sostituzione di questi componenti si raccomanda di rivolgersi a un distributore autorizzato.

Ogni pastiglia freno ha un indicatore di usura. Tale indicatore permette di verificare l'usura delle pastiglie senza dover smontare il freno.

- Controllare l'usura delle pastiglie osservando la posizione degli indicatori di usura mentre si aziona il freno. Se anche una sola delle pastiglie è consumata fino al punto in cui l'indicatore tocca il disco freno, far sostituire la coppia di pastiglie da un distributore autorizzato.

## Pastiglie freno anteriori

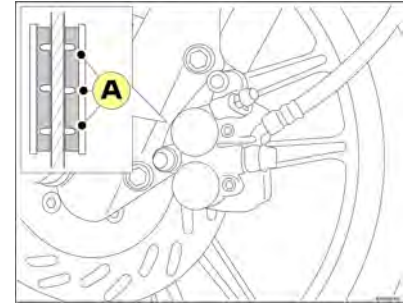

Indicatori di usura pastiglie freno (A).

## Pastiglie freno posteriori

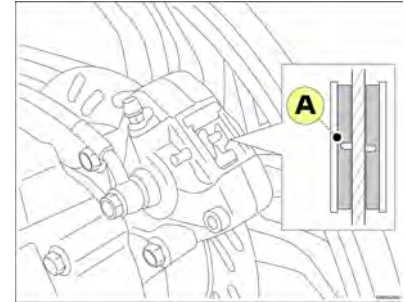

Indicatori di usura pastiglie freno (A).

## Usura delle ganasce del freno posteriore <sup>1</sup>

Quando non è più possibile regolare il dado di tensione del comando, le ganasce del freno sono usurate.



- Azionare la leva del freno e verificare la posizione del riferimento d'usura della bielletta della camma (A) rispetto al riferimento (B) del carter motore.
- Se il riferimento della bielletta della camma è allineato al riferimento d'usura o lo supera è necessario sostituire le ganasce freno.

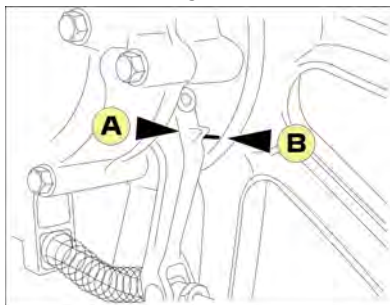

<sup>1</sup> A seconda del modello.

## Liquido freni



I livelli del liquido freni devono essere verificati regolarmente osservando attraverso la finestrella (A) di controllo dei comandi freno. Se il livello è vicino al riferimento del minimo, si raccomanda di far verificare il circuito di frenata da un distributore autorizzato e di provvedere al necessario rabbocco.

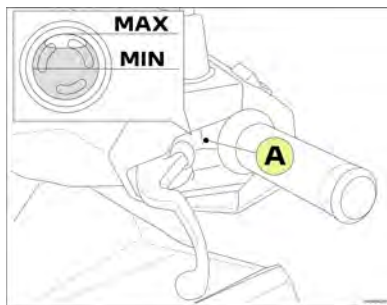

## Batteria



Prima d'effettuare qualunque intervento sulla batteria è imperativo accertarsi che il contatto sia interrotto.



I fili d'alimentazione della batteria non devono mai essere scollegati a motore acceso.  
Per evitare danni al circuito elettronico, non caricare la batteria se collegata al veicolo.



L'acido solforico contenuto nell'elettrolito della batteria può causare ustioni anche gravi.  
Evitare il contatto con la pelle, gli occhi o i vestiti e proteggersi gli occhi quando si effettuano interventi in prossimità della batteria.



In caso di perdita si raccomanda di rivolgersi a un distributore autorizzato, il quale può provvedere alla sostituzione e dispone dei mezzi adatti per lo smaltimento delle batterie nel rispetto della natura e dell'ambiente.



La batteria genera gas esplosivi.  
Tenere la batteria lontana da scintille, fiamme, sigarette, ecc  
Effettuare la ricarica in un ambiente ventilato.

## Veicolo fermo per un lungo periodo di tempo e rimessaggio



Nel caso in cui il veicolo rimanga fermo per un lungo periodo di tempo occorrerà comunque ricaricare regolarmente la batteria, poiché con il passare del tempo la batteria si scarica naturalmente e, inoltre, i componenti elettronici del veicolo nonché alcuni accessori dello stesso possono consumare energia.

Qualora il veicolo rimanga fermo per 1 o più mesi, sarà necessario mantenere carica la batteria.

- Usando un caricabatteria di mantenimento (nel caso in cui il veicolo rimanga fermo a lungo).
- In alternativa, scollegando la batteria dal veicolo (nel caso in cui il veicolo rimanga fermo per un periodo di tempo inferiore a 2 mesi).



Se tali raccomandazioni non vengono seguite la batteria può essere soggetta a una scarica profonda e in tal caso la garanzia del costruttore non potrà essere applicata.

### Ricarica della batteria



La batteria genera gas esplosivi. Tenere la batteria lontana da scintille, fiamme, sigarette, ecc Effettuare la ricarica in un ambiente ventilato.



La ricarica deve essere effettuata in un luogo ventilato, usando un idoneo caricabatterie che non eroghi oltre un decimo della capacità della stessa al fine d'evitarne la distruzione precoce; per effettuare questo intervento è pertanto preferibile rivolgersi a un distributore autorizzato.



Per prevenire il rischio di danneggiamento delle componenti elettroniche, si sconsiglia vivamente di avviare il veicolo utilizzando un booster.

- Scollegare e smontare la batteria.
- Caricare la batteria al 100%.
- Utilizzare un caricabatteria di mantenimento o caricare la batteria una volta al mese.
- Prima di ricominciare a utilizzare il veicolo, ricaricare la batteria al 100%.

### Smontaggio batteria

- Smontare il coperchio batteria.
- Scollegare la batteria attenendosi al seguente ordine:

1. Morsetto negativo.
2. Morsetto positivo.

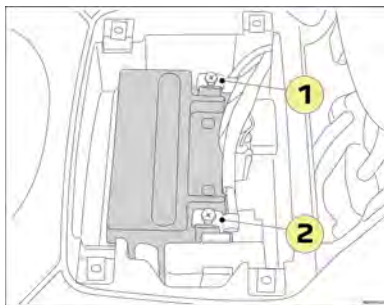

### Collocazione della batteria

- Collegare la batteria attenendosi al seguente ordine:

1. Morsetto positivo.
2. Morsetto negativo.

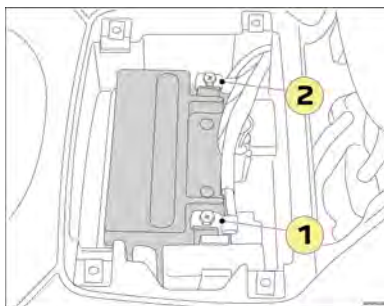

### Fusibile

Ai fusibili è possibile accedere dopo smontaggio del sottosella (fusibili da F1 a F6).

Individuare il fusibile difettoso osservando lo stato del filamento dello stesso.

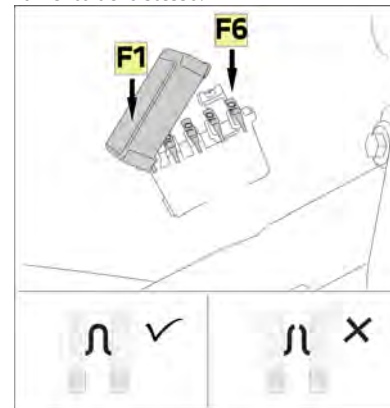

Se un fusibile si brucia spesso, di solito ciò è segno di cortocircuito nel circuito elettrico. Si raccomanda di far verificare il circuito da un distributore autorizzato.

Prima di sostituire il fusibile è necessario conoscere la causa del guasto e porvi rimedio.

Sostituire il fusibile difettoso solo con un fusibile dello stesso calibro.



Prima di togliere un fusibile per sostituirlo con altro dello stesso calibro si raccomanda di disinserire il contatto. La mancata osservanza di questa precauzione può causare danneggiamento del circuito elettrico o perfino incendio.

## Assegnazione fusibili

TWEET 50cc	
F1 20A	Fusibile Principale
F2 15A	Sistema di iniezione
F3 10A	+ dopo contatto / Luci
F4 10A	Luci

TWEET 125/200 ABS	
F1 25A	ABS
F2 20A	Fusibile Principale
F3 15A	Sistema di iniezione
F4 10A	+ dopo contatto
F5 15A	Luci
F6	Libero

## Regolazione del fascio luminoso del faro

- La regolazione del fascio luminoso del faro si effettua mediante una vite accessibile sulla destra del veicolo.

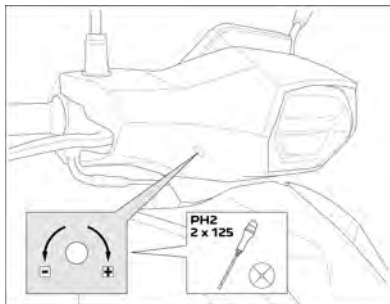

Per evitare di dare fastidio agli altri utenti della strada, il faro deve essere regolato in altezza in base al carico del veicolo.



Peugeot Motocycles recommends



Quality management system certified ISO  
9001 by UTAC



**Peugeot Motocycles SA**  
**Rue du 17 Novembre**  
**F-25350 Mandeure**

Tél. +33(0)3 81 36 80 00

RCS Belfort B 875 550 667

[www.peugeot-motocycles.fr](http://www.peugeot-motocycles.fr)  
[www.peugeot-motocycles.com](http://www.peugeot-motocycles.com)



Dans un souci constant d'amélioration Peugeot Motocycles se réserve le droit de supprimer, modifier ou ajouter toutes références citées.  
DQ/APV du 02/2024 (photos non contractuelles).





# PEUGEOT MOTOCYCLES



Guide d'utilisation en ligne  
Online user's guide