



PEUGEOT
MOTORCYCLES



PEUGEOT TWEET

Notice d'utilisation

User's manual

Bienvenue

FR

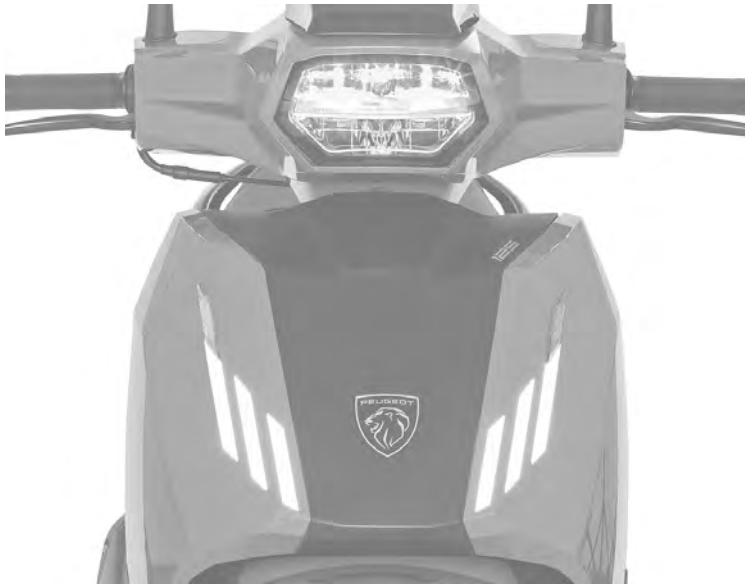

TABLE DES MATIÈRES

Informations.....	1	Opérations d'entretien.....	20
Conseils de sécurité.....	1	Conseils de maintenance.....	20
Caractéristiques.....	2	Environnement / Recyclable.....	20
Identification du véhicule.....	6	Nettoyage du véhicule.....	20
Produits à utiliser.....	6	Contrôle ou remplacement de la bougie.....	20
Informations concernant la notice.....	7	Contrôle du niveau de l'huile moteur.....	20
Description du véhicule.....	8	Vidange du moteur.....	21
Commandes.....	9	Vidange de la boîte relais.....	22
Commandes gauches.....	9	Échange du filtre à air.....	22
Commandes droites.....	9	Jeu à la commande de gaz.....	23
Instruments.....	10	Pneumatiques.....	23
Afficheur numérique.....	10	Contrôle des freins.....	23
Témoins.....	13	Liquide de frein.....	24
Description des témoins.....	14	Batterie.....	24
Fonctions du contacteur à clé.....	15	Fusibles.....	25
Équipements.....	15	Affectation des fusibles.....	26
Coffre.....	15	Réglage du faisceau lumineux du projecteur.....	26
Coupe-circuit.....	15		
Réglage des amortisseurs.....	15		
Accroche sac.....	16		
Béquille latérale.....	16		
Porte-bagages.....	16		
Véhicule pro.....	16		
Contrôles avant utilisation.....	16		
Conseils de mise en route et de conduite.....	16		
Avertissement.....	16		
Eco-conduite.....	16		
Conduite sur chaussée inondée.....	17		
Inspection avant le départ.....	17		
Mise en marche du moteur.....	17		
Conduite.....	18		
Freinage.....	18		
Arrêt du véhicule et stationnement.....	18		
Approvisionnement en carburant.....	18		
Rodage du moteur.....	19		

INFORMATIONS

Vous venez d'acquérir un véhicule Peugeot.

Nous vous remercions de la confiance que vous nous manifestez par votre choix.

Nous vous invitons à prendre le temps de lire attentivement cette notice avant l'utilisation de ce véhicule.

Cette notice d'utilisation, que vous devez toujours garder dans le coffre du véhicule, contient non seulement les instructions relatives à l'utilisation, aux contrôles et à l'entretien de ce véhicule mais aussi d'importantes consignes de sécurité destinées à protéger l'utilisateur et les tiers contre les accidents.

Cette notice vous apporte de nombreux conseils pour vous permettre de conserver un véhicule en parfait état de marche.

Votre véhicule est construit pour durer, mais ses qualités de robustesse ne le dispensent pas d'un minimum d'entretien.

Votre distributeur agréé qui en connaît toutes les particularités, disposant des pièces détachées d'origine et de l'outillage spécifique saura vous conseiller et entretenir votre véhicule dans les meilleures conditions, selon le plan d'entretien prévu, afin de vous apporter toujours le même plaisir de conduite, dans une sécurité maximum.

Cette notice doit être considérée comme une partie intégrante du véhicule et doit le rester même en cas de revente.

Dans un souci constant d'amélioration Peugeot Motocycles se réserve le droit de supprimer, modifier ou ajouter toutes références citées.

Les reproductions ou traductions même partielle de ce document sont interdites sans autorisation écrite de PEUGEOT MOTOCYCLES.

CONSEILS DE SÉCURITÉ

Un utilisateur inexpérimenté de deux roues, doit se familiariser avec son véhicule avant de s'engager dans la circulation. Il est donc fortement déconseillé de prêter son véhicule à une personne n'ayant aucune expérience en la matière.

La réglementation impose selon la législation en vigueur, pour l'utilisation d'un deux roues en fonction de sa catégorie, un permis ou une formation spécifique de conduite acquise auprès d'un professionnel.

Le port d'un casque et de gants homologués est également obligatoire pour l'utilisateur et son passager. Il est également recommandé de porter des lunettes de protection ainsi que des vêtements clairs ou réfléchissants adaptés à la pratique du deux roues.

La législation en vigueur peut dans certains pays, ne pas autoriser le transport d'un passager, et dans d'autres obliger les utilisateurs de deux roues à moteur d'être assurés en responsabilité civile qui permet de protéger les tiers et le passager contre les préjudices qui pourraient être causés en cas d'accident.

La conduite en état d'ivresse ou sous l'emprise de stupéfiants ou de certains médicaments est répréhensible et dangereuse pour soi-même et pour les autres personnes.

La vitesse excessive est un facteur important dans de nombreux accidents. Il faut respecter la signalisation routière et adapter sa vitesse en fonction des conditions climatiques.

Le moteur et les éléments d'échappement peuvent atteindre des températures très élevées, lors d'un stationnement il convient d'éviter tout contact avec des matériaux inflammables qui pourraient provoquer un incendie ou avec des parties du corps qui pourraient causer de graves brûlures.

Des porte-bagages et des mallettes agréés par PEUGEOT MOTOCYCLES sont disponibles en option (selon modèle). Il faut respecter les conseils

de montage et ne pas dépasser la charge admissible de transport qui est de 3 à 5 kg selon l'équipement. Le montage d'accessoires tel que le tablier pilote, le top-case... peuvent affecter la stabilité du véhicule (prise au vent, charge...).

En cas de conduite du véhicule équipé d'accessoires, il est conseillé de réduire sa vitesse.

Stationnement au soleil : En cas de présence d'un pare brise, la réflexion des rayons du soleil sur le pare brise peut, à certains moments de la journée, engendrer une température élevée sur le tableau de bord. Ceci peut conduire à des déformations. Pour éviter cet inconvénient, ne pas stationner le véhicule au soleil.

Le montage de pièces adaptables non agréées par PEUGEOT MOTOCYCLES, changeant les caractéristiques techniques ou les performances du véhicule, est interdit. Toute modification entraînera l'annulation de la garantie et rendra le véhicule non conforme par rapport à la version homologuée par les services compétents.

La présence de buée sur la face interne de la glace des projecteurs est normale ; elle disparaît quelques minutes après l'allumage des feux.

CARACTÉRISTIQUES

	TWEET 50	TWEET 50 PRO	TWEET 125 ABS	TWEET 125 ABS PRO	TWEET 200 ABS
Type mines	LY1ABA	LY1ABP LY1ABL	LY2ABB	LY2ABR LY2ABM	LY3BBB

Dimensions en mm

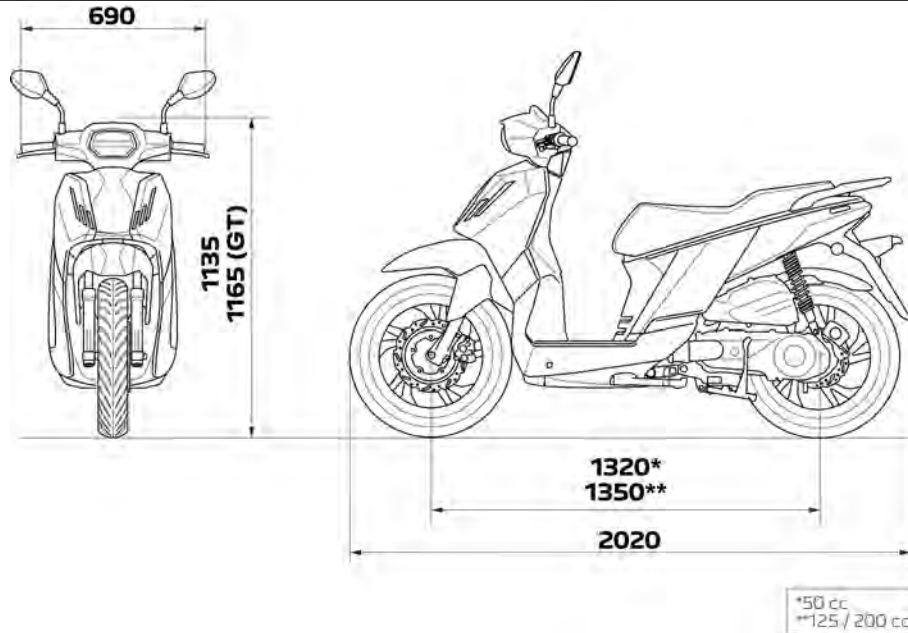

Poids en kg

Poids à vide.	104	114	116	122	118
En ordre de marche.	107	117	122	129	124
Maximum autorisé. Poids cumulé du véhicule, de l'utilisateur, du passager, des accessoires et des bagages.	257	243	272	255	274

	TWEET 50	TWEET 50 PRO	TWEET 125 ABS	TWEET 125 ABS PRO	TWEET 200 ABS
Type mines	LY1ABA	LY1ABP LY1ABL	LY2ABB	LY2ABR LY2ABM	LY3BBB
Moteur					
Identification.	XS1P37QMA-3		XS1P52QMI-4A		XS1P61QMK-A
Type moteur.	Monocylindre à 4 temps. 2 soupapes.				
Cylindrée.	50 cc		125 cc		170 cc
Alésage x course en mm.	37 x 46 mm		52.4 x 57.8 mm		61 x 57.8 mm
Puissance maximum.	2.2 kW à 8000 tr/mn		8.4 kW à 8500 tr/mn		9 kW à 7500 tr/mn
Couple maximum.	3.0 Nm à 6000 tr/mn		10.3 Nm à 6500 tr/mn		12.5 Nm à 6000 tr/mn
Refroidissement.	Refroidissement par air				
Alimentation.	Injection électronique indirecte (EFI)				
Bougie.	NGK CR6HSA		NGK CR7HSA		
Lubrification.	Lubrification sous pression, à carter humide				
Échappement.	Catalysé et sonde lambda				
Norme antipollution.	Euro 5+		Euro 5+		
Consommation ¹ .	2.3 l/100		2.5 l/100		2.7 l/100
Rejet CO ² .	52 g/km		56 g/km		63 g/km
Capacités en litre					
Huile moteur					
• Capacité totale	0.8		0.95		
• Vidange périodique	0.65		0.7		
Huile boîte relais					
• Capacité totale	0.18		0.18		
• Vidange périodique	0.17		0.17		
Réservoir à carburant.	5.2	8.1	5.2	8.1	5.2
Huile de fourche.	0.1 l par tube		0.1 l par tube		

¹ Ces valeurs de consommation sont établies suivant le règlement 134/2014 annexe VII. Elles peuvent varier en fonction du comportement de conduite, des conditions de circulation, des conditions météorologiques, du chargement du véhicule, de l'entretien du véhicule et de l'utilisation des accessoires...

		TWEET 50	TWEET 50 PRO	TWEET 125 ABS	TWEET 125 ABS PRO	TWEET 200 ABS
Type mines		LY1ABA	LY1ABP LY1ABL	LY2ABB	LY2ABR LY2ABM	LY3BBB
Dimensions pneumatiques / Indices de charge et de vitesse standard						
Avant.		90/80 - 16 52P	110/70 - 16 51N	110/70 - 16 52P ou 90/80 - 16 51N		110/70 - 16 52P
Indices de charge et de vitesse minimum		20B		24J		24J
Arrière.		90/80 - 16 52P	110/70 - 16 51N	110/70 - 16 52P ou 90/80 - 16 51N		110/70 - 16 52P
Indices de charge et de vitesse minimum		48B		49J		49J
Pressions en bar						
Avant.	En solo	1.75		1.75		
	En duo	2.0		2.0		
Arrière.	En solo	2.0		2.0		
	En duo	2.25		2.25		
Suspension						
Avant.		Fourche télescopique hydraulique Ø30 mm Débattement : 100 mm		Fourche télescopique hydraulique Ø30 mm Débattement : 100 mm		
Arrière.		Amortisseur réglable. Débattement : 80 mm		2 amortisseurs réglables. Débattement : 75 mm		
Freins						
Avant.		1 disque Ø226 mm		1 disque Ø260 mm		
Arrière.		1 disque Ø226 mm Ou 1 tambour Ø130 mm		1 disque Ø240 mm		

	TWEET 50	TWEET 50 PRO	TWEET 125 ABS	TWEET 125 ABS PRO	TWEET 200 ABS
Type mines	LY1ABA	LY1ABP LY1ABL	LY2ABB	LY2ABR LY2ABM	LY3BBB
Équipement électrique					
Phares.	LED		LED		
Veilleuses.	LED		LED		
Ampoules de clignotants.	LED		LED		
Feu arrière.	LED		LED		
Éclairage de plaque.	12V - 5W		12V — 5W		
Batterie.	12V - 6Ah Batterie sans entretien YUASA YTX7A-BS		12V - 6Ah Batterie sans entretien YUASA YTX7A-BS		

IDENTIFICATION DU VÉHICULE

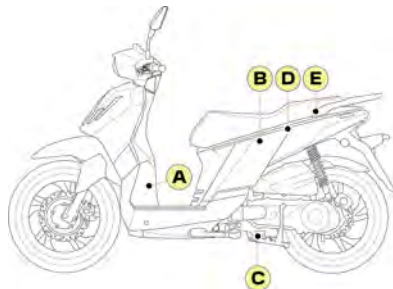

- A.** Numéro d'identification véhicule (V.I.N.).
B. Plaque constructeur.
C. Numéro moteur.
D. Étiquette de pression des pneumatiques.
 L'étiquette collée sous la selle indique les pressions des pneumatiques à froid en solo et en duo.



Les variations de température modifient la pression des pneumatiques.
 La pression des pneumatiques doit être contrôlée à froid une fois par mois.

- E.** Étiquette d'identification des carburants.
 L'étiquette collée près du bouchon de réservoir indique le type de carburant à utiliser.

Produits à utiliser

Carburant Exclusivement :
 Sans plomb E5 ou E10



Huile moteur SAE 10W40 / SAE 10W50
 100% synthétique
 De qualité minimum API SN

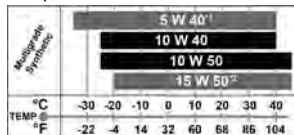

* Recommandé si :

- ¹ Température minimale annuelle < -20°C
- ² Température minimale annuelle > 0°C

Huile boîte relais SAE 80W90 API GL4

Huile de fourche Huile hydraulique SAE10W

Graisse Graisse haute température
 Graisse multi-usages

Liquide de frein Liquide de frein DOT 5.1

INFORMATIONS CONCERNANT LA NOTICE

Les informations particulières sont repérées par les symboles suivants :



Cercle de Moebius
Recyclable.
Indique que le produit ou l'emballage est recyclable.



Explosif
Le produit peut exploser au contact d'une flamme, d'une étincelle, d'électricité statique, sous l'effet de la chaleur, d'un choc ou de frottements. Manipuler et conserver à l'écart des sources de chaleur et autres causes d'étincelles.



Inflammable
Le produit peut s'enflammer au contact d'une flamme, d'une étincelle, d'électricité statique, sous l'effet de la chaleur, de frottements, au contact de l'air ou au contact de l'eau en dégageant des gaz inflammables. Manipuler et conserver à l'écart des sources de chaleur et autres causes d'étincelles.



Corrosif
Le produit ronge.
Il peut attaquer (ronger) ou détruire les métaux.
Le produit peut provoquer des brûlures de la peau et des lésions aux yeux en cas de contact ou de projection. Éviter tout contact avec les yeux et la peau, ne pas inhaler.



Dangereux pour la santé
Le produit peut empoisonner à forte dose.
Il peut irriter la peau, les yeux, les voies respiratoires.
Il peut provoquer des allergies cutanées.
Il peut provoquer somnolence ou vertige. Éviter tout contact avec le produit.



Toxique ou mortel
Le produit peut tuer rapidement.
Il empoisonne rapidement même à faible dose. Porter un équipement de protection.
Éviter tout contact (oral, cutané, par inhalation) avec le produit et laver soigneusement les zones exposées après usage.



Dangereux pour l'environnement aquatique
Le produit pollue.
Il provoque des effets néfastes (à court et/ou à long terme) sur les organismes du milieu aquatique.
Ne pas jeter dans l'environnement.



Ne pas jeter à la poubelle
Un des composants du produit est toxique et peut porter atteinte à l'environnement. Ne pas jeter le produit usagé dans une poubelle, mais le rapporter au commerçant ou le déposer dans une borne de collecte spécifique.



Sécurité des personnes
Opération comportant un risque pour les personnes.
Le non respect total ou partiel de ces prescriptions peut comporter un danger grave pour la sécurité des personnes.



Important
Opération comportant un risque pour le véhicule.
Indique les procédures spécifiques que l'on doit suivre afin d'éviter d'endommager le véhicule.



Nota
Donne une information clé du fonctionnement du véhicule.

DESCRIPTION DU VÉHICULE

- 1 Tableau de bord
- 2 Accroche sac
- 3 Boîte à gants
- 4 Réservoir à carburant
- 5 Poignée de maintien
- 6 Béquille centrale
- 7 Repose-pieds passager
- 8 Béquille latérale
- 9 Levier de frein gauche
- 10 Niveaux de liquide de frein
- 11 Coupe-circuit ¹
- 12 Fusibles
- 13 Coffre logement de casque
- 14 Poignée de gaz
- 15 Contacteur à clé
- 16 Levier de frein droit
- 17 Batterie
- 18 Jauge de niveau huile

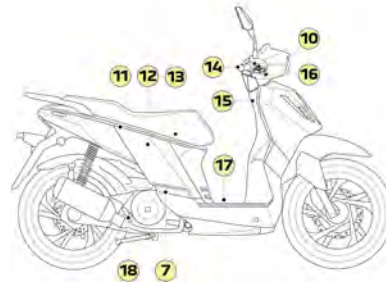

¹ Selon modèle

Commandes gauches

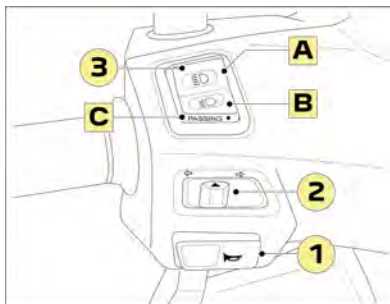

1. Bouton avertisseur.

2. Bouton de clignotant.

Pour signaler un changement de direction, pousser le bouton :

- Soit sur la droite.
- Soit sur la gauche.

Pour arrêter le clignotement, exercer une pression sur le bouton.

3. Bouton de code/phare.

Le bouton de code/phare a 3 fonctions :

- A. Feu de route.
- B. Feu de croisement.
- C. Appel de phare.

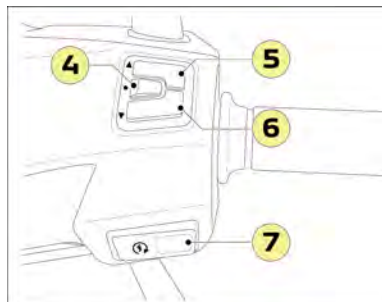

4. Bouton de sélection / Validation "SELECT".

Cette commande permet :

- D'accéder au réglage de l'horloge et des unités de mesures.
- De valider un choix.

5. Bouton de réglage "UP" . ▲

Cette commande permet :

- de mettre à zéro les compteurs journaliers / Les indicateurs de consommation instantanée¹ (Appui de 3 secondes).

6. Bouton de réglage "DOWN" . ▼

Cette commande permet :

- De mettre à zéro les compteurs journaliers / Les indicateurs de consommation instantanée¹ (Appui de 3 secondes).

7. Bouton de démarrage.

¹ Modèle TWEET 125 / 200cc

INSTRUMENTS

Afficheur numérique

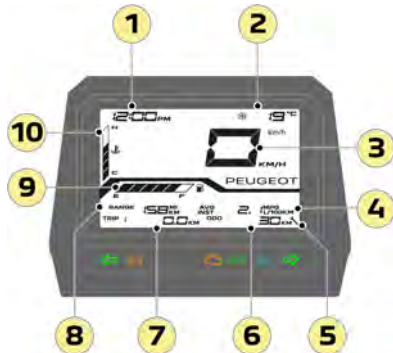
**1 - Horloge.**

Réglage de l'horloge ([Réglage de l'afficheur numérique](#) page 12).

2 - Indicateur de température extérieure (°C ou °F).

La température indiquée est celle relevée au niveau de la façade avant du véhicule.

 Le symbole "risque de verglas" est activé dès que la température extérieure est inférieure à 3°C.

3 - Indicateur de vitesse numérique (km/h ou mph).**4 - Indicateur de consommation moyenne (AVG) / Indicateur de consommation instantanée (INST)¹.**

- L'indicateur de consommation moyenne indique la consommation de carburant depuis la dernière remise à zéro du compteur journalier.
- L'indicateur de consommation instantanée indique la quantité de carburant consommée depuis quelques secondes.

Faire un appui bref sur le bouton « UP » ou « DOWN » pour passer de l'indicateur de consommation moyenne à l'indicateur de consommation instantanée.

Remise à zéro de l'indicateur de consommation moyenne :

- Appuyer sur le bouton « UP » ou « DOWN » plus de 3 secondes pour mettre l'indicateur de consommation moyenne à zéro.

Le compteur journalier affiché est mis à zéro également.

5 - Indicateur de maintenance.

- A chaque mise du contact, l'afficheur indique le kilométrage restant à parcourir avant l'entretien du véhicule.
- Lorsque le kilométrage de maintenance arrive à zéro, le symbole de maintenance reste allumé dans l'afficheur.

Périodicité d'entretien (Valeur par défaut)

5000 km



Cette périodicité n'inclut pas la première visite des 500 km et concerne l'entretien normal. Se reporter au carnet d'entretien pour l'entretien renforcé.

• Remise à zéro du compteur de maintenance.

- Contact coupé, maintenir le bouton « DOWN » appuyé et mettre le contact, le compteur de maintenance clignote.
- Relâcher le bouton « DOWN ».
- Appuyer sur le bouton « DOWN » plus de 3 secondes pour éteindre le symbole de maintenance et mettre le compteur de maintenance à zéro.
- Couper le contact.



Il est recommandé de vous rendre chez un distributeur agréé pour effectuer l'entretien du véhicule et l'effacement du message de l'indicateur de maintenance.

• Choix de l'intervalle d'entretien (Consulter le carnet d'entretien).

- Contact coupé, maintenir le bouton « DOWN » appuyé et mettre le contact, le compteur de maintenance clignote.
- Relâcher le bouton « DOWN ».

¹ Modèle TWEET 125 / 200 cc

- Choisir l'intervalle d'entretien par un appui bref sur les boutons « UP » ou « DOWN ».
- Appuyer plus de 3 secondes sur le bouton « DOWN » pour valider le réglage.
- Couper le contact.

Intervalles d'entretien disponibles
2500 km
3000 km
5000 km (Valeur par défaut)
10000 km

6 - Totalisateur kilométrique / Indicateur de contrôle de niveau d'huile moteur.

- Le totaliseur affiche et mémorise le nombre de kilomètres total effectué par le véhicule. Le kilométrage total du véhicule reste mémorisé même lorsque la batterie est débranchée.
- Tous les 1000 km (600 Mi), le message « OIL ch » accompagné de l'affichage de l'indicateur de maintenance dans l'afficheur numérique apparaissent indiquant que le niveau d'huile moteur est à vérifier ([Contrôle du niveau de l'huile moteur](#) page 20).



L'indicateur de contrôle de niveau d'huile disparaît après que le véhicule ait parcouru 2 km.

7 - Compteur journalier (TRIP 1 / TRIP 2).

- Les compteurs journaliers affichent et mémorisent un nombre de kilomètres effectués pendant une période donnée.
 - Faire un appui bref sur le bouton « UP » ou « DOWN » pour passer du TRIP 1 au TRIP 2.
- Remise à zéro du compteur journalier :
- Afficher le compteur journalier à mettre à zéro (TRIP 1 ou TRIP 2).
 - Appuyer sur le bouton « UP » ou « DOWN » plus de 3 secondes pour mettre le compteur journalier à zéro.

Le compteur de consommation moyenne est mis à zéro également .

8 - Indicateur d'autonomie¹.

- L'indicateur d'autonomie indique le nombre de kilomètres pouvant être parcourus avec le carburant restant dans le réservoir (en fonction de la consommation moyenne des derniers kilomètres parcourus).



Ce chiffre peut varier à la suite d'un changement de conduite ou de relief, occasionnant une variation importante de la consommation instantanée.

9 - Jauge à carburant.

Lorsque le réservoir est plein, tous les segments de l'indicateur de niveau de carburant sont allumés.

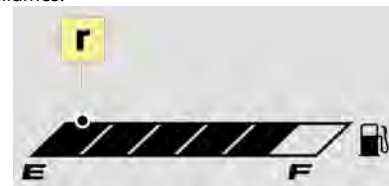

L'indicateur de réserve est matérialisé par le dernier segment (r).

Lorsque le niveau de réserve est atteint, le dernier segment clignote ainsi que l'icône pompe à carburant, il reste environ 1 litre de carburant.



Faire le plein du réservoir dès que possible pour éviter la panne.

¹ Modèle TWEET 125 / 200 cc

10 Jauge de température moteur.

- L'alerte de température élevée est signalée par le clignotement de tous les segments simultanément avec le symbole "température" (t).

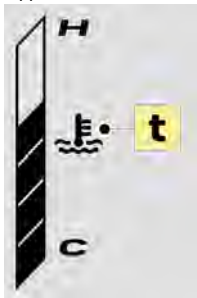

Il est conseillé d'arrêter le moteur et de vérifier le niveau de liquide de refroidissement après qu'il ait refroidi. Si le niveau est correct, faire contrôler le véhicule par un distributeur agréé.



La présence de buée sur la face interne du tableau de bord est normale ; elle disparaît quelques minutes après l'allumage des feux.

Ordre de défilement des compteurs

Appuyer brièvement sur les boutons « UP » ou « DOWN » pour faire défiler les différents compteurs.

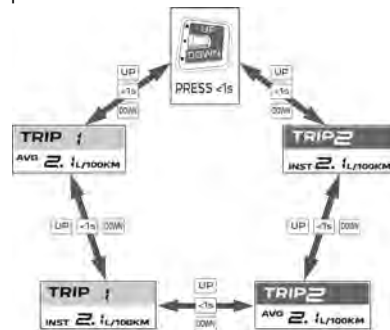

Réglage de l'afficheur numérique

Les réglages suivants sont réalisables :

- Unités de mesures de distance et de température.
- Format de l'horloge et de l'heure.

Procédure :

- Mettre le contact.
- Appuyer plus de 3 secondes sur le bouton « SELECT », les symboles des unités clignotent.
- Modifier les unités par un appui bref sur les boutons « UP » ou « DOWN ».
- Appuyer plus de 3 secondes sur le bouton « SELECT » pour valider ce choix et passer au réglage du choix du format de l'horloge.
- Sélectionner le format par un appui bref sur les boutons « UP » ou « DOWN » (12h / 24h).
- Appuyer plus de 3 secondes sur le bouton « SELECT » pour valider ce choix et passer au réglage de l'horloge.
- Le chiffre des heures clignote, faire des appuis brefs sur les boutons « UP » ou « DOWN » pour modifier le réglage.
- Appuyer plus de 3 secondes sur le bouton « SELECT » pour valider ce choix et passer au réglage des minutes.
- Le chiffre des minutes clignote, des appuis brefs sur les boutons « UP » ou « DOWN » pour modifier le réglage.
- Appuyer plus de 3 secondes sur le bouton « SELECT » pour valider les réglages.
- Couper le contact.

Témoins

Les témoins informent le conducteur de la mise en marche d'un système ou de l'apparition d'un défaut.

- A la mise du contact, certains témoins d'alerte s'allument pendant quelques secondes.
- Dès le démarrage du moteur, ces mêmes témoins doivent s'éteindre.

En cas de persistance, avant de rouler, consulter à l'aide du tableau le témoin d'alerte concerné.

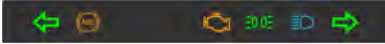







TWEET 125/200 cc : Le témoin de marche du système ABS s'éteint lorsque le véhicule commence à rouler.



Dans tous les cas, il est recommandé de faire vérifier le véhicule par un distributeur agréé.

Pour plus d'informations concernant les témoins, consulter le tableau à la rubrique correspondante.

DESCRIPTION DES TÉMOINS

	Témoin	Etat	Cause	Actions / Observations
	Clignotants gauche	Clignotant	La commande de clignotants est activée vers la gauche	Un clignotement rapide du témoin indique un dysfonctionnement des clignotants
	Anti-blocage des roues (ABS) ¹	Fixe	Le système ABS est défaillant	Le véhicule conserve un freinage classique. Rouler prudemment à allure modérée et faire contrôler rapidement le véhicule par un distributeur agréé.
	Témoin de défaillance du système d'antipollution / Auto-diagnostic moteur (MIL)	Fixe	Le système antipollution est défaillant	La puissance moteur peut être limitée Il est recommandé de faire contrôler le véhicule par un distributeur agréé
		Clignotant	Le système de contrôle moteur est défaillant	Il est recommandé de faire contrôler le véhicule par un distributeur agréé
	Feux diurnes	Fixe	Les feux diurnes sont allumés	
	Feu de route	Fixe	La commande d'éclairage est sur la position "feux de route"	
	Clignotants droit	Clignotant	La commande de clignotants est activée vers la droite	Un clignotement rapide du témoin indique un dysfonctionnement des clignotants

¹ Modèle TWEET 125/200 cc

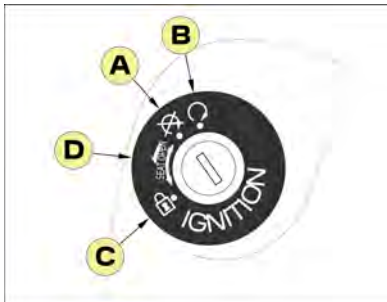

A. Position arrêt moteur

Le moteur est arrêté. Le circuit électrique est hors tension. La clé peut être retirée.

B. Position marche

Le circuit électrique est sous tension. Le moteur peut démarrer. La clé ne peut pas être retirée.

C. Direction verrouillée

Le circuit électrique est hors tension. Le guidon doit être orienté vers la gauche, la clé doit être simultanément enfoncée et tournée vers la gauche. La clé peut être retirée.

D. Ouverture du coffre

L'action de la clé sur cette position permet de déverrouiller la selle.

Coffre

- Introduire la clé dans le contacteur à clé, puis la tourner dans le sens inverse des aiguilles d'une montre jusqu'à la position "SEAT OPEN" pour déverrouiller la selle.
- Relever la selle pour accéder au coffre.



Il est recommandé de ne pas laisser d'objets dans les coffres, quelle qu'en soit la valeur (casque, porte-documents, etc...), la responsabilité du constructeur ne pourra pas être engagée en cas de vol ou d'effraction.



Ne pas dépasser la charge maximale du coffre qui est de 5 kg.

Le compartiment du coffre s'échauffe avec la chaleur du moteur. Il convient de ne pas entreposer des produits alimentaires, inflammables ou susceptibles de s'endommager à la chaleur dans le compartiment. De l'eau peut pénétrer dans le compartiment du coffre lors d'un lavage ou de forte pluie, il est préférable d'emballer tout objet se trouvant dans le coffre dans un sac étanche.

Ne pas entreposer d'objets trop volumineux dans le coffre, vous risquez d'endommager les objets ou la selle et son articulation.

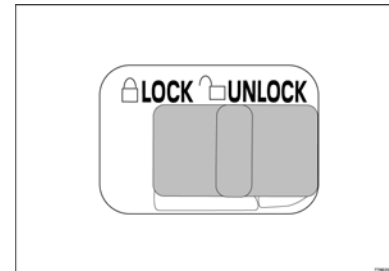

Un commutateur neutralisant le circuit d'allumage est implanté dans le coffre sous la selle.¹

Position LOCK. Le moteur ne doit pas démarrer.

Position UNLOCK. Le moteur peut démarrer.

Réglage des amortisseurs

Chaque amortisseur possède une bague de réglage permettant d'assouplir ou de durcir la suspension en fonction de la charge du véhicule.

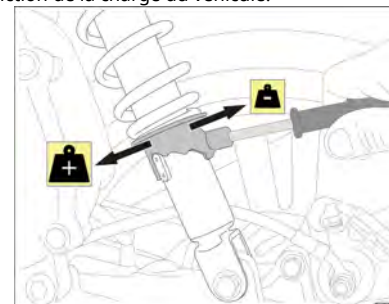

Effectuer ce réglage à l'aide de l'outilage de bord.

¹ Selon modèle



Afin de garantir le confort et la sécurité de conduite, régler toujours la précharge de l'amortisseur en fonction de la charge du véhicule.

TWEET 125/200 cc : Effectuer le même réglage pour les 2 amortisseurs.

Accroche sac

L'accroche sacs est placé au niveau du tablier arrière, celui-ci permet d'accrocher une charge maximum de 2.5 kg.

Béquille latérale

La béquille latérale est équipée d'un coupe circuit d'allumage qui, lorsqu'elle est dépliée empêche le démarrage du moteur.

Ce système permet de rappeler au conducteur de relever la béquille avant de démarrer le moteur.

Si le moteur démarre avec la béquille latérale dépliée, il est impératif de faire contrôler le circuit par un distributeur agréé.

Porte-bagages

Le porte bagages arrière permet de supporter une charge maximale de 7 kg.



Ne pas mettre de bagages trop volumineux pouvant gêner le dispositif d'éclairage et les mouvements de la direction.

Ne pas dépasser la charge maximale préconisée pour chaque porte bagages. Fixer solidement les bagages au véhicule, même sur une courte distance.

Véhicule pro

Le porte bagages arrière permet de supporter une charge maximale de 35 kg.

CONTRÔLES AVANT UTILISATION

L'utilisateur doit s'assurer personnellement du bon état de son véhicule. Certaines pièces de sécurité peuvent présenter des signes de dégradation, et cela même lorsque le véhicule n'est pas utilisé. Une exposition prolongée aux intempéries, par exemple, peut entraîner une oxydation du système de freinage ou une chute de la pression des pneumatiques pouvant avoir de graves conséquences. En plus d'un simple contrôle visuel, il est donc extrêmement important de vérifier les points suivants avant chaque utilisation.



Ces contrôles ne requièrent que peu de temps et contribuent efficacement au maintien en bon état du véhicule, dans l'objectif d'une utilisation alliant la fiabilité et la sécurité.

Si un élément figurant dans la liste des points de contrôle ne fonctionne pas correctement, il convient de le faire vérifier par votre distributeur agréé et le cas échéant, de le faire réparer avant utilisation du véhicule.

CONSEILS DE MISE EN ROUTE ET DE CONDUITE

Avertissement

Avant une première utilisation, il est impératif de se familiariser avec toutes les commandes et leurs fonctions respectives. Si un doute subsiste concernant le fonctionnement de certaines commandes, votre distributeur agréé saura répondre à vos questions et vous apporter toute l'aide nécessaire.



Les gaz d'échappement étant toxiques, le moteur doit être mis en marche dans un endroit bien ventilé et en aucun cas, dans un local fermé, même pour une courte durée.

Eco-conduite

Adopter une conduite souple

- Tourner progressivement la poignée d'accélération et non brutalement.
- Anticiper les freinages en utilisant le frein moteur.
- Limiter la charge du véhicule ainsi que la résistance aérodynamique.
- Vérifier régulièrement la pression de gonflage de vos pneumatiques en vous référant à l'étiquette située sous la selle.
- Eviter de faire chauffer le moteur sur place : le moteur chauffe plus vite lorsque vous roulez.
- Faites réviser votre véhicule en suivant le plan d'entretien du constructeur.

Ces attitudes contribuent à économiser la consommation de carburant, à réduire le rejet de CO² et à atténuer le fond sonore de la circulation.

Conduite sur chaussée inondée



Il est fortement recommandé de ne pas conduire sur route inondée, car cela pourrait gravement endommager le moteur, la transmission ainsi que les systèmes électriques de votre véhicule.

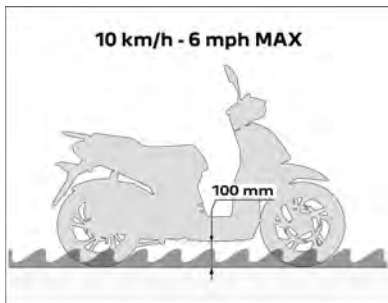

Si vous devez impérativement emprunter un passage inondé :

- Vérifier que la profondeur d'eau n'excède pas 100 mm, en tenant compte des vagues qui pourraient être générées par les autres usagers.
- Ne dépasser en aucun cas la vitesse de 10 km/h.
- En sortie de chaussée inondée, dès que les conditions de sécurité le permettent, freiner légèrement à plusieurs reprises afin d'assécher les freins.

Inspection avant le départ

Composant	Contrôles
Carburant	<ul style="list-style-type: none">• Contrôler le niveau de carburant dans le réservoir.• Faire le plein de carburant si nécessaire.• Vérifier l'absence de fuite de carburant.
Huile moteur	<ul style="list-style-type: none">• Contrôler le niveau d'huile du moteur.• Si nécessaire, ajuster le niveau avec de l'huile préconisée.
Freins à disque	<ul style="list-style-type: none">• Contrôler le fonctionnement des freins.• Faire vérifier par un distributeur agréé en cas de sensation de mollesse.• Contrôler l'usure des plaquettes de frein.• Contrôler le niveau de liquide de frein dans le bocal.
Freins à tambour ¹	<ul style="list-style-type: none">• Contrôler le fonctionnement des freins.• Si nécessaire, faire un réglage de la commande.• Contrôler l'usure des garnitures de frein.• Corriger si nécessaire.
Eclairages, signalisations, témoins, avertisseur sonore	<ul style="list-style-type: none">• Contrôler le fonctionnement.• Corriger si nécessaire.
Roues et pneumatiques	<ul style="list-style-type: none">• Contrôler l'usure et l'état des pneumatiques.

¹ Selon modèle.

Composant	Contrôles
	<ul style="list-style-type: none">• Contrôler la pression de gonflage des pneumatiques à froid.• Corriger si nécessaire.
Poignée d'accélérateur	<ul style="list-style-type: none">• Contrôler la souplesse de fonctionnement de la poignée d'accélérateur et le retour à zéro.
Direction	<ul style="list-style-type: none">• Contrôler la libre rotation de la direction.
Béquille	<ul style="list-style-type: none">• Contrôler la souplesse de fonctionnement de la béquille centrale et latérale.• Contrôler la limitation de régime moteur lorsque la béquille latérale est dépliée.

Mise en marche du moteur

Pour plus de sécurité, placer le véhicule sur sa béquille centrale avant de mettre le moteur en marche.



S'assurer que le commutateur sous la selle est en position UNLOCK.

- Tourner la clé de contact sur "ON".
- S'assurer que la poignée de gaz est en position fermée.
- Actionner un des leviers de frein tout en appuyant sur le bouton de démarrage. Ne pas actionner le démarreur au-delà de 10 secondes.
- Relâcher le bouton de démarrage dès que le moteur se met en marche.



Si le moteur ne se met pas en marche, relâcher le bouton de démarrage et le levier de frein, attendre quelques secondes et essayer à nouveau.

Conduite

Démarrage

Le véhicule placé sur sa béquille avec le moteur en marche.

- Maintenir le levier de frein gauche serré avec la main gauche, saisir la poignée de maintien de la main droite et pousser le véhicule vers l'avant pour replier la béquille centrale.
- Prendre place sur le véhicule.
- Relâcher le frein gauche et tourner progressivement la poignée de gaz de la main droite pour démarrer.

Accélération et décélération

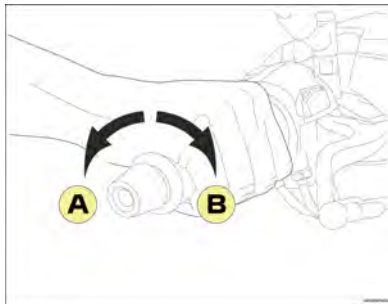

Pour augmenter la vitesse, tourner la poignée de gaz dans le sens (A). Pour réduire la vitesse tourner la poignée de gaz dans le sens (B).

Freinage

TWEET 50 cc : Freinage classique

Le levier droit commande le frein avant et le levier gauche commande le frein arrière.



L'utilisation d'un seul frein réduit l'efficacité du freinage, peut occasionner un blocage de la roue et entraîner une chute.

Eviter de freiner brusquement sur route mouillée ou dans un virage.

Dans une forte descente, il faut réduire sa vitesse pour éviter de freiner de manière prolongée, car un échauffement excessif réduira l'efficacité du freinage.

TWEET 125 cc / TWEET 200 cc : Système de freinage ABS

Il s'agit d'un système d'antiblocage de roue.

- Le système ABS permet au conducteur de conserver la maîtrise de son véhicule lors d'un freinage dans des conditions d'adhérence précaires.
- Le levier droit commande le frein avant et le levier gauche commande le frein arrière.

Utilisation des freins

- Laisser revenir rapidement la poignée de gaz.
- Actionner le système de frein en augmentant progressivement la pression.



Eviter de freiner brusquement sur route mouillée ou dans un virage.

Dans une forte descente, il faut réduire sa vitesse pour éviter de freiner de manière prolongée, car un échauffement excessif réduira l'efficacité du freinage.

Arrêt du véhicule et stationnement

L'arrêt du moteur se fait lorsque celui-ci est au ralenti, en tournant la clé de contact sur "OFF".

Le stationnement du véhicule se fait sur un sol plat.

- Soit sur la béquille centrale.
- Soit sur la béquille latérale.

A chaque stationnement, la direction doit être verrouillée et la clé de contact retirée. Le circuit d'allumage peut être neutralisé en positionnant le contacteur sous la selle sur "LOCK".

Approvisionnement en carburant



Pour réaliser le remplissage du réservoir en toute sécurité, arrêter impérativement le moteur.

Une étiquette collée à proximité du bouchon de réservoir vous rappelle le type de carburant à utiliser.



Tout carburant contenant jusqu'à 10% du volume en éthanol peut être utilisé (E5, E10).

Un indice d'éthanol supérieur à 10% du volume n'est pas autorisé. Le carburant E85 ne doit pas être utilisé.

Le réservoir à carburant est situé sous la selle.

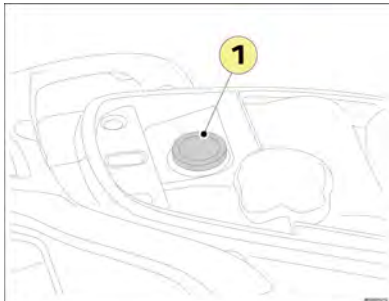

De 0 à 500 km :	• Ne pas maintenir la poignée d'accélérateur ouverte à plus de la moitié de sa course sur de long trajet.
De 500 à 1000 km :	• Ne pas maintenir la poignée d'accélérateur ouverte à plus des 3/4 de sa course sur de long trajet.

Au-delà de ce kilométrage le véhicule peut être utilisé normalement.

1. Bouchon de réservoir à carburant.

- Insérez le pistolet de la pompe dans l'ouverture de remplissage. Veillez à insérer le pistolet correctement dans le tuyau de remplissage.
- Ne remplissez pas le réservoir à ras bord.
- Cessez le remplissage lorsque le pistolet s'arrête la première fois.



Ne pas remplir le réservoir de carburant à l'excès : Le carburant risque de déborder en se dilatant sous l'effet de la chaleur du moteur ou du soleil.



Les éventuels débordements doivent être immédiatement essuyés. En effet, le carburant risque de détériorer les surfaces peintes ou les pièces en plastique.

Rodage du moteur

Le rodage du moteur est fondamental pour garantir ses performances et sa durée de vie.

Pendant la période de rodage, il est conseillé de ne pas mettre le moteur en surcharge et d'éviter de dépasser une température de fonctionnement supérieure à la normale.

OPÉRATIONS D'ENTRETIEN

Conseils de maintenance

Un tableau des contrôles du plan d'entretien est inséré au livret de bienvenue et d'entretien, le distributeur agréé doit y apposer son cachet, la date de l'intervention et le kilométrage du véhicule.

Les fréquences indiquées dans le tableau des entretiens périodiques sont données pour la conduite dans des conditions normales. Le propriétaire devra donc adapter les fréquences préconisées et éventuellement les raccourcir en fonction de l'usage qu'il fait de son véhicule (Usage commercial, coursiers, climat, situation géographique etc...).

Si l'on ne maîtrise pas les techniques d'entretien et afin de conserver la sécurité et la fiabilité maximale de votre véhicule, il est recommandé d'effectuer l'entretien et les réparations par un distributeur agréé qui possède la formation technique, l'outillage spécifique et les pièces détachées.



Respecter scrupuleusement le plan d'entretien de votre véhicule afin de conserver les droits à la garantie contractuelle.

Environnement / Recyclable

Les pièces usées et remplacées lors d'un entretien courant (pièces mécaniques, batterie...) doivent être déposées auprès des organismes spécialisés.

Le véhicule en fin de vie doit être remis à un centre agréé afin d'assurer son recyclage.

Dans tous les cas, respecter les lois locales.



Les batteries contiennent des substances nocives. Elles doivent être éliminées selon les prescriptions légales et ne doivent en aucun cas être jetées avec les ordures ménagères.

Nettoyage du véhicule



La carrosserie est constituée d'éléments en matière plastique qui peuvent être peintes ou d'aspect brillant. Ne pas utiliser de solvants ou produits nettoyant trop corrosifs.



Ne pas utiliser de nettoyeur haute pression qui provoquerait des infiltrations d'eau dans les pièces suivantes : joints, roulements et articulations, composants électriques tels que les connecteurs, contacteurs et éclairages.

Nettoyer la carrosserie à l'eau savonneuse et rincer abondamment à l'eau claire.

Le séchage peut être réalisé à l'aide d'une peau de chamois. Après lavage du véhicule, effectuer plusieurs freinages à faible vitesse pour assécher les freins.



Le lavage du véhicule doit être effectué dans un lieu équipé pour la récupération des eaux usées.

Certains produits à base de silicone peuvent altérer la qualité de la peinture. En cas de besoin ou de doute, un distributeur agréé saura vous conseiller sur l'usage de produits d'entretien ou la remise en état de la carrosserie en cas de rayure ou d'éraflure.

Contrôle ou remplacement de la bougie



L'utilisation d'un anti-parasite résistif et d'une bougie résistive est impérative, suivant la préconisation constructeur.

Le moteur doit être froid.

- Déposer la trappe d'accessibilité à la bougie.
- Déposer le coffre de selle.
- Déconnecter l'antiparasite.
- Déposer la bougie.
- Mesurer l'écartement des électrodes et le corriger si nécessaire (A).

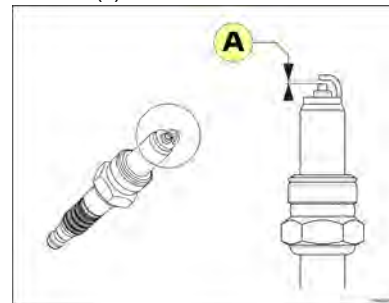

Écartement de l'électrode		0.7 à 0.8 mm
Bougie	50 cc	NGK CR6HSA
	125/200 cc	NGK CR7HSA

- Poser et visser la bougie à la main.
- Serrer la bougie avec un clé.
 - De 1/8 à 1/4 de tour pour une bougie réutilisée.
 - De 1/2 tour pour une bougie neuve.



S'assurer du bon clippage de l'antiparasite sur la bougie. Faire vérifier rapidement le couple de serrage par un distributeur agréé.

Contrôle du niveau de l'huile moteur



Contrôler le niveau d'huile tous les 1000 km / 600 Mi ou avant un long trajet.

Pour une mesure correcte du niveau d'huile, mettre le véhicule sur la béquille centrale sur un sol plat.

- Démarrer le moteur, le laisser tourner quelques minutes et l'arrêter.
- Après avoir coupé le moteur, attendre 5 minutes pour laisser à l'huile moteur le temps de retourner dans le carter d'huile.
- Retirer le bouchon/jauge de remplissage d'huile (1).

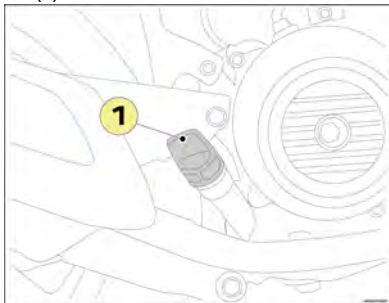

- A l'aide d'un chiffon propre, essuyer le bouchon/jauge et le réinsérer sans le visser dans l'orifice de remplissage.

- Retirer le bouchon/jauge et vérifier le niveau d'huile.
- Le niveau d'huile doit se situer entre les repères de niveau minimum (A) et maximum (B) sans dépasser celui-ci.

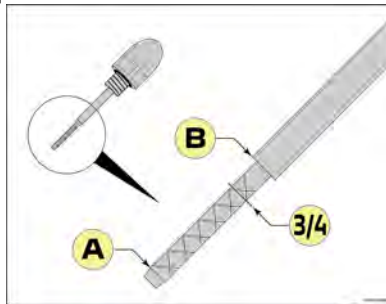

- Si le niveau d'huile est proche du repère minimum ou inférieur à celui-ci, il est recommandé de compléter immédiatement le niveau jusqu'au 3/4 par petite quantité avec une huile préconisée par le constructeur.



Un niveau d'huile trop haut limite sensiblement les performances du véhicule.

Vidange du moteur



Nous vous recommandons de vous rendre chez un distributeur agréé pour effectuer la vidange.



L'huile contient des substances dangereuses pour l'environnement, votre distributeur est équipé pour l'élimination des huiles usées dans le respect de la nature et des normes en vigueur.

Huile moteur	
50 cc	0.65 l à la vidange
125/200 cc	0.7 l à la vidange
SAE 10W40 / SAE 10W50 100% synthétique De qualité minimum API SN	
TEMP °C	-30 -20 -10 0 10 20 30 40
TEMP °F	-22 -4 14 32 60 68 85 104
* Recommandé si :	
1 Température minimale annuelle < -20°C	
2 Température minimale annuelle < 0°C	

La vidange du moteur doit être effectuée lorsque le moteur est tiède afin de faciliter l'écoulement.

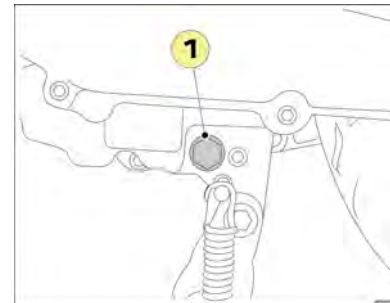

- Mettre le véhicule sur la béquille centrale sur un sol plat.
- Revêtir des gants de protection.
- Déposer le bouchon de vidange et son joint (1) et laisser s'écouler l'huile dans un récipient.

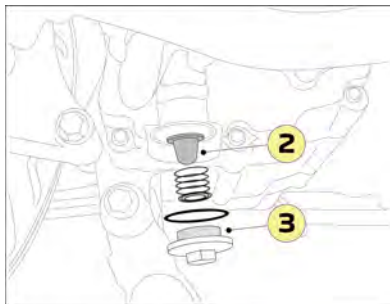

- Déposer le bouchon de crépine (2) et nettoyer la crépine (3).
- Poser le bouchon de vidange et le bouchon de crépine muni d'un joint neuf.
- Verser par l'orifice de remplissage la quantité d'huile nécessaire correspondante aux normes constructeur.
- Mettre en route le moteur et le laisser tourner quelques instants.
- Ajuster le niveau d'huile si nécessaire.
- Vérifier l'étanchéité du bouchon de vidange.

Vidange de la boîte relais



Nous vous recommandons de vous rendre chez un distributeur agréé pour effectuer la vidange.



L'huile contient des substances dangereuses pour l'environnement, votre distributeur est équipé pour l'élimination des huiles usées dans le respect de la nature et des normes en vigueur.

La vidange de la boîte relais doit être effectuée lorsque le moteur est tiède afin de faciliter l'écoulement.

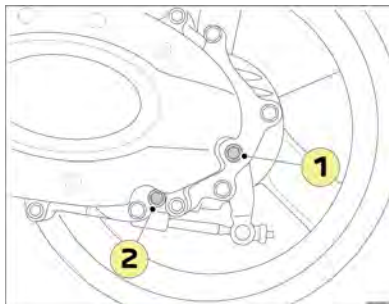

- Mettre le véhicule sur la béquille centrale sur un sol plat.
- Mettre un récipient sous l'orifice de vidange.
- Déposer le bouchon de remplissage de la boîte relais (1).
- Déposer le bouchon de vidange (2).
- Reposer le bouchon avec un joint neuf.
- Verser par l'orifice de remplissage la quantité d'huile nécessaire correspondante aux normes constructeur.
- Poser le bouchon de remplissage.

Boîte relais	SAE 80W90 API GL4
Quantité	0.17 l à la vidange

Échange du filtre à air

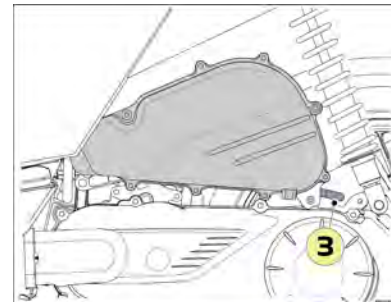

- Déposer le couvercle de filtre à air.
- Déposer le filtre à air.
- Nettoyer l'intérieur du boîtier de filtre à air.
- Poser un filtre à air neuf.
- Poser le couvercle.
- Déposer le bouchon du drain de circuit de recyclage des vapeurs d'huile pour évacuer l'humidité et l'huile (3).

Jeu à la commande de gaz

Le jeu à la commande de gaz doit être de 3 à 5 mm au niveau de la poignée (A).

En cas de jeu incorrect, agir sur l'écrou de réglage (1).

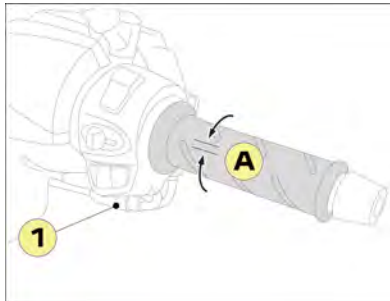

Pneumatiques

La pression des pneumatiques doit être contrôlée à froid régulièrement.

Une pression incorrecte produit une usure anormale et affecte le comportement routier rendant la conduite dangereuse.

Pressions de gonflage à froid en bar

Avant	En solo	1.75
	En duo	2.0
Arrière	En solo	2.0
	En duo	2.25

Si les limites d'usure de la bande de roulement sont atteintes (A), il est recommandé de se rendre chez un distributeur agréé pour procéder au remplacement du pneumatique.

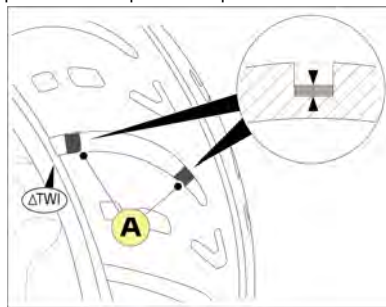

Lors d'un remplacement il est recommandé de monter des pneumatiques de la même marque et de qualité équivalente. De plus, en cas de crevaison, le montage d'une chambre à air dans un pneumatique tubeless n'est pas autorisé.



Un pneumatique contient des substances dangereuses pour l'environnement, votre distributeur est équipé pour l'élimination des pneumatiques usagés dans le respect de la nature et des normes en vigueur.

Contrôle des freins



Nous vous recommandons de vous rendre chez un distributeur agréé pour le remplacement de ces composants.

Chaque plaquette de frein est munie de témoins d'usure.

Les témoins permettent de contrôler l'usure des plaquettes sans devoir démonter le frein.

- Contrôler l'usure des plaquettes en vérifiant la position des témoins d'usure tout en actionnant le frein. Si une plaquette de frein est usée au point qu'un indicateur touche le disque de frein, faire remplacer la paire de plaquettes par un distributeur agréé.

Plaquettes de frein avant

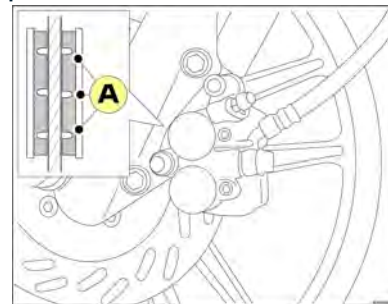

Témoins d'usure des plaquettes de frein (A).

Plaquettes de frein arrière

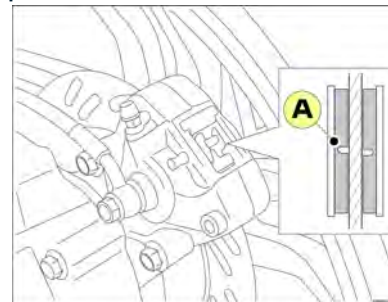

Témoins d'usure des plaquettes de frein (A).

Usure des garnitures de frein arrière ¹

Lorsqu'il n'est plus possible de régler l'écrou de tension de commande, les garnitures de frein sont usées.

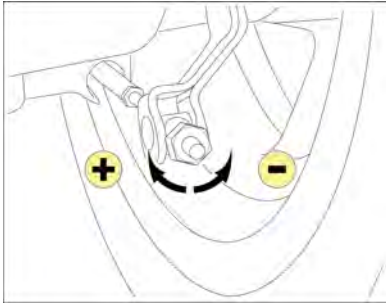

- Actionner le levier de frein et vérifier la position du repère d'usure de la biellette de came (A) par rapport au repère (B) du carter moteur.
- Si le repère de biellette de came est en alignement ou dépasse le repère d'usure, il est nécessaire de remplacer les garnitures de frein.

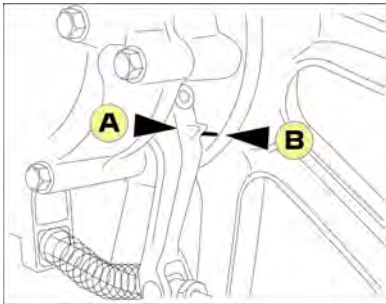

Liquide de frein



Les niveaux de liquide de frein doivent être vérifiés régulièrement par le hublot (A) de contrôle des émetteurs de frein. Si le niveau est proche du repère minimum, il est recommandé de se rendre chez un distributeur agréé pour faire vérifier le circuit de freinage et faire l'appoint nécessaire.

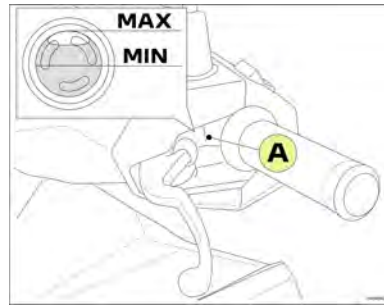

Batterie



Avant toute intervention sur la batterie, il est impératif de s'assurer que le contact est coupé.



Les fils d'alimentation d'une batterie ne doivent jamais être déconnectés lorsque le moteur est en marche. Pour éviter tout risque de détérioration du circuit électronique, ne pas charger la batterie si elle est connectée au véhicule.



L'acide sulfurique contenu dans l'électrolyte de la batterie peut causer de graves brûlures. Eviter tout contact avec la peau, les yeux ou les vêtements et toujours se protéger les yeux lors de travaux à proximité de la batterie.



En cas de fuite, il est recommandé de s'adresser à un distributeur agréé, lequel est équipé pour le remplacement et l'élimination des batteries dans le respect de la nature et de l'environnement.



Une batterie produit des gaz explosifs. Eloigner la batterie des étincelles, flammes, cigarettes, etc... La charge doit être effectuée dans un endroit ventilé.

Immobilisation prolongée et remisage



En cas d'immobilisation prolongée, la décharge naturelle de la batterie, ou générée par l'électronique du véhicule ou certains accessoires, requiert une charge régulière de celle-ci.

Si le véhicule reste immobilisé pour une période de 1 mois ou plus, il est nécessaire de préserver la charge de la batterie.

- En utilisant un chargeur de maintenance (cas d'une immobilisation longue).
- A défaut, en la déconnectant du véhicule (cas d'une immobilisation inférieure à 2 mois).

¹ Selon modèle.



En dehors de ces recommandations, la batterie peut entrer dans une décharge profonde, dans ce cas, la garantie constructeur ne pourra s'appliquer.

Charge de la batterie



Une batterie produit des gaz explosifs. Eloigner la batterie des étincelles, flammes, cigarettes, etc... La charge doit être effectuée dans un endroit ventilé.



La charge doit être effectuée dans un endroit ventilé, avec un chargeur adapté pouvant débiter le dixième de la capacité de la batterie afin d'éviter une destruction prématurée, il est donc préférable de se rendre chez un distributeur agréé pour effectuer cette intervention.



Pour éviter tout risque de destruction d'un composant électronique, il est fortement déconseillé d'utiliser un chargeur booster pour démarrer le véhicule.

- Déconnecter et déposer la batterie.
- Charger préalablement la batterie à 100%.
- Utiliser un chargeur de maintenance ou effectuer une charge mensuelle.
- Avant la remise en service, la batterie doit être chargée à 100%.

Dépose de la batterie

- Déposer le couvercle de batterie.
- Déconnecter la batterie en respectant l'ordre suivant :

1. La borne négative.

2. La borne positive.

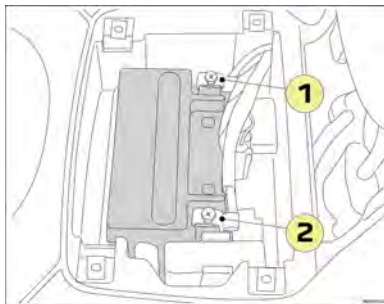

Pose de la batterie

- Connecter la batterie en respectant l'ordre suivant :

1. La borne positive.
2. La borne négative.

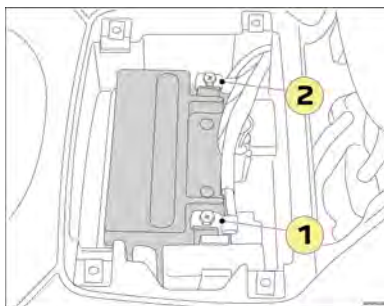

Fusibles

Les fusibles sont accessibles après la dépose du coffre de selle (fusibles de F1 à F6).

Repérer le fusible défectueux en regardant l'état de son filament.

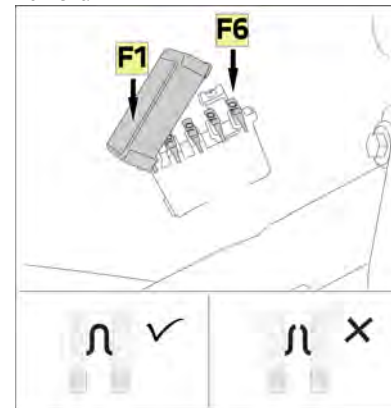

Si un fusible grille souvent, c'est généralement le signe d'un court-circuit dans le circuit électrique. Il est recommandé de faire vérifier le circuit par un distributeur agréé.

Avant de remplacer un fusible, Il est nécessaire de connaître la cause de la panne et d'y remédier.

Remplacer toujours le fusible défectueux par un fusible de même calibre.



Il est recommandé de couper le contact avant de changer un fusible et de remplacer celui-ci toujours par un fusible de même calibre. Le non respect de cette consigne pourrait entraîner une détérioration du circuit électrique, voire un incendie.

Affectation des fusibles

TWEET 50cc	
F1 20A	Fusible principal
F2 15A	Système d'injection
F3 10A	+ après contact / Éclairage
F4 10A	Éclairage

TWEET 125/200 ABS	
F1 25A	ABS
F2 20A	Fusible principal
F3 15A	Système d'injection
F4 10A	+ après contact
F5 15A	Éclairage
F6	Libre

Réglage du faisceau lumineux du projecteur

- Le réglage du faisceau lumineux du projecteur se fait par une vis placée sur la droite du véhicule.

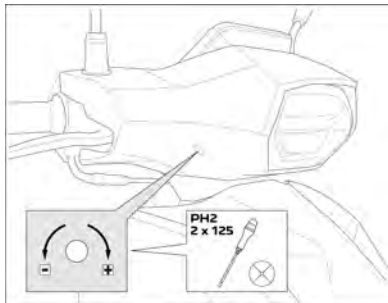

Pour ne pas gêner les autres usagers de la route, le projecteur doit être réglé en hauteur, en fonction de la charge du véhicule.

Peugeot Motocycles recommends



Quality management system certified ISO
9001 by UTAC



Peugeot Motocycles SA
Rue du 17 Novembre
F-25350 Mandeure

Tél. +33(0)3 81 36 80 00

RCS Belfort B 875 550 667

www.peugeot-motocycles.fr
www.peugeot-motocycles.com



Dans un souci constant d'amélioration Peugeot Motocycles se réserve le droit de supprimer, modifier ou ajouter toutes références citées.
DQ/APV du 02/2024 (photos non contractuelles).



PEUGEOT MOTOCYCLES



Guide d'utilisation en ligne
Online user's guide