



PEUGEOT
MOTOCYCLES

PULSION EVO

Livret de bienvenue
& d'entretien

Welcome
& maintenance booklet

Bienvenue

FR

Welcome

GB

Herzlich willkommen

DE

Benvenuto

IT

Bienvenidos

ES

Welkom

NL

Καλώς ήρθατε

GR

Välkommen

SE

Bem-vindo

PT

Hoş geldiniz

TR

Vítejte

CZ

SOMMARIO

Controllo prima della consegna.....	1
Informazioni.....	2
Diagnosi e Dati personali.....	2
Ambiente / Prodotto riciclabile.....	3
Garanzia costruttore.....	3
Importante.....	6
Prodotti da utilizzare.....	6
Pneumatici.....	6
Istruzioni di manutenzione.....	6
Pulizia del veicolo.....	6
Ambiente / Prodotto riciclabile.....	7
Veicolo fermo per un lungo periodo di tempo e rimessaggio.....	7
Guida di avviamento rapido.....	8
Funzioni del blocchetto di accensione.....	8
Avviamento del motore.....	8
Guida.....	8
Frenata.....	8
Arresto del motore e parcheggio.....	9
Comandi.....	10
Comandi sulla sinistra.....	10
Comandi sulla destra.....	10
Strumentazione.....	11
Display digitale.....	11
Impostazioni del display digitale.....	13
Come associare un telefono direttamente tramite Bluetooth.....	13
Equipaggiamenti.....	14
Parabrezza regolabile (Pulsion Evo Urban).....	14
Vano portaoggetti / Presa accessori (USB / USB-C).....	14
Porta-borse.....	14
Sotto sella.....	14
Portabagagli posteriore (A seconda del modello / Opzionale).....	15

Bauletto (Pulsion Evo Urban).....	15
Cavalletto laterale.....	16
Consigli.....	17
Rifornimento di carburante.....	17
Controllo del livello dell'olio motore.....	17
Manutenzione periodica.....	19
Tabella delle manutenzioni periodiche.....	20

IT

MEMORANDUM

Nome:
.....
Cognome:
.....
Indirizzo:
.....
CAP:
.....
Città:
.....
Telefono:
.....
Modello:
.....
Colore:
.....
N° motore:
.....

CONTROLLO PRIMA DELLA CONSEGNA

N° VIN: VGA

Il concessionario è tenuto a effettuare un controllo del veicolo prima della consegna e a fornire il modulo di preparazione del veicolo consegnato.

Controllo alla consegna

Approvazione del cliente

Ho controllato l'aspetto del veicolo e firmato il relativo modulo di preparazione prima della consegna del veicolo stesso senza riscontrare alcuna anomalia. Mi è stato specificato che è importante prendere conoscenza del manuale d'uso e del libretto di manutenzione del veicolo.

Data:

Firma del cliente:

Approvazione del concessionario

Attesto che il veicolo di cui sotto è stato oggetto di montaggio e controllo prima della consegna come specificato da PEUGEOT MOTOCYCLES. Ho consegnato al cliente il manuale d'uso e il libretto di manutenzione del veicolo. Ho illustrato al cliente il funzionamento dei comandi del veicolo e ho precisato che è importante consultare il manuale d'uso e le condizioni di applicazione della garanzia PEUGEOT MOTOCYCLES.

Data:

Firma del concessionario:



INFORMAZIONI

Hai appena acquistato un veicolo Peugeot. Grazie per la fiducia accordataci.

Il Suo veicolo è stato costruito per durare, ma nonostante le caratteristiche di robustezza necessita di piccoli accorgimenti di manutenzione.

Conoscendo tutte le peculiarità del veicolo e disponendo dei pezzi di ricambio originali e dell'attrezzatura specifica, il distributore autorizzato di Sua fiducia saprà fornirLe ogni suggerimento nonché provvedere alla manutenzione del Suo veicolo nel modo più adatto, secondo il programma di manutenzione, contribuendo in tal modo a mantenere costante il Suo piacere di guida e la massima sicurezza.

Il presente libretto di manutenzione è da considerarsi parte integrante del veicolo e deve rimanere tale anche in caso di rivendita dello stesso. Presente inoltre una selezione delle funzioni più comuni del veicolo.

Si consiglia tuttavia di leggere il manuale d'uso completo del veicolo, disponibile in versione digitale al seguente URL:

<https://www.peugeot-motocycles.fr/documentation>

Per accedervi direttamente, è possibile scansionare il seguente codice QR:









Nel manuale completo sono indicate tutte le indicazioni relative alla sicurezza, le avvertenze, le note importanti e le osservazioni che concernono il veicolo.

Nell'ottica di un costante miglioramento PEUGEOT MOTOCYCLES si riserva il diritto di eliminare, modificare o aggiungere ogni codice prodotto citato.

I documenti facenti fede sono unicamente quelli disponibili online all'indirizzo di cui sopra.

I simboli seguenti indicano:

	Si consiglia di leggere la versione completa del manuale d'uso.
	Operazione che implica un rischio per le persone.
	Operazione che implica un rischio per il veicolo.
	Indica un'informazione importante riguardante il funzionamento del veicolo.
	L'asterisco indica un dato equipaggiamento a seconda della versione.
	Il prodotto inquina. Non disperdere nell'ambiente.

DIAGNOSI E DATI PERSONALI

Quando gli strumenti di diagnosi sono collegati al veicolo, rilevano dei dati personali. Tali dati includono il VIN (numero identificativo) del veicolo. Per maggiori informazioni sui propri diritti o sul trattamento dei dati personali da parte di PEUGEOT MOTOCYCLES, si invita a consultare la nostra informativa sulla privacy al seguente indirizzo:

<https://peugeot-motocycles.com/fr/mentions-legales/>

O a contattarci scrivendo a:

dpo@peugeotmotocycles.com

AMBIENTE / PRODOTTO RICICLABILE

I pezzi usurati e sostituiti durante la manutenzione corrente (elementi meccanici, batteria, ecc.) devono essere conferiti a enti specializzati.

Il veicolo a fine vita deve essere affidato a un centro autorizzato per garantirne la dismissione.

In ogni caso, rispettare la legislazione locale vigente.



quefairedemesdechets.fr
Avant de recycler, privilégiez la réparation



Le batterie contengono sostanze nocive. Devono essere smaltite a norma di legge e non devono essere mai gettate nei rifiuti domestici.

GARANZIA COSTRUTTORE

(Edizione Ottobre 2025)

Il costruttore del veicolo, PEUGEOT MOTOCYCLES, con sede sociale in rue du 17 novembre - 25350 Mandeure (Francia), di seguito denominato PEUGEOT MOTOCYCLES, offre una garanzia commerciale che copre il veicolo nuovo, sia esso termico o elettrico, contro difetti di costruzione o di materiali.

Le presenti condizioni della garanzia costruttore sono disponibili anche sul sito.

<https://www.peugeot-motocycles.fr/documentation>

Durata della Garanzia

Tranne in caso di diverse disposizioni specifiche portate a conoscenza dell'utente (estensione di garanzia, contratto di flotta, ecc.) PEUGEOT MOTOCYCLES accorda al veicolo una garanzia costruttore della durata di:

- 24 mesi per uso privato, con chilometraggio illimitato;
- 24 mesi per uso professionale, entro un limite massimo di 20 000 km (<50cc, cat. L1e e L2e) o 30 000 km (>50cc, cat. L3e e L5e).



Per "professionale" e "professionista" si intende l'uso fatto da "qualunque persona fisica o giuridica, pubblica o privata, che agisce per finalità inerenti alla sua attività commerciale, industriale, artigianale, liberale o agricola, ivi incluso qualora agisca in nome e per conto di un altro professionista".

La validità della garanzia inizia con la prima immatricolazione e si applica all'intero veicolo, ad eccezione di:

- Batteria di trazione del veicolo elettrico, coperta dalla presente garanzia per un periodo di 24 mesi o 20 000 km (vale il primo dei due limiti raggiunto), a condizione che gli interventi di manutenzione siano stati regolarmente effettuati in conformità con le indicazioni contenute nel libretto di manutenzione PEUGEOT MOTOCYCLES;
- Batteria di trazione del veicolo elettrico con riduzione annunciata della capacità nominale inferiore o uguale al 25% e misurata da un tecnico della rete PEUGEOT MOTOCYCLES nel corso del periodo di validità della garanzia. A causa delle caratteristiche chimiche proprie della batteria, infatti, con il passare del tempo, anche in base all'utilizzo fatto del veicolo e alle relative condizioni di conservazione, è possibile che si verifichi una riduzione della capacità della batteria (e, di conseguenza, dell'autonomia del veicolo);
- Batteria del veicolo termico, coperta dalla presente garanzia per un periodo di sei mesi, a condizione che siano stati percorsi almeno 200 km al mese;
- Cavalletto e sella, per i quali la presente garanzia è valida sei mesi.

Campo di applicazione della garanzia costruttore

Ad eccezione delle restrizioni di seguito specificate, la presente garanzia contrattuale copre la riparazione o la sostituzione dei pezzi ritenuti difettosi da PEUGEOT MOTOCYCLES o da un suo rappresentante autorizzato, nonché le spese di manodopera che ne derivano.

IT

Si noti che:

- La riparazione o la sostituzione di pezzi nel quadro della presente garanzia costruttore non ne prolunga la durata di validità. La garanzia inerente i pezzi sostituiti decade alla scadenza della garanzia del veicolo;
- I pezzi difettosi sostituiti avvalendosi della garanzia diverranno di proprietà di PEUGEOT MOTOCYCLES e saranno da essa conservati.

Condizioni di applicazione della garanzia commerciale

Per usufruire della presente garanzia commerciale e far eseguire i lavori necessari sul proprio veicolo a titolo gratuito, PEUGEOT MOTOCYCLES raccomanda di rivolgersi esclusivamente a un'officina della rete autorizzata.

In caso di vendita del veicolo da parte del suo possessore i successivi proprietari potranno usufruire della garanzia fino alla scadenza della stessa, a patto che le condizioni di applicazione della garanzia siano state rispettate da ognuno dei proprietari precedenti. Per garantire il rispetto delle condizioni di applicazione della garanzia da parte del nuovo proprietario del veicolo, il venditore si impegna a informarlo di tali condizioni e a trasmettergli tutta la documentazione relativa agli interventi di manutenzione effettuati.

La garanzia si applica a condizione che:

- Il primo tagliando cosiddetto "di garanzia" e gli interventi di manutenzione periodica del veicolo siano stati effettuati in conformità con le indicazioni contenute nel libretto di manutenzione PEUGEOT MOTOCYCLES e che sia possibile fornire prova dell'avvenuta manutenzione (scheda di manutenzione periodica, fatture, ecc.).
- È ammessa una tolleranza rispetto al chilometraggio previsto dal piano di manutenzione:
 - 100 km per il primo tagliando.
 - 500 km per i tagliandi successivi.
 - 1 mese per il tagliando annuale.
- Un programma di manutenzione rafforzata sia applicato per l'uso professionale e, ove necessario, anche per l'uso privato;
- I pezzi originali non siano stati sostituiti con altri organi non omologati da PEUGEOT MOTOCYCLES e/o il cui montaggio non sia stato eseguito a regola d'arte o rispettando le indicazioni di PEUGEOT MOTOCYCLES (tra cui, per un elenco non esaustivo: marmitta di scarico, cilindro, pistone, candela e scatola filtro aria del veicolo termico, fusibili, moduli batteria di trazione e caricabatteria batteria di trazione del veicolo elettrico, ecc.);
- Il veicolo non sia stato modificato, trasformato o equipaggiato con accessori non omologati da PEUGEOT MOTOCYCLES (come ad esempio, ma non solo: caricabatteria aggiuntivo del veicolo elettrico, allarme, radio, proiettori, portabagagli, dispositivi di avviamento (booster), ecc.);
- Il veicolo non sia stato utilizzato per competizioni sportive;

La garanzia non copre:

- Le operazioni di manutenzione (come ad esempio, ma non solo: cambio olio, lubrificazione, regolazioni, pulizia, tensione, ecc.) e di revisione necessarie per garantire il corretto funzionamento del veicolo e descritte nel manuale di manutenzione di PEUGEOT MOTOCYCLES;
- La sostituzione di pezzi soggetti alla normale usura legata all'uso del veicolo, al suo chilometraggio e all'ambiente geografico e climatico e dei relativi pezzi di fissaggio non riutilizzabili (come ad esempio, ma non solo: dadi autobloccanti, ecc.), a meno che la sostituzione si sia resa necessaria per rimediare a un difetto di fabbricazione. Tali pezzi possono essere i seguenti (elenco non esaustivo);
 - Puleggia motrice e condotta, cinghia, frizione, rulli, flangia mobile, guide, catena, pignone, corona posteriore;
 - Cuscinetti (ruote, biellette, sterzo, motore, ecc.);
 - Lampada, fusibile, pneumatici, ganasce e pastiglie freni, disco freno, cavi e comandi cavi, candela e pipetta candela;
 - Ammortizzatori (idraulico, a gas, a molla semplice, in elastomero), filtro aria, scatola filtro aria completa, filtro carburante, filtro olio, cilindro, pistone e segmenti pistone;
 - Scarico del motore termico (salvo elementi interni dissaldati);
 - I liquidi e i prodotti (grasso, liquido idraulico, liquido freni, olio scatola sterzo, olio motore, liquido di raffreddamento, ecc.);
- Le riparazioni conseguenti all'uso di carburanti, lubrificanti o grassi diversi da quelli raccomandati da PEUGEOT MOTOCYCLES;
- Le riparazioni conseguenti a negligenza, uso improprio, circolazione su strada non carrabile o danneggiata, mancato rispetto delle indicazioni contenute nel manuale di manutenzione PEUGEOT MOTOCYCLES o nel manuale dell'utente, sovraccarico anche temporaneo oppure inesperienza del conducente;

- Le riparazioni derivanti da incidenti, furto, incendio o fenomeni naturali (come ad esempio, ma non solo: grandine, inondazioni, ecc.);
- Le riparazioni rese necessarie dalla mancanza di pulizia del veicolo;
- Le riparazioni rese necessarie in seguito al fermo prolungato del veicolo in condizioni non idonee;
- La corrosione o l'ossidazione della superficie del telaio, delle viti e, più in generale, di tutti gli altri pezzi metallici trattati o meno del veicolo termico o elettrico (tranne in caso di corrosione perforante che, invece, è coperta per un periodo di 24 mesi);
- Contachilometri o gruppi ottici in cui la presenza di condensa non altera la leggibilità delle informazioni o l'efficienza di illuminazione;
- I rumori e le vibrazioni che non hanno alcuna influenza sull'affidabilità, sulla sicurezza e sul comportamento su strada del veicolo;
- Altri costi non specificatamente previsti dalla presente garanzia, né dalla garanzia legale di conformità o dalla garanzia legale sui vizi nascosti, come ad esempio, ma non solo, i costi derivanti da un'eventuale fermo del veicolo (fermo amministrativo, fermo per riparazioni, ecc.)

Campo di applicazione territoriale

La garanzia è applicabile nei paesi o territori in cui il veicolo è commercializzato attraverso la rete di rivenditori autorizzati PEUGEOT MOTOCYCLES (tra cui Francia, Germania, Italia e Spagna), il cui elenco è consultabile sul sito internet del costruttore:

<http://www.peugeot-motocycles.com>

Il veicolo è destinato esclusivamente alla commercializzazione e all'uso nei paesi o territori di cui sopra, con esclusione di ogni altro paese o territorio in cui le norme applicabili potrebbero essere diverse da quelle vigenti nei paesi o territori di cui sopra, come ad esempio, ma non solo, gli Stati Uniti d'America, ecc.

L'uso del veicolo nei paesi o territori esclusi avviene sotto la totale responsabilità dell'utilizzatore e, in tal caso, è esclusa l'applicazione della presente garanzia

nonché ogni altra responsabilità, a qualsivoglia titolo, del costruttore del veicolo.

In ogni paese, e in particolare in quelli dell'Unione Europea, l'utilizzatore gode di diritti conformemente alla normativa nazionale applicabile. Tali diritti non sono interessati dalla presente garanzia così come definita sopra.



IMPORTANTE

Prodotti da utilizzare

Carburante Super senza piombo

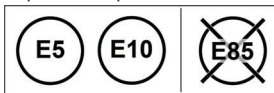

Olio motore 4 tempi MOTUL 8100 SAE 5W50
100% sintetico
Qualità minima API SN

Olio trasmissione finale SAE 80W90 API GL4

Olio forcella Olio idraulico SAE10W

Grasso Grasso ad alta temperatura
Grasso multiuso

Liquido freni DOT 5.1

Liquido refrigerante MOTUL
Anticorrosione e antigelo
Protezione -37°C/-35°F
Senza nitriti / Senza ammine /
Senza fosfati / Senza silicati

MOTUL

Pneumatici

La pressione dei pneumatici deve essere controllata a freddo con regolarità.

Una pressione scorretta comporta usura anormale e influisce sul comportamento su strada, rendendo la guida pericolosa.

	Anteriore	Posteriore
Singolo	2.2 bar	2.4 bar
Doppio	2.2 bar	2.6 bar

Istruzioni di manutenzione

Al fine di conservare i diritti alla garanzia contrattuale rispettare scrupolosamente il programma di manutenzione del veicolo.

Il libretto di manutenzione contiene una tabella di manutenzione periodica in cui sono indicati i controlli da effettuare; il distributore autorizzato è tenuto ad apporvi il timbro e a indicare la data dell'intervento e il chilometraggio del veicolo. Al fine di preservare la sicurezza e l'affidabilità del veicolo, si raccomanda di far effettuare la manutenzione e le riparazioni da un distributore autorizzato appositamente formato e che disponga dei pezzi di ricambio originali e dell'attrezzatura specifica.

Un veicolo che ha subito un incidente deve essere verificato e riparato da un distributore autorizzato.

Pulizia del veicolo



La carrozzeria è costituita da elementi di plastica che possono essere verniciati o dalla finitura brillante. Non utilizzare solventi o detersivi eccessivamente corrosivi.



Per evitare che l'acqua s'infiltri in guarnizioni, cuscinetti, articolazioni e componenti elettrici quali connettori, interruttori e luci, non lavare con idropulitrice.

Pulire la carrozzeria usando dell'acqua saponosa e sciacquare abbondantemente con acqua fredda. Per l'asciugatura è possibile usare la pelle di daino. Dopo aver lavato il veicolo effettuare diverse frenate a bassa velocità al fine di far asciugare i freni.



Il lavaggio del veicolo deve essere effettuato in un luogo provvisto di scarico dell'acqua.

Certi prodotti a base di silicone possono alterare la qualità della vernice.

In caso di necessità o dubbio, per consulenza sull'uso dei prodotti di manutenzione o per la riparazione di graffi della carrozzeria rivolgersi a un distributore autorizzato.

Ambiente / Prodotto riciclabile

I pezzi usurati e sostituiti durante la manutenzione corrente (elementi meccanici, batteria, ecc.) devono essere conferiti a enti specializzati.

Il veicolo a fine vita deve essere affidato a un centro autorizzato per garantirne la dismissione.

In ogni caso, rispettare la legislazione locale vigente.



Le batterie contengono sostanze nocive. Devono essere smaltite a norma di legge e non devono essere mai gettate nei rifiuti domestici.

Veicolo fermo per un lungo periodo di tempo e rimessaggio

Qualora si preveda un fermo veicolo di oltre 1 mese, si consiglia di effettuare i seguenti interventi:

Batteria



Nel caso in cui il veicolo rimanga fermo per un lungo periodo di tempo occorrerà comunque ricaricare regolarmente la batteria, poiché con il passare del tempo la batteria si scarica naturalmente e, inoltre, i componenti elettronici del veicolo nonché alcuni accessori dello stesso possono consumare energia.

- Caricare la batteria al 100% (La corrente massima di ricarica di una batteria è uguale a 1/10 della sua capacità).
- Utilizzare un caricabatteria di mantenimento o caricare la batteria una volta al mese.
- Prima di ricominciare a utilizzare il veicolo, ricaricare la batteria al 100%.



Se tali raccomandazioni non vengono seguite la batteria può essere soggetta a una scarica profonda e in tal caso la garanzia del costruttore non potrà essere applicata.

Veicolo

- Svuotare il serbatoio carburante per evitare la formazione di depositi di carburante.
- Spruzzare un lubrificante sulle parti metalliche del veicolo per evitare l'ossidazione.
- Effettuare la manutenzione del veicolo in un locale al riparo dall'umidità.

Rimessa in servizio

Un veicolo che non è stato utilizzato per un lungo periodo dovrebbe essere sottoposto a verifica generale presso un distributore autorizzato.

GUIDA DI AVVIAMENTO RAPIDO

Funzioni del blocchetto di accensione

2 chiavi fornite con il veicolo.

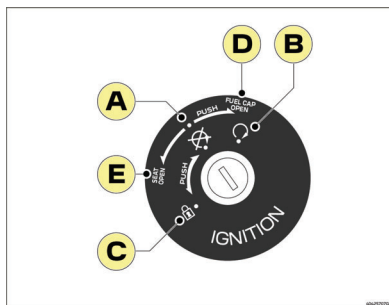

A. Posizione arresto motore

Il motore è spento. Il circuito elettrico è fuori tensione. È possibile togliere la chiave.

B. Posizione marcia

Il circuito elettrico è sotto tensione. Il motore può essere avviato. Non è possibile togliere la chiave.

C. Bloccasterzo

Il circuito elettrico è fuori tensione. Il manubrio deve essere orientato verso sx e la chiave allo stesso tempo premuta e girata verso sx. È possibile togliere la chiave.

D. Apertura dello sportello del carburante

Partendo dalla posizione di arresto del motore, per aprire lo sportellino del serbatoio occorre spingere la chiave e contemporaneamente ruotarla verso destra.

E. Apertura della sella

A partire dalla posizione di arresto motore, per aprire la sella è necessario girare la chiave verso sinistra.

Avviamento del motore

Prima d'avviare il motore, per maggior sicurezza collocare il veicolo sul cavalletto centrale.

- Girare la chiave di contatto su "ON".
- Assicurarsi che la manopola gas sia in posizione chiuso.
- Azionare una delle leve del freno premendo il pulsante d'avviamento. Non azionare il motorino d'avviamento per oltre 10 secondi.
- Rilasciare il pulsante d'avviamento non appena il motore s'avvia.



Se il motore non parte, rilasciare il pulsante d'avviamento e la leva del freno, quindi attendere qualche secondo e riprovare.

Guida

Il veicolo è sul cavalletto e il motore è acceso.

- Con la mano sinistra stringere e tenere serrata la leva del freno sx, con la mano destra afferrare la maniglia, quindi spingere il veicolo in avanti per ripiegare il cavalletto centrale.
- Montare sul veicolo.
- Rilasciare il freno sx e girare progressivamente la manopola gas con la mano destra per avviare il veicolo.

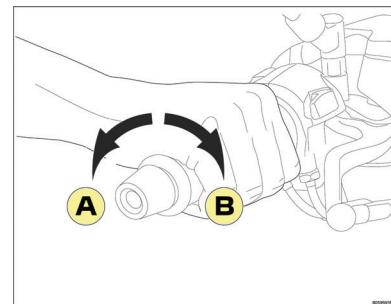

Per aumentare la velocità girare la manopola gas nel senso (A). Per ridurre la velocità girare la manopola gas nel senso (B).

Frenata

Sistema di frenata ABS

Si tratta di un sistema antibloccaggio della ruota.

- Il sistema antibloccaggio delle ruote (ABS) è progettato per prevenire il bloccaggio delle ruote in fase di frenata.
- Il sistema ABS consente al conducente di mantenere il controllo del veicolo in caso di frenata in condizioni di aderenza precarie.

Il sistema ABS non è attivo quando la velocità del veicolo è inferiore o uguale a 5 km/h circa.

Il sistema ABS non funziona se la batteria è scarica.

Utilizzo dei freni

- Far ritornare rapidamente la manopola gas.
- Azionare il sistema di frenata aumentando progressivamente la pressione.
- Per una frenata più efficace, usare il freno anteriore e quello posteriore simultaneamente e allo stesso modo.

Arresto del motore e parcheggio 🚗

L'arresto del motore s'effettua a motore al minimo, girando la chiave di contatto su "OFF".

Il parcheggio del veicolo deve essere effettuato su un terreno piano.

- O sul cavalletto centrale.
- O sul cavalletto laterale.



Ogni volta che si parcheggia lo sterzo deve essere bloccato e la chiave di contatto tolta.

COMANDI

Comandi sulla sinistra

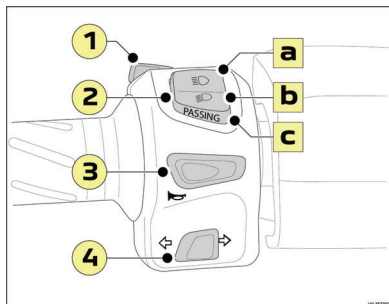

1. Comando "EXIT"

Il comando permette di:

- Azzerare il contachilometri parziale / l'indicatore del consumo medio (Vedi capitolo: [Strumentazione](#) pagina 11).

2. Pulsante devio luci

Il pulsante devio luci ha 3 funzioni:

- A. Abbaglianti
- B. Anabbaglianti
- C. Accensione fanale

3. Pulsante indicatori di direzione

Per segnalare un cambio di direzione premere il pulsante:

- O a destra.
- O a sinistra.

Per spegnere l'indicatore di direzione premere il pulsante.

4. Comando clacson

Comandi sulla destra

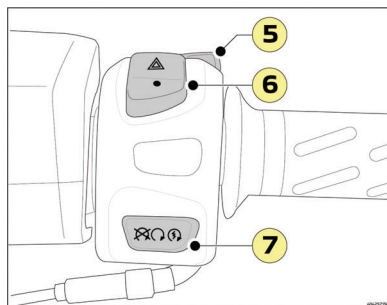

5. Comando "OK"

Il comando permette di:

- Azzerare il contachilometri parziale / l'indicatore del consumo medio (Vedi capitolo: [Strumentazione](#) pagina 11).

6. Pulsante lampeggio

Le luci d'emergenza possono essere accese solo con chiave di contatto in posizione "ON".

Le luci di emergenza si disattivano automaticamente dopo 1 ora dall'interruzione del contatto al fine di preservare la batteria.

7. Pulsante arresto d'emergenza / Pulsante motorino d'avviamento

- ☒ Mettere il pulsante in questa posizione per spegnere il motore in caso di emergenza.
- ⌚ Mettere il pulsante in questa posizione prima di accendere il motore.
- ⚡ Per avviare il motore premere il pulsante e, contemporaneamente, azionare la leva del freno dx o sx.

STRUMENTAZIONE

Display digitale

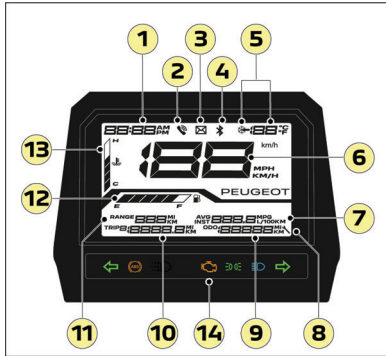

1. Orologio.

Regolazione orologio (Vedi capitolo: [Impostazioni del display digitale](#) pagina 13).

2. Notifica chiamate

Simbolo che indica una chiamata in arrivo quando la connessione Bluetooth è attiva ed è connesso uno smartphone.

3. Notifica messaggi

Simbolo che indica un messaggio ricevuto quando la connessione Bluetooth è attiva ed è connesso uno smartphone (lampeggia per 1 minuto).

4. Connessione Bluetooth

Simbolo che indica che la connessione Bluetooth è attiva ed è connesso uno smartphone.

5. Temperatura esterna (°C o °F).

La temperatura indicata è quella rilevata a livello pannello anteriore del veicolo.



Il simbolo "rischio di gelo" viene attivato dal momento che la temperatura esterna scende al di sotto di 3°C.

6. Tachimetro digitale (km/h o mph).

Il tachimetro digitale mostra la velocità di guida del veicolo.

7. Indicatore consumo medio (AVG) / Indicatore consumo istantaneo (INST).

- L'indicatore del consumo medio indica il consumo di carburante dall'ultimo azzeramento del contachilometri parziale.
- L'indicatore di consumo istantaneo indica la quantità di carburante consumata nei secondi immediatamente precedenti alla visualizzazione del dato.

Premere il pulsante "OK" o "EXIT" per passare dall'indicatore di consumo medio all'indicatore di consumo istantaneo.

Azzeramento dell'indicatore di consumo medio: Questa operazione può essere eseguita solo a veicolo fermo.

- Tenere premuto il pulsante "OK" o il pulsante "EXIT" per più di 3 secondi per azzerare l'indicatore di consumo medio.

Così facendo anche il contachilometri parziale viene azzerato.

8. Indicazione manutenzione.

- Al contatto, il display indica i chilometri da percorrere prima di dover effettuare il tagliando del veicolo.
- Quando il chilometraggio per la manutenzione arriva a zero, sul display si accende il simbolo della manutenzione.

Periodicità manutenzione (Valore predefinito)

5000 km



Tale periodicità non tiene conto del primo controllo a 500 km e si riferisce alla manutenzione ordinaria.

Per la manutenzione rinforzata, fare riferimento al manuale di manutenzione del veicolo.

• Azzeramento del contachilometri di manutenzione.

- Contatto OFF, tenere premuto il pulsante "OK" e dare contatto, il contachilometri tagliando lampeggia.
- Rilasciare il pulsante "OK".
- Premere il pulsante "OK" per più di 3 secondi per spegnere il simbolo della manutenzione e azzerare il contachilometri del tagliando.
- Togliere il contatto.



Si raccomanda di recarsi presso un distributore autorizzato per far effettuare la manutenzione del veicolo e cancellare il messaggio dell'indicatore di manutenzione.

• Scelta dell'intervallo di manutenzione (consultare il manuale di manutenzione).

- Contatto OFF, tenere premuto il pulsante "OK" e dare contatto, il contachilometri tagliando lampeggia.
- Rilasciare il pulsante "OK".
- Selezionare l'intervallo di manutenzione premendo i pulsanti "OK" o "EXIT".
- Tenere premuto il pulsante "OK" per più di 3 secondi per confermare la selezione.
- Togliere il contatto.

Intervallo di manutenzione disponibili

2500 km
3000 km
5000 km (Valore predefinito)
10000 km

9. Contachilometri.

- Il totalizzatore visualizza e memorizza il numero di chilometri totali effettuati dal veicolo. Il chilometraggio totale del veicolo resta memorizzato anche al distacco della batteria.

10. Totalizzatore parziale.

- Il contachilometri parziale mostra e memorizza i chilometri effettuati nel periodo scelto.

Azzeramento del contachilometri parziale:

Questa operazione può essere eseguita solo a veicolo fermo.

- Tenere premuti i pulsanti OK e EXIT per più di 3 secondi per azzerare il contachilometri parziale.

Così facendo anche l'indicatore di consumo medio viene azzerato .

11. Indicatore autonomia.

- L'indicatore di autonomia indica il numero di chilometri che è possibile percorrere con il carburante rimasto nel serbatoio (in base al consumo medio degli ultimi 10 minuti).



La stima può variare in seguito al cambiamento dello stile di guida da parte del conducente o nel caso in cui si debba affrontare una salita; tali eventi, infatti, provocano un'importante variazione del consumo istantaneo di carburante.

12. Sonda Livello Carburante.

Quando il serbatoio è pieno tutti i segmenti dell'indicatore del livello di carburante sono accesi.

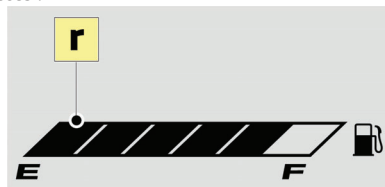

L'indicatore di riserva è rappresentato dall'ultimo segmento (r).

Quando si raggiunge il livello della riserva, l'ultimo segmento e il simbolo della pompa di carburante lampeggiano e nel serbatoio rimane circa 1 litro di carburante.



Per evitare che il veicolo vada in panne, fare il pieno non appena possibile.

13. Indicatore temperatura motore.

L'avviso di temperatura elevata viene segnalato mediante il lampeggiamento di tutti i segmenti contemporaneamente e dall'apparizione del simbolo "temperatura" (t).

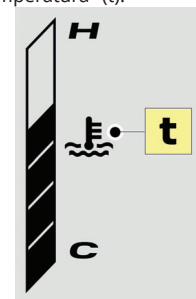

Si consiglia di spegnere il motore e di lasciarlo raffreddare. Se il difetto persiste, far controllare il veicolo da un distributore autorizzato.



La presenza di condensa sul lato del cruscotto è normale; scomparirà alcuni minuti dopo l'accensione dei fari.

14. Area visualizzazione spie allarme / Spie funzionamento.

Le spie informano il conducente sull'avviamento di un sistema o sulla comparsa di un guasto.

- Quando viene inserito il contatto, alcune spie di allarme si accendono per qualche secondo.
- Non appena è acceso il motore, tali spie si spengono.

In caso contrario, prima di partire, consultare la tabella per controllare l'indicazione fornita dalla spia accesa.



✓ La spia di funzionamento del sistema ABS si spegne quando il veicolo parte.

- Spia di guasto del sistema anti-inquinamento. Autodiagnostica motore (MIL).
- Spia antibloccaggio ruote (ABS).

Queste spie possono accendersi in due modi (fisso o lampeggiante).



In entrambi i casi, si consiglia di far controllare il veicolo da un distributore autorizzato.



Per maggiori informazioni, consultare il manuale d'uso online.

Impostazioni del display digitale

Unità di misura di distanza e temperatura.

- Dare contatto.
- Premere per più di 3 secondi il pulsante "EXIT". Il simbolo delle unità lampeggia.
- Modificare le unità premendo una volta il pulsante "OK".
- Premere per più di 3 secondi il pulsante "OK" per confermare la scelta.
- Togliere il contatto.

Formato e regolazione dell'orologio.

- Dare contatto.
- Premere per più di 3 secondi il pulsante "OK" per accedere alla regolazione del formato dell'orologio.
- Selezionare il formato premendo il pulsante "OK" o il pulsante "EXIT" (12h > AM o PM / 24h > AM + PM).
- Tenere premuto il pulsante "OK" per più di 3 secondi per confermare la selezione e passare alla scelta del formato dell'orologio.
- Le ore lampeggiano, premere il pulsante "OK" o il pulsante "EXIT" per modificare il valore delle ore.
- Tenere premuto il pulsante "OK" per più di 3 secondi per confermare la selezione e passare all'impostazione dei minuti.
- I minuti lampeggiano, premere il pulsante "OK" o il pulsante "EXIT" per modificarne il valore.
- Tenere premuto il pulsante "OK" per più di 3 secondi per confermare.
- Togliere il contatto.

✓ Tenere premuto il pulsante "EXIT" per più di 3 secondi per uscire dalla procedura di regolazione.

Come associare un telefono direttamente tramite Bluetooth



Per motivi di sicurezza, poiché richiede molta attenzione da parte del conducente, l'uso dello smartphone alla guida è vietato.



Attivare la connessione dati (o Wi-Fi) dello smartphone.
Se al veicolo è già connesso un altro smartphone, l'associazione a un secondo smartphone sarà rifiutata. Controllare che non vi siano altri smartphone nelle vicinanze.

1. Attivare la funzione Bluetooth dello smartphone.
2. Selezionare il nome del sistema all'interno dell'elenco dei dispositivi rilevati (Menu Bluetooth).
3. Accettare sul sistema la richiesta di connessione dello smartphone.



Se l'associazione non riesce, disattivare e riattivare la funzione Bluetooth dello smartphone.



Ogni telefono ha determinate caratteristiche (modello, versione sistema) che possono influire sulla procedura di associazione. Alcuni telefoni potrebbero non essere compatibili.

EQUIPAGGIAMENTI



Il manuale d'uso presenta altri equipaggiamenti.

Parabrezza regolabile (Pulsion Evo Urban)

Il parabrezza è regolabile a 2 altezze diverse a discrezione del conducente.

- A Posizione alta.
- B Posizione bassa.

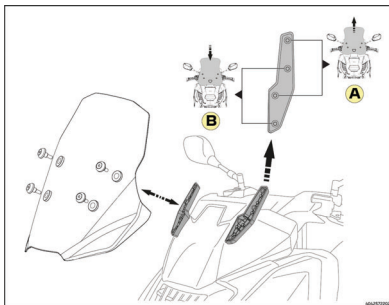

- Togliere le 4 viti.
- Estrarre il parabrezza dal relativo supporto e disporlo all'altezza desiderata.
- Inserire e serrare le viti (Coppia di serraggio: 10 Nm).



Durante l'operazione, attenzione a non rigare il parabrezza.

Serrare le viti alla coppia indicata per evitare che il parabrezza non si stacchi mentre il veicolo è in movimento.

Vano portaoggetti / Presa accessori (USB / USBC)

Nel vano portaoggetti si trova una presa accessori che viene alimentata quando si inserisce il contatto e permette di collegare un dispositivo mobile (Telefono, GPS, ...)

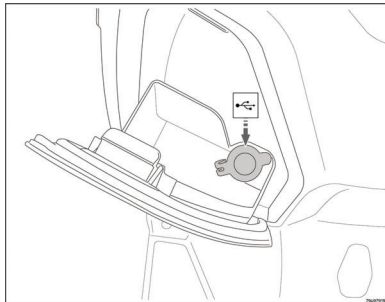

Durante l'uso, il dispositivo si ricarica automaticamente.



Dopo l'uso, per evitare il possibile ingresso dell'umidità, ricollocare sistematicamente il tappo della presa.

Porta-borse

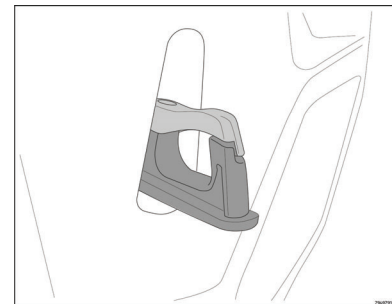

Il portaborse si trova a livello dello scudo posteriore e permette di agganciare e trasportare un carico dal peso di massimo 2.5 kg.

Sotto sella



Si raccomanda di non lasciare oggetti all'interno dei vani portaoggetti, a prescindere dal loro valore (casco, portadocumenti, ecc.), il costruttore declina ogni responsabilità in caso di furto o effrazione.



Non oltrepassare il carico massimo autorizzato, pari a 5 kg.

Il vano sottosella tende a riscaldarsi con il calore del motore. Si sconsiglia di introdurre prodotti alimentari, prodotti infiammabili o prodotti che potrebbero essere danneggiati dal calore.

Quando si lava il veicolo o in caso di forte pioggia, nel vano potrebbe penetrare dell'acqua; si consiglia quindi di imballare in un sacchetto gli eventuali oggetti presenti.

Non lasciare nel vano oggetti eccessivamente voluminosi: gli oggetti stessi, la sella o la relativa articolazione potrebbero essere danneggiati.

Portabagagli posteriore (A seconda del modello / Opzionale)



Il portabagagli posteriore permette di sopportare un carico massimo pari a 7 kg.

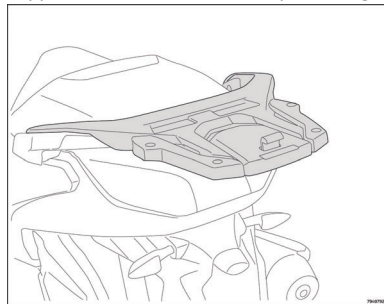

Non trasportare bagagli eccessivamente voluminosi che potrebbero ostacolare le luci e/o i movimenti dello sterzo.

Non oltrepassare il carico massimo autorizzato per ogni portabagagli.

Fare in modo che i bagagli siano sempre collocati sul veicolo in una posizione salda anche se si prevede di percorrere un tragitto breve.

Bauletto (Pulsion Evo Urban)



Il bauletto è fornito completo di 2 chiavi.



Il carico massimo consentito per il bauletto è pari a 5 kg.

Apertura del bauletto:

- Inserire la chiave all'interno della serratura.
- Ruotare la chiave a sinistra. Il coperchio del bauletto si sblocca automaticamente.

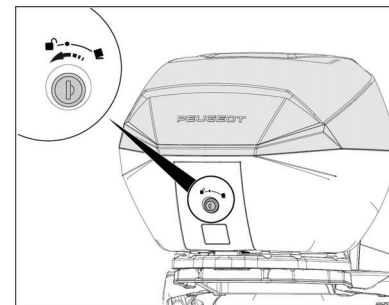

Chiusura del bauletto:

- Premere sul coperchio per bloccarlo.

IT

Rimuovere il bauletto:

- Inserire la chiave all'interno della serratura.
- Girare la chiave a destra e premere il pulsante (A).
- Smontare il bauletto e estrarre la chiave dalla serratura per evitare di romperla.

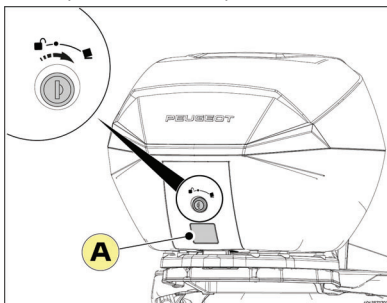
**Installazione del bauletto:**

- Inserire la chiave all'interno della serratura.
- Girare la chiave a destra.
- Inserire il bauletto nella parte anteriore della piastra.
- Premere sul retro del bauletto per bloccarlo con la piastra.
- Assicurarsi che sia saldamente bloccato.
- Girare la chiave per riportarla sulla posizione (0) e rimuoverla.

Cavalletto laterale

Il cavalletto laterale è dotato di un contattore che consente l'avviamento anche quando il cavalletto è abbassato, ma solo a regime motore limitato.



Se la limitazione del regime non si attiva anche se il cavalletto è abbassato, si raccomanda di recarsi presso un distributore autorizzato per far eseguire un controllo.

CONSIGLI

Rifornimento di carburante



Per riempire il serbatoio in tutta sicurezza, spegnere prima il motore.



L'etichetta applicata in prossimità del tappo del serbatoio ricorda il tipo di carburante da utilizzare.



È possibile utilizzare qualsiasi carburante con contenuto di etanolo fino al 10% (E5, E10). Non è consentito un contenuto di etanolo superiore al 10% del volume. Non usare carburante E85.

- Collocare il veicolo sul cavalletto centrale.
- Aprire lo sportello carburante.

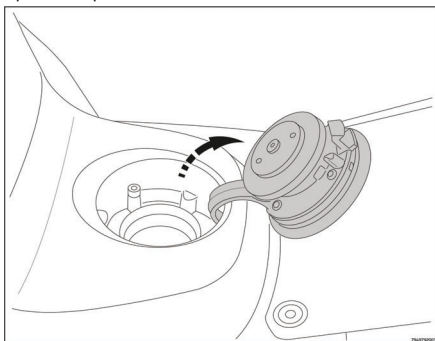

- Inserire la pistola carburante nell'apertura per il riempimento. Inserire correttamente la pistola nel tubo di riempimento.
- Riempire il serbatoio senza oltrepassare l'estremità inferiore del tubo di riempimento.

Smettere di riempire il serbatoio quando l'erogazione s'interrompe la prima volta.

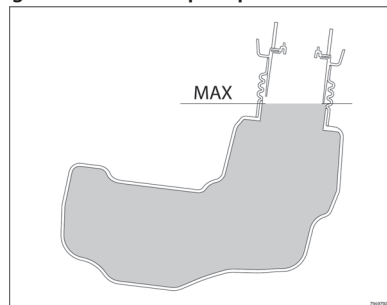

Non riempire eccessivamente il serbatoio: il carburante potrebbe fuoriuscire dilatandosi sotto l'effetto del calore del motore o del sole.



Gli eventuali traboccamenti devono essere immediatamente asciugati. Il carburante potrebbe infatti deteriorare le superfici verniciate o i componenti di plastica.

Controllo del livello dell'olio motore



Controllare il livello dell'olio ogni 1000 km / 600 Mi o prima di percorrere lunghi tragitti.

- Per misurare correttamente il livello dell'olio, mettere il veicolo sul cavalletto centrale su una superficie piana.
- Avviare il motore e lasciarlo girare per qualche minuto, quindi arrestarlo.
- Dopo aver spento il motore, attendere 5 minuti per permettere all'olio motore di tornare nel carter dell'olio.
- Togliere il tappo di riempimento / l'asta dell'olio (1).

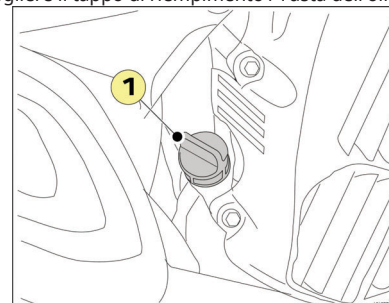

- Pulire il tappo/asta dell'olio con un panno pulito e reinserirlo senza avvitarlo.

IT

- Togliere il tappo/indicatore di livello e verificare il livello dell'olio.
- Il livello dell'olio deve trovarsi tra gli indici di riferimenti di livello minimo (A) e massimo (B) senza sorpassare questo.

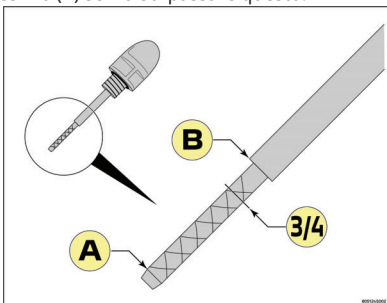

- Se il livello dell'olio indicato è vicino o inferiore al minimo, rabboccare immediatamente l'olio con un olio raccomandato dal costruttore, procedendo poco alla volta fino a raggiungere il livello corrispondente ai 3/4.



Un livello dell'olio troppo alto limita sensibilmente le prestazioni del veicolo.

MANUTENZIONE PERIODICA

Punti particolari importanti:

- Il rispetto del piano di manutenzione in funzione delle condizioni di utilizzo consentirà di garantire il corretto funzionamento del veicolo nel tempo, di preservarne tutte le qualità e di usufruire della garanzia. Si consiglia di far effettuare gli interventi di manutenzione da un concessionario autorizzato Peugeot Motorcycles, che disporrà di tutti gli utensili necessari e sarà stato appositamente formato dal costruttore. È ammessa una tolleranza rispetto al chilometraggio previsto dal piano di manutenzione:
 - 100 km per il primo tagliando.
 - 500 km per i tagliandi successivi.
 - 1 mese per il tagliando annuale.
- Nell'ottica di un costante miglioramento, Peugeot Motorcycles Groupe si riserva il diritto di modificare senza preavviso il presente piano di manutenzione. Il concessionario autorizzato saprà consigliarla e provvedere alla manutenzione del veicolo nel rispetto delle raccomandazioni più aggiornate.
- Se la manutenzione periodica è stata eseguita nell'anno corrente, non è necessario provvedere anche alla manutenzione annuale (12 mesi al massimo tra due interventi di manutenzione).
- A partire da 25000 km (15600 mi), eseguire gli interventi di manutenzione riprendendo le operazioni da quanto indicato per i 5000 km (3100 mi).
- Aumentare la frequenza di pulizia o sostituzione del filtro dell'aria (motore/trasmissione) se il veicolo è utilizzato in zone particolarmente polverose o umide.

Manutenzione rinforzata / Condizioni di utilizzo severe (*):

Alcuni componenti richiedono una manutenzione più frequente se il veicolo viene utilizzato in almeno una delle seguenti condizioni:

Zona umida, polverosa, con temperature elevate, utilizzo prevalentemente urbano, temperature spesso inferiori a -5°C, tragitti brevi o ripetuti porta a porta con motore freddo a causa delle basse temperature, zone montuose...

Ciò riguarda in particolare: olio (motore), candela, elementi filtranti, trasmissione, impianto frenante. Per questi organi, la periodicità della manutenzione si riduce alla metà.

Il concessionario saprà consigliarle il piano di manutenzione più adatto al veicolo e al suo utilizzo. La manutenzione rinforzata concerne in particolare anche i veicoli usati a finalità commerciali (consegne a domicilio, pony express, ecc.).

Cura / Pulizia:

Il concept e l'aspetto estetico di un veicolo a due ruote implica l'esposizione agli elementi esterni di numerosi componenti. Tale vulnerabilità può provocare danni funzionali o estetici (corrosione, ecc.) anche se gli elementi sono di buona qualità. Una manutenzione consona e regolare non solo permette di mantenere inalterati l'aspetto del veicolo, il suo corretto funzionamento e l'esperienza del conducente, ma è anche necessaria per non far decadere la Garanzia.

TABELLA DELLE MANUTENZIONI PERIODICHE

Tali operazioni devono essere eseguite da un addetto autorizzato PEUGEOT MOTOCYCLES.

Operazioni da eseguire	500 km <i>300 mi</i>	5000 km <i>3100 mi</i>	10000 km <i>6200 mi</i>	15000 km <i>9300 mi</i>	20000 km <i>12400 mi</i>	Manutenzione annuale / Manutenzione rinforzata
Motore						
Olio motore	R	R	R	R	R	R
Filtro olio (Filtro a reticella)	C	C	C	C	C	C
Gioco Valvole			I		I	
Candela	R Ogni 10000 km (5000 Km con manutenzione rinforzata)					
Filtro aria aspirazione	R Ogni 10000 km (5000 Km con manutenzione rinforzata)					
Tube di drenaggio scatola filtro aria		C	C	C	C	C
Filtro aria trasmissione	R Ogni 10000 km (5000 Km con manutenzione rinforzata)					
Puleggia conduttrice / Usura flange		I	I	I	R	
Pulizia, sgrassaggio del cilindro e degli anelli in ottone della flangia mobile della puleggia motrice	C Ogni 5000 km (Più spesso in caso di perdita di prestazioni)					
Rulli e guide puleggia conduttrice	R Ogni 10000 km (5000 Km con manutenzione rinforzata)					
Cinghia	R Ogni 10000 km (5000 Km con manutenzione rinforzata)					
Cuscinetto ad aghi puleggia condotta			L		L	
Usura guarnizioni frizione			C		C	
Puleggia condotta			I		R	
Olio trasmissione	R		R		R	
Livello liquido refrigerante	I	I	I	I	I	I
Radiatore di raffreddamento		C	C	C	C	
Liquido refrigerante	R Ogni 4 anni					
Organi di collegamento in gomma (Silentbloc...)	R Ogni 4 anni					
Tube carburante: Assenza di perdite o screpolature	I	I	I	I	I	I
Canister, valvole canister e tubazioni			I		I	
	I: Ispezionare, pulire, regolare, sostituire se necessario. R: Sostituire.			C: Pulire, sostituire se necessario. L: Lubrificare, ingrassare		

Operazioni da eseguire	500 km 300 mi	5000 km 3100 mi	10000 km 6200 mi	15000 km 9300 mi	20000 km 12400 mi	Manutenzione annuale / Manutenzione rinforzata
Ciclistica						
Sterzo: Assenza di punti duri / Assenza di gioco	I	I	I	I	I	
Ruote: Stato e svergolamento / Assenza di gioco	I	I	I	I	I	
Pneumatici: Assenza di screpolature e segni di usura e controllo pressione	I	I	I	I	I	I
Forcella / Sospensione anteriore: Stato, funzionamento, assenza di perdite	I	I	I	I	I	
Olio forcella					R	
Sospensione posteriore: Stato, funzionamento, assenza di perdite	I	I	I	I	R	
Comando del gas: Funzionamento, gioco e lubrificazione	I	I + L	I + L	I + L	I + L	
Elementi mobili e fili		L	L	L	L	
Cavalletti: Funzionamento e lubrificazione		I + L	I + L	I + L	I + L	
Serraggio bulloneria	I	I	I	I	I	I
Sistema di frenata						
Livello liquido freni / Assenza di perdite	I	I	I	I	I	I
Liquido freni	R Ogni 2 anni					
Pinze freno: Pulizia, Guide, Funzionamento	I + L Ogni 10000 km (5000 Km con manutenzione rinforzata)					
Usura pastiglie freni		I	I	I	I	
Usura dischi freni		I	I	I	I	
Tubi freni: Assenza di perdite o screpolature		I	I	I	I	
Leve freno		L	L	L	L	
	I: Ispezionare, pulire, regolare, sostituire se necessario. R: Sostituire.			C: Pulire, sostituire se necessario. L: Lubrificare, ingrassare		

IT

Operazioni da eseguire	500 km 300 mi	5000 km 3100 mi	10000 km 6200 mi	15000 km 9300 mi	20000 km 12400 mi	Manutenzione annuale / Manutenzione rinforzata
Impianto elettrico						
Luci e elementi di segnalazione	I	I	I	I	I	I
Regolazione dell'altezza fanale	I	I	I	I	I	
Interruttori stop	I	I	I	I	I	I
Batteria: Livello di carica e assenza di perdite	I	I	I	I	I	I
Varie						
Centraline: Lettura codici guasto e aggiornamento	I	I	I	I	I	I
Funzionamento generale: Prova su strada	I	I	I	I	I	I
I: Ispezionare, pulire, regolare, sostituire se necessario.			C: Pulire, sostituire se necessario.			
R: Sostituire.			L: Lubrificare, ingrassare			
Tempo di manutenzione in decimo d'ora (0.5 h = 30 mn)						
Accoglienza e presa in carico	0.1	0.1	0.1	0.1	0.1	0.1
Pulsio évo	1.2	1.5	2.5	1.5	3.5	1
La durata indicata per gli interventi di manutenzione è fornita a titolo indicativo. Non include la sostituzione degli elementi soggetti a usura.						

_____ km
_____ *mi*
_____ / _____ / _____



_____ km
_____ *mi*
_____ / _____ / _____



_____ km
_____ *mi*
_____ / _____ / _____



_____ km
_____ *mi*
_____ / _____ / _____

_____ km
_____ *mi*
_____ / _____ / _____

_____ km
_____ *mi*
_____ / _____ / _____

_____ km
_____ *mi*
_____ / _____ / _____

_____ km
_____ *mi*
_____ / _____ / _____

_____ km
_____ *mi*
_____ / _____ / _____

FR

GB

DE

IT

ES

NL

GR

SE

PT

TR

CZ

_____ km
 _____ *mi*
 _____ / _____ / _____

_____ km
 _____ *mi*
 _____ / _____ / _____

_____ km
 _____ *mi*
 _____ / _____ / _____

_____ km
 _____ *mi*
 _____ / _____ / _____









_____ km
 _____ *mi*
 _____ / _____ / _____

_____ km
 _____ *mi*
 _____ / _____ / _____

_____ km
 _____ *mi*
 _____ / _____ / _____

_____ km
 _____ *mi*
 _____ / _____ / _____

_____ km
 _____ *mi*
 _____ / _____ / _____

_____ km _____ mi	
_____ km _____ mi	
_____ km _____ mi	
_____ km _____ mi	
_____ km _____ mi	
_____ km _____ mi	
_____ km _____ mi	
_____ km _____ mi	
_____ km _____ mi	

- FR
- GB
- DE
- IT
- ES
- NL
- GR
- SE
- PT
- TR
- CZ

FR

_____ km



_____ mi

GB

_____ km



_____ mi

DE

_____ km



_____ mi

IT

_____ km



_____ mi

ES

_____ km



_____ mi

NL

_____ km



_____ mi

GR

_____ km



_____ mi

SE

_____ km



_____ mi

PT

_____ km



_____ mi

TR

_____ km

CZ

Peugeot Motocycles recommends



Quality management system certified ISO
9001 by UTAC



Peugeot Motocycles SA
Rue du 17 Novembre
F-25350 Mandeuze

Tél. +33(0)3 81 36 80 00

RCS Belfort B 875 550 667

www.peugeot-motocycles.fr
www.peugeot-motocycles.com

0 800 007 216

Service & appel
gratuits

Dans un souci constant d'amélioration Peugeot Motocycles se réserve le droit de supprimer, modifier ou ajouter toutes références citées.
DQ/APV du 02/2024 (photos non contractuelles).



PEUGEOT

MOTORCYCLES



GUIDE D'UTILISATION EN LIGNE
ONLINE USER'S GUIDE