



PEUGEOT
MOTOCYCLES

PULSION EVO

NOTICE D'UTILISATION

OWNER'S MANUAL

Bienvenue



TABLE DES MATIÈRES

Informations.....	1	Conduite.....	19
Conseils de sécurité.....	1	Système de freinage.....	19
Caractéristiques.....	2	Arrêt du moteur et stationnement.....	20
Identification du véhicule.....	6	Approvisionnement en carburant.....	20
Produits à utiliser.....	6	Rodage du moteur.....	20
Informations concernant la notice.....	6	Opérations d'entretien.....	21
Description du véhicule.....	8	Conseils de maintenance.....	21
Commandes.....	9	Environnement / Recyclage.....	21
Commandes gauches.....	9	Nettoyage du véhicule.....	21
Commandes droites.....	9	Contrôle ou remplacement de la bougie.....	21
Instruments.....	10	Contrôle du niveau de l'huile moteur.....	22
Afficheur numérique.....	10	Vidange du moteur.....	23
Réglage de l'afficheur numérique.....	12	Vidange de la boîte relais.....	23
Témoins d'indication et témoins d'alerte.....	12	Liquide de refroidissement.....	24
Jumeler un téléphone en Bluetooth direct.....	12	Échange du filtre à air.....	24
Description des témoins.....	13	Jeu à la commande de gaz.....	25
Fonctions du contacteur à clé.....	14	Pneumatiques.....	25
Équipements.....	14	Contrôle des freins.....	25
Pare-brise réglable (Pulsion Evo Urban).....	14	Batterie.....	26
Réglage du guidon.....	14	Réglage des phares.....	28
Vide poche / Prise accessoires (USB / USBC).....	15	Fusibles.....	28
Accroche sac.....	15		
Coffre.....	15		
Porte bagages arrière (Selon modèle / En option).....	16		
Top case (Pulsion Evo Urban).....	16		
Béquille latérale.....	17		
Réglage des amortisseurs.....	17		
Contrôles avant utilisation.....	17		
Conseils de mise en route et de conduite.....	18		
Avertissement.....	18		
Eco-conduite.....	18		
Conduite sur chaussée inondée.....	18		
Inspection avant le départ.....	18		
Mise en marche du moteur.....	19		

INFORMATIONS

Vous venez d'acquérir un véhicule Peugeot.

Nous vous remercions de la confiance que vous nous manifestez par votre choix.

Nous vous invitons à prendre le temps de lire attentivement cette notice avant l'utilisation de ce véhicule.

Cette notice d'utilisation, que vous devez toujours garder dans le coffre du véhicule, contient non seulement les instructions relatives à l'utilisation, aux contrôles et à l'entretien de ce véhicule mais aussi d'importantes consignes de sécurité destinées à protéger l'utilisateur et les tiers contre les accidents.

Cette notice vous apporte de nombreux conseils pour vous permettre de conserver un véhicule en parfait état de marche.

Votre véhicule est construit pour durer, mais ses qualités de robustesse ne le dispensent pas d'un minimum d'entretien.

Votre distributeur agréé qui en connaît toutes les particularités, disposant des pièces détachées d'origine et de l'outillage spécifique saura vous conseiller et entretenir votre véhicule dans les meilleures conditions, selon le plan d'entretien prévu, afin de vous apporter toujours le même plaisir de conduite, dans une sécurité maximum.

Cette notice doit être considérée comme une partie intégrante du véhicule et doit le rester même en cas de vente.

Dans un souci constant d'amélioration Peugeot Motocycles se réserve le droit de supprimer, modifier ou ajouter toutes références citées.

Les reproductions ou traductions même partielle de ce document sont interdites sans autorisation écrite de PEUGEOT MOTOCYCLES.

CONSEILS DE SÉCURITÉ

Un utilisateur inexpérimenté de deux roues, doit se familiariser avec son véhicule avant de s'engager dans la circulation. Il est donc fortement déconseillé de prêter son véhicule à une personne n'ayant aucune expérience en la matière.

La réglementation impose selon la législation en vigueur, pour l'utilisation d'un deux roues en fonction de sa catégorie, un permis ou une formation spécifique de conduite acquise auprès d'un professionnel.

Le port d'un casque et de gants homologués est également obligatoire pour l'utilisateur et son passager. Il est également recommandé de porter des lunettes de protection ainsi que des vêtements clairs ou réfléchissants adaptés à la pratique du deux roues.

La législation en vigueur peut dans certains pays, ne pas autoriser le transport d'un passager, et dans d'autres obliger les utilisateurs de deux roues à moteur d'être assurés en responsabilité civile qui permet de protéger les tiers et le passager contre les préjudices qui pourraient être causés en cas d'accident.

La conduite en état d'ivresse ou sous l'emprise de stupéfiants ou de certains médicaments est répréhensible et dangereuse pour soi-même et pour les autres personnes.

La vitesse excessive est un facteur important dans de nombreux accidents. Il faut respecter la signalisation routière et adapter sa vitesse en fonction des conditions climatiques.

Le moteur et les éléments d'échappement peuvent atteindre des températures très élevées, lors d'un stationnement il convient d'éviter tout contact avec des matériaux inflammables qui pourraient provoquer un incendie ou avec des parties du corps qui pourraient causer de graves brûlures.

Des porte-bagages et des mallettes agréés par PEUGEOT MOTOCYCLES sont disponibles en option (selon modèle). Il faut respecter les conseils

de montage et ne pas dépasser la charge admissible de transport qui est de 3 à 5 kg selon l'équipement. Le montage d'accessoires tel que le tablier pilote, le top-case... peuvent affecter la stabilité du véhicule (prise au vent, charge...).

En cas de conduite du véhicule équipé d'accessoires, il est conseillé de réduire sa vitesse.

Stationnement au soleil : En cas de présence d'un pare brise, la réflexion des rayons du soleil sur le pare brise peut, à certains moments de la journée, engendrer une température élevée sur le tableau de bord. Ceci peut conduire à des déformations. Pour éviter cet inconvénient, ne pas stationner le véhicule au soleil.

Le montage de pièces adaptables non agréées par PEUGEOT MOTOCYCLES, changeant les caractéristiques techniques ou les performances du véhicule, est interdit. Toute modification entraînera l'annulation de la garantie et rendra le véhicule non conforme par rapport à la version homologuée par les services compétents.

La présence de buée sur la face interne de la glace des projecteurs est normale ; elle disparaît quelques minutes après l'allumage des feux.

		PULSION EVO
Type mines		Z3A
Poids en kg		
Poids à vide		147 (Version GT) 154 (Version Urban)
En ordre de marche		158 (Version GT) 165 (Version Urban)
Maximum autorisé. Poids cumulé du véhicule, de l'utilisateur, du passager, des accessoires et des bagages.		365

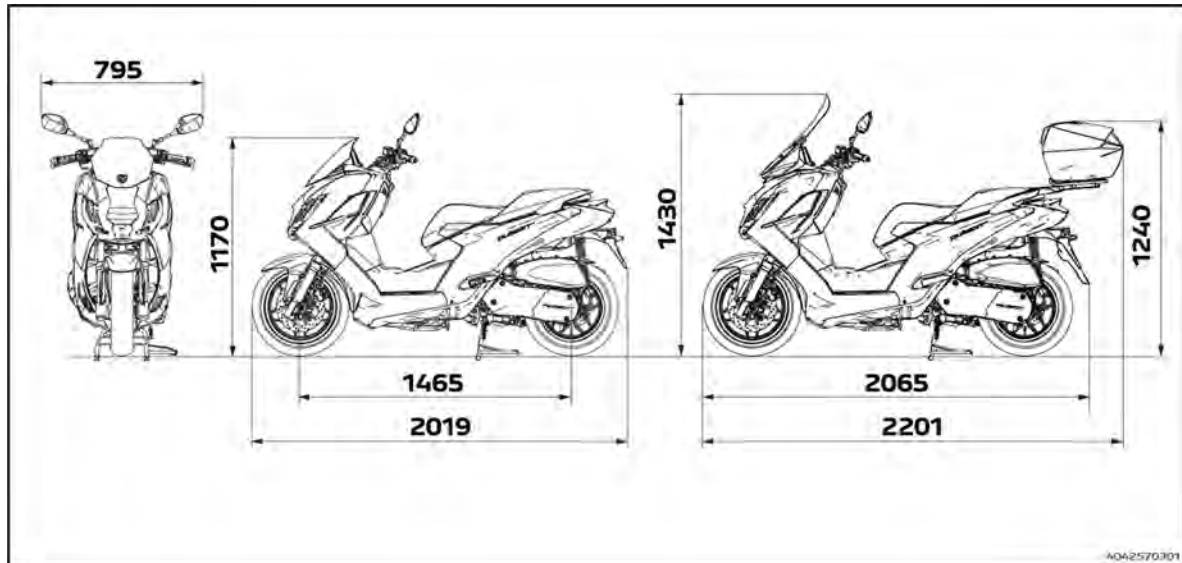
Dimensions en mm

	PULSION EVO
Type mines	Z3A
Moteur	
Identification	P1P52MI-5
Type moteur	Monocylindre à 4 temps
Cylindrée	125 cc
Alésage x course en mm	52.4 x 57.8 mm
Puissance maximum	9.9 kW à 8800 tr/mn
Couple maximum	12 Nm à 6800 tr/mn
Refroidissement	Refroidissement liquide
Alimentation	Injection électronique indirecte
Bougie	NGK CPR9EB-9
Lubrification	Lubrification sous pression, à carter humide
Échappement	Catalysé
Norme antipollution	Euro 5+
Consommation ^a	2.5 l/100
Rejet CO ² (Sur cycle)	54 g/km

^a Ces valeurs de consommation sont établies suivant le règlement 134/2014 annexe VII. Elles peuvent varier en fonction du comportement de conduite, des conditions de circulation, des conditions météorologiques, du chargement du véhicule, de l'entretien du véhicule et de l'utilisation des accessoires...

		PULSION EVO
Type mines		Z3A
Capacités en litre		
Huile moteur		1
Huile boîte relais		0.18
Liquide de refroidissement		0.7
Réservoir à carburant		11.1
Huile de fourche		0.127 cc par tube
Dimensions pneumatiques		
Avant		120/70 - 14
Indices de charge et de vitesse minimum		42K
Arrière		130/70 - 13
Indices de charge et de vitesse minimum		60K
Pressions en bar		
Avant	En solo	2.2
	En duo	2.2
Arrière	En solo	2.4
	En duo	2.6

	PULSION EVO
Type mines	Z3A
Suspensions	
Avant	Fourche télescopique hydraulique Ø33 mm Débattement : 95 mm
Arrière	2 combinés ressort amortisseur hydraulique réglable Débattement : 90 mm
Freins	
Avant	1 disques Ø260 mm
Arrière	1 disques Ø210 mm
Équipement électrique	
Phares	LED
Veilleuses	LED
Ampoules de clignotants	LED
Feu arrière	LED
Éclairage de plaque	LED
Batterie	12V - 8.6Ah Batterie SLA BTZ10S

IDENTIFICATION DU VÉHICULE

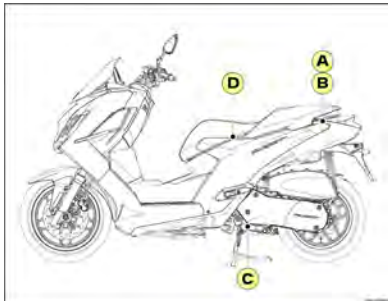



- A.** Plaque constructeur.
- B.** Numéro d'identification véhicule (V.I.N.).
La plaque constructeur et le numéro d'identification sont visibles après dépose d'une trappe à l'arrière du coffre sous selle.
- C.** Numéro moteur.
- D.** Étiquette de pression des pneumatiques.
L'étiquette collée sous la selle indique les pressions des pneumatiques à froid en solo et en duo.



Les variations de température modifient la pression des pneumatiques.
La pression des pneumatiques doit être contrôlée à froid une fois par mois.

Produits à utiliser

Carburant	Super sans plomb
	  
Huile moteur 4 temps	SAE 5W50 100% synthétique De qualité minimum API SN
Huile boîte relais	SAE 80W90 API GL4
Huile de fourche	Huile hydraulique SAE10W
Graisse	Graisse haute température Graisse multi-usages
Liquide de frein	DOT 5.1
Liquide de refroidissement	MOTOCOOL FACTORY LINE -35°C & MOTOCOOL EXPERT -37°C Anti-corrosion et antigel Protection -37°C/-35°F Nitrite free / Amine free / Silicate free

MOTUL

INFORMATIONS CONCERNANT LA NOTICE

Les informations particulières sont repérées par les symboles suivants :



Cercle de Moebius
Recyclable.
Indique que le produit ou l'emballage est recyclable.



Explosif
Le produit peut exploser au contact d'une flamme, d'une étincelle, d'électricité statique, sous l'effet de la chaleur, d'un choc ou de frottements. Manipuler et conserver à l'écart des sources de chaleur et autres causes d'étincelles.



Inflammable
Le produit peut s'enflammer au contact d'une flamme, d'une étincelle, d'électricité statique, sous l'effet de la chaleur, de frottements, au contact de l'air ou au contact de l'eau en dégageant des gaz inflammables. Manipuler et conserver à l'écart des sources de chaleur et autres causes d'étincelles.



Corrosif
Le produit ronge.
Il peut attaquer (ronger) ou détruire les métaux.
Le produit peut provoquer des brûlures de la peau et des lésions aux yeux en cas de contact ou de projection. Éviter tout contact avec les yeux et la peau, ne pas inhaler.

**Dangereux pour la santé**

Le produit peut empoisonner à forte dose.

Il peut irriter la peau, les yeux, les voies respiratoires.

Il peut provoquer des allergies cutanées.

Il peut provoquer somnolence ou vertige. Éviter tout contact avec le produit.

**Toxique ou mortel**

Le produit peut tuer rapidement.

Il empoisonne rapidement même à faible dose. Porter un équipement de protection.

Éviter tout contact (oral, cutané, par inhalation) avec le produit et laver soigneusement les zones exposées après usage.

**Dangereux pour l'environnement aquatique**

Le produit pollue.

Il provoque des effets néfastes (à court et/ou à long terme) sur les organismes du milieu aquatique.

Ne pas jeter dans l'environnement.

**Ne pas jeter à la poubelle**

Un des composants du produit est toxique et peut porter atteinte à l'environnement. Ne pas jeter le produit usagé dans une poubelle, mais le rapporter au commerçant ou le déposer dans une borne de collecte spécifique.

**Sécurité des personnes**

Opération comportant un risque pour les personnes.

Le non respect total ou partiel de ces prescriptions peut comporter un danger grave pour la sécurité des personnes.

**Important**

Opération comportant un risque pour le véhicule.

Indique les procédures spécifiques que l'on doit suivre afin d'éviter d'endommager le véhicule.

**Nota**

Donne une information clé du fonctionnement du véhicule.

DESCRIPTION DU VÉHICULE

1. Tableau de bord
2. Pare-brise réglable¹
3. Niveaux de liquide de frein
4. Levier de frein gauche (Frein arrière)
5. Accroche sac
6. Vide poche / Prise accessoires
7. Trappe à carburant verrouillable
8. Top case¹
9. Amortisseurs réglables
10. Repose-pieds passager escamotables
11. Béquille centrale
12. Béquille latérale
13. Contacteur à clé
14. Vase d'expansion / Niveau de liquide de refroidissement
15. Batterie / Fusibles
16. Levier de frein droit (Frein avant)
17. Jauge à huile moteur
18. Poignée de maintien
19. Coffre



¹ Pulsion Evo Urban

COMMANDES

Commandes gauches

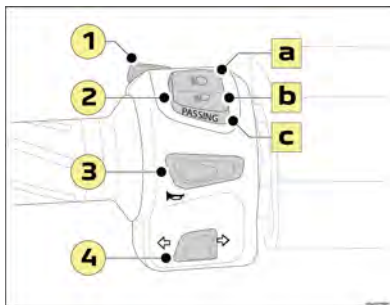

1. Commande "EXIT"

Cette commande permet :

- De mettre à zéro le compteur journalier / L'indicateur de consommation moyenne (Voir chapitre : [Instruments](#) page 10).

2. Bouton de code/phare

Le bouton de code/phare a 3 fonctions :

- A. Feu de route
- B. Feu de croisement
- C. Appel de phare

3. Bouton d'avertisseur

4. Bouton de clignotants

Pour signaler un changement de direction, pousser le bouton :

- Soit sur la droite.
- Soit sur la gauche.

Pour arrêter le clignotement, exercer une pression sur le bouton.

Commandes droites

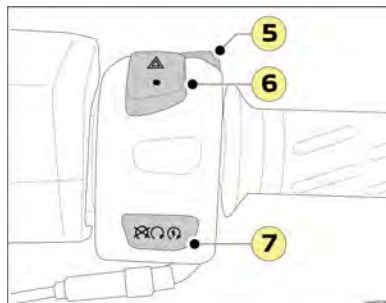

5. Commande "OK"

Cette commande permet :

- De mettre à zéro le compteur journalier / L'indicateur de consommation moyenne (Voir chapitre : [Instruments](#) page 10).

6. Bouton de feux de détresse

Les feux de détresse ne peuvent être allumés qu'avec la clé de contact en position "ON".

Les feux de détresse sont désactivés automatiquement 1 heure après la coupure du contact pour préserver la batterie.

7. Bouton d'arrêt d'urgence / Bouton de démarrage

- ☒ Placer le bouton sur cette position, en cas d'urgence pour arrêter le moteur.
- ☑ Placer le bouton sur cette position avant de mettre le moteur en marche.
- ☑ Appuyer sur ce bouton tout en actionnant le levier de frein droit ou gauche pour démarrer le moteur.

INSTRUMENTS

Afficheur numérique

1. **Horloge.**

Réglage de l'horloge (Voir chapitre : [Réglage de l'afficheur numérique](#) page 12).

2. **Notification d'appel**

Pictogramme indiquant un appel entrant lorsque qu'un Smartphone est connecté en Bluetooth.

3. **Notification de message**

Pictogramme indiquant un message lorsque qu'un Smartphone est connecté en Bluetooth (clignote pendant 1 minute).

4. **Connexion Bluetooth**

Pictogramme indiquant la connexion avec un Smartphone en Bluetooth.

5. **Indicateur de température extérieure (°C ou °F).**

La température indiquée est celle relevée au niveau de la façade avant du véhicule.



Le symbole "risque de verglas" est activé dès que la température extérieure est inférieure à 3°C.

6. **Indicateur de vitesse numérique (km/h ou mph).**

L'indicateur de vitesse numérique affiche la vitesse de conduite du véhicule.

7. **Indicateur de consommation moyenne (AVG) / Indicateur de consommation instantanée (INST).**

- L'indicateur de consommation moyenne indique la consommation de carburant depuis la dernière remise à zéro du compteur journalier.
- L'indicateur de consommation instantanée indique la quantité de carburant consommée depuis quelques secondes.

Faire un appui bref sur le bouton « OK »

ou « EXIT » pour passer de l'indicateur de consommation moyenne à l'indicateur de consommation instantanée.

Remise à zéro de l'indicateur de consommation moyenne :

Cette manipulation ne peut être réalisée que véhicule à l'arrêt.

- Appuyer sur le bouton « OK » et « EXIT » plus de 3 secondes pour mettre l'indicateur de consommation moyenne à zéro.

Le compteur journalier affiché est mis à zéro également.

8. **Indicateur de maintenance.**

- A chaque mise du contact, l'afficheur indique le kilométrage restant à parcourir avant l'entretien du véhicule.
- Lorsque le kilométrage de maintenance arrive à zéro, le symbole de maintenance reste allumé dans l'afficheur.

Périodicité d'entretien (Valeur par défaut)
5000 km



Cette périodicité n'inclut pas la première visite des 500 km et concerne l'entretien normal. Se reporter au carnet d'entretien pour l'entretien renforcé.

• Réinitialisation du compteur de maintenance.

- Contact coupé, maintenir le bouton « OK » appuyé et mettre le contact, le compteur de maintenance clignote.
- Relâcher le bouton « OK ».
- Appuyer sur le bouton « OK » plus de 3 secondes pour éteindre le symbole de maintenance et réinitialiser le compteur de maintenance.
- Couper le contact.



Il est recommandé de vous rendre chez un distributeur agréé pour effectuer l'entretien du véhicule et l'effacement du message de l'indicateur de maintenance.

• Choix de l'intervalle d'entretien (Consulter le carnet d'entretien).

- Contact coupé, maintenir le bouton « OK » appuyé et mettre le contact, le compteur de maintenance clignote.
- Relâcher le bouton « OK ».

- Choisir l'intervalle d'entretien par un appui bref sur les boutons « OK » ou « EXIT ».
- Appuyer plus de 3 secondes sur le bouton « OK » pour valider le réglage.
- Couper le contact.

Intervalles d'entretien disponibles
2500 km
3000 km
5000 km (Valeur par défaut)
10000 km

9. Totalisateur kilométrique.

- Le totaliseur affiche et mémorise le nombre de kilomètres total effectué par le véhicule. Le kilométrage total du véhicule reste mémorisé même lorsque la batterie est débranchée.

10. Compteur journalier.

- Le compteur journalier affiche et mémorise un nombre de kilomètres effectués pendant une période donnée.

Remise à zéro du compteur journalier :

Cette manipulation ne peut être réalisée que véhicule à l'arrêt.

- Appuyer sur les boutons OK et EXIT plus de 3 secondes pour mettre le compteur journalier à zéro.

Le compteur de consommation moyenne est mis à zéro également .

11. Indicateur d'autonomie.

- L'indicateur d'autonomie indique le nombre de kilomètres pouvant être parcourus avec le carburant restant dans le réservoir (en fonction de la consommation moyenne des 10 dernières minutes).



Ce chiffre peut varier à la suite d'un changement de conduite ou de relief, occasionnant une variation importante de la consommation instantanée.

12. Jauge à carburant.

Lorsque le réservoir est plein, tous les segments de l'indicateur de niveau de carburant sont allumés.

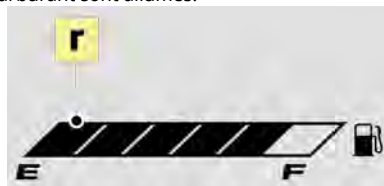

L'indicateur de réserve est matérialisé par le dernier segment (r).

Lorsque le niveau de réserve est atteint, le dernier segment clignote ainsi que l'icône pompe à carburant, il reste environ 1 litres de carburant.



Faire le plein du réservoir dès que possible pour éviter la panne.

13. Jauge de température moteur.

L'alerte de température élevée est signalée par le clignotement de tous les segments simultanément avec le symbole "température" (t).



Il est conseillé d'arrêter le moteur et de le laisser refroidir. Si le défaut persiste, faire contrôler le véhicule par un distributeur agréé.



La présence de buée sur la face interne du tableau de bord est normale ; elle disparaît quelques minutes après l'allumage des feux.

14. Zone d'affichage des témoins d'alerte / Témoins de fonctionnement.

(Voir chapitre : [Description des témoins](#) page 13)

Réglage de l'afficheur numérique

Unités de mesures de distance et de température.

- Mettre le contact.
- Appuyer plus de 3 secondes le bouton « EXIT », le symbole des unités clignote.
- Modifier les unités par un appui bref sur le bouton « OK ».
- Appuyer plus de 3 secondes sur le bouton « OK » pour valider ce choix.
- Couper le contact.

Format et réglage de l'horloge.

- Mettre le contact.
- Appuyer plus de 3 secondes sur le bouton « OK » pour entrer dans le réglage du format de l'horloge.
- Sélectionner le format par un appui bref sur les boutons « OK » ou « EXIT » (12h > AM ou PM > 24h).
- Appuyer plus de 3 secondes sur le bouton « OK » pour valider ce choix et passer au réglage du choix du format de l'horloge.
- Le chiffre des heures clignote, faire des appuis brefs sur les boutons « OK » ou « EXIT » pour modifier le réglage.
- Appuyer plus de 3 secondes sur le bouton « OK » pour valider ce choix et passer au réglage des minutes.
- Le chiffre des minutes clignote, des appuis brefs sur les boutons « OK » ou « EXIT » pour modifier le réglage.
- Appuyer plus de 3 secondes sur le bouton « OK » pour valider les réglages.
- Couper le contact.



Il est possible de sortir de la procédure de réglage en appuyant sur le bouton « EXIT » plus de 3 secondes.

Témoins d'indication et témoins d'alerte

Les témoins informent le conducteur de la mise en marche d'un système ou de l'apparition d'un défaut.

- A la mise du contact, certains témoins d'alerte s'allument pendant quelques secondes.
- Dès le démarrage du moteur, ces mêmes témoins doivent s'éteindre.

En cas de persistance, avant de rouler, consulter à l'aide du tableau le témoin d'alerte concerné. (Voir chapitre : [Description des témoins](#) page 13)



Le témoin de marche du système ABS s'éteint lorsque le véhicule commence à rouler.

- Témoin de défaillance du système d'antipollution. Auto-diagnostic moteur (MIL).
- Témoin de l'anti-blocage des roues (ABS).

Ces témoins présentent deux types d'allumage (fixe ou clignotant).



Dans tous les cas, il est recommandé de faire vérifier le véhicule par un distributeur agréé.



Pour plus d'informations concernant les témoins, consulter le tableau à la rubrique correspondante.

Jumeler un téléphone en Bluetooth direct



Par sécurité et parce qu'elle nécessite une attention soutenue de la part du conducteur, l'utilisation du smartphone est interdite en conduisant.



Activer les données internet mobile de votre smartphone (ou wifi).
Si un autre smartphone est déjà connecté au véhicule, l'association avec un second smartphone sera rejetée.
Vérifier l'absence de tout autre smartphone connecté à proximité.

1. Activer la fonction Bluetooth de votre smartphone.
2. Sélectionner le nom du système dans la liste des appareils détectés (Menu Bluetooth).
3. Sur le système, accepter la demande de connexion du smartphone.











En cas d'échec, il est conseillé de désactiver puis de réactiver la fonction Bluetooth de votre téléphone.



Les téléphones (modèles, version systèmes d'exploitation) ont chacun leurs spécificités qui peuvent influencer sur la procédure de jumelage.
Certains téléphones peuvent ne pas être compatibles.

Description des témoins

FR

Témoin	Etat	Cause	Actions / Observations
 Clignotants gauche	Clignotant	La commande de clignotants est activée vers la gauche.	Un clignotement rapide du témoin indique un dysfonctionnement des clignotants.
 Anti-blocage des roues (ABS)	Clignotant / Fixe	Le système ABS est défaillant.	<p>Le véhicule conserve un freinage classique. Rouler prudemment à allure modérée et faire contrôler rapidement le véhicule par un distributeur agréé.</p> <hr/> <p> A des vitesses très faibles et à l'arrêt, le témoin ABS clignote lentement pour indiquer que le système est désactivé.</p>
 Témoin de défaillance du système d'antipollution / Auto-diagnostic moteur (MIL)	Fixe	Le système antipollution est défaillant.	La puissance moteur peut être limitée. Il est recommandé de faire contrôler le véhicule par un distributeur agréé.
	Clignotant	Le système de contrôle moteur est défaillant.	Il est recommandé de faire contrôler le véhicule par un distributeur agréé.
 Veilleuses	Fixe	Les veilleuses sont allumées.	
 Feu de route	Fixe	La commande d'éclairage est sur la position "feux de route".	
 Clignotants droit	Clignotant	La commande de clignotants est activée vers la droite.	Un clignotement rapide du témoin indique un dysfonctionnement des clignotants.
 Feux de détresse	Clignotant	La commande de feux de détresse est activée.	<p>Les indicateurs de direction gauche et droit, ainsi que leurs témoins associés, clignotent simultanément. Coupe automatiquement après 1 heure pour préserver la batterie.</p>

FONCTIONS DU CONTACTEUR À CLÉ

2 clés sont livrées avec le véhicule.

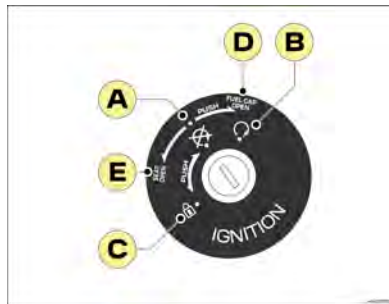

A. Position arrêt moteur

Le moteur est arrêté. Le circuit électrique est hors tension. La clé peut être retirée.

B. Position marche

Le circuit électrique est sous tension. Le moteur peut démarrer. La clé ne peut pas être retirée.

C. Direction verrouillée

A partir de la position arrêt moteur, le guidon doit être orienté vers la gauche, la clé doit être simultanément enfoncée et tournée vers la gauche. La clé peut être retirée.

D. Ouverture de la trappe à carburant

A partir de la position arrêt moteur, la clé doit être simultanément enfoncée et tournée vers la droite pour ouvrir la trappe à carburant.

E. Ouverture du coffre

A partir de la position arrêt moteur, la clé doit être tournée vers la gauche pour déverrouiller la selle.

ÉQUIPEMENTS

Pare-brise réglable (Pulsion Evo Urban)

Le pare brise est réglable sur 2 hauteurs selon les souhaits du conducteur.

- A. Position haute.
- B. Position basse.

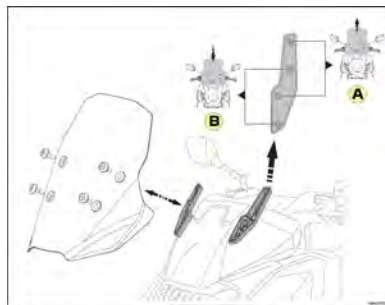

- Déposer les 4 vis.
- Retirer pare brise de son support et le positionner sur la hauteur voulue.
- Poser et serrer les vis (Couple de serrage : 10 Nm).



Ne pas rayer le pare brise lors de sa manipulation.

Serrer les vis au couple préconisé afin d'éviter que le pare brise ne se détache lors de la marche du véhicule.

Réglage du guidon

- Desserrer légèrement les vis de la bride de guidon.
- Basculer le guidon en avant ou en arrière selon votre convenance.

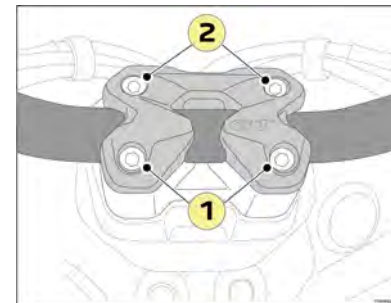

- Serrer en premier les vis arrière (1) et ensuite les vis avant (2) (Couple de serrage : 25 Nm).

C. Repères de centrage du guidon.

D. Repères de position standard / Limite de réglage.

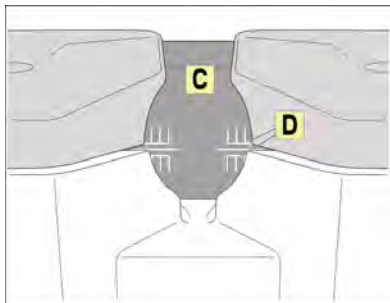

Après réglage, vérifier que les rétroviseurs ne viennent pas en contact avec le pare-brise lors des braquages du guidon. Modifier leurs positions si nécessaire.

Vide poche / Prise accessoires (USB / USBC)

Implantée dans le vide poche, une prise accessoires, alimentée à la mise du contact vous permet de brancher un équipement nomade (Téléphone, GPS, ...)

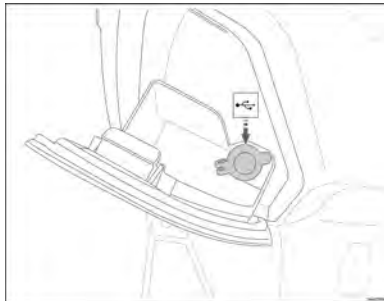

Pendant son utilisation, l'équipement peut se recharger automatiquement.



Pour éviter toute entrée d'humidité, toujours remettre le bouchon de prise en place après utilisation.

Accroche sac

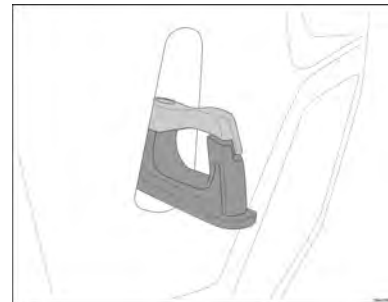

L'accroche sacs est placé au niveau du tablier arrière, celui-ci permet d'accrocher une charge maximum de 2.5 kg.

Coffre



Il est recommandé de ne pas laisser d'objets dans les coffres, quelle qu'en soit la valeur (casque, porte-documents, etc...), la responsabilité du constructeur ne pourra pas être engagée en cas de vol ou d'effraction.



Ne pas dépasser la charge maximale du coffre qui est de 5 kg.

Le compartiment du coffre s'échauffe avec la chaleur du moteur. Il convient de ne pas entreposer des produits alimentaires, inflammables ou susceptibles de s'endommager à la chaleur dans le compartiment.

De l'eau peut pénétrer dans le compartiment du coffre lors d'un lavage ou de forte pluie, il est préférable d'emballer tout objet se trouvant dans le coffre dans un sac étanche.

Ne pas entreposer d'objets trop volumineux dans le coffre, vous risquez d'endommager les objets ou la selle et son articulation.

Porte bagages arrière (Selon modèle / En option)



Le porte bagages arrière permet de supporter une charge maximale de 7 kg.

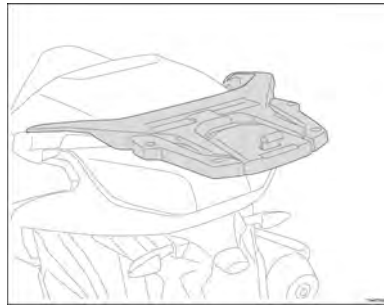

Ne pas mettre de bagages trop volumineux pouvant gêner le dispositif d'éclairage et les mouvements de la direction.

Ne pas dépasser la charge maximale préconisée pour chaque porte bagages. Fixer solidement les bagages au véhicule, même sur une courte distance.

Top case (Pulsion Evo Urban)



Le top case est livré avec 2 clés.



La charge maximale admissible par le top case est de 5 kg.

Ouverture du top case :

- Introduire la clé dans la serrure.
- Tourner la clé vers la gauche, le couvercle du top case se déverrouille automatiquement.

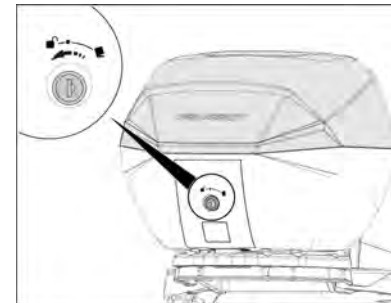

Fermeture du top case :

- Appuyer sur le couvercle pour le verrouiller.

Dépose du top case :

- Introduire la clé dans la serrure.
- Tourner la clé vers la droite et appuyer sur le bouton (A).
- Déposer le top case et retirer la clé de la serrure pour éviter de la briser.

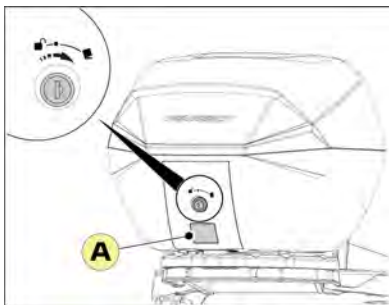

Installation du top case :

- Introduire la clé dans la serrure.
- Tourner la clé vers la droite.
- Engager le top case à l'avant de la platine.
- Appuyer sur l'arrière du top case pour le verrouiller avec la platine.
- S'assurer que celui-ci est bien verrouillé.
- Tourner la clé sur la position (o) et la retirer.

Béquille latérale

La béquille latérale est équipée d'un contacteur qui autorise le démarrage en position dépliée mais avec un régime moteur limité.



Si la limitation de régime ne fonctionne pas lorsque la béquille est dépliée, il est recommandé de se rendre chez un distributeur agréé pour procéder à un contrôle.

Réglage des amortisseurs

Chaque amortisseur possède une bague de réglage permettant d'assouplir ou de durcir la suspension en fonction de la charge du véhicule.

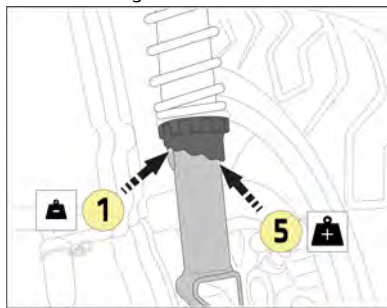

Réglage des amortisseurs	Charge utile : Pilote + bagages et/ou passager
Cran 1	< 80 kg
Cran 2 (Standard)	80 à 90 kg
Cran 3	90 à 100 kg
Cran 4	100 à 110 kg
Cran 5	> 110 kg



Afin de garantir le confort et la sécurité de conduite, régler toujours la précharge de l'amortisseur en fonction de la charge du véhicule.

Effectuer le même réglage pour les 2 amortisseurs.

CONTRÔLES AVANT UTILISATION

L'utilisateur doit s'assurer personnellement du bon état de son véhicule. Certaines pièces de sécurité peuvent présenter des signes de dégradation, et cela même lorsque le véhicule n'est pas utilisé. Une exposition prolongée aux intempéries, par exemple, peut entraîner une oxydation du système de freinage ou une chute de la pression des pneumatiques pouvant avoir de graves conséquences. En plus d'un simple contrôle visuel, il est donc extrêmement important de vérifier les points suivants avant chaque utilisation.



Ces contrôles ne requièrent que peu de temps et contribuent efficacement au maintien en bon état du véhicule, dans l'objectif d'une utilisation alliant la fiabilité et la sécurité.

Si un élément figurant dans la liste des points de contrôle ne fonctionne pas correctement, il convient de le faire vérifier par votre distributeur agréé et le cas échéant, de le faire réparer avant utilisation du véhicule.

CONSEILS DE MISE EN ROUTE ET DE CONDUITE

Avertissement

Avant une première utilisation, il est impératif de se familiariser avec toutes les commandes et leurs fonctions respectives. Si un doute subsiste concernant le fonctionnement de certaines commandes, votre distributeur agréé saura répondre à vos questions et vous apporter toute l'aide nécessaire.



Les gaz d'échappement étant toxiques, le moteur doit être mis en marche dans un endroit bien ventilé et en aucun cas, dans un local fermé, même pour une courte durée.

Eco-conduite

Adopter une conduite souple

- Tourner progressivement la poignée d'accélération et non brutalement.
- Anticiper les freinages en utilisant le frein moteur.
- Limiter la charge du véhicule ainsi que la résistance aérodynamique.
- Vérifier régulièrement la pression de gonflage de vos pneumatiques en vous référant à l'étiquette située sous la selle.
- Eviter de faire chauffer le moteur sur place : le moteur chauffe plus vite lorsque vous roulez.
- Faites réviser votre véhicule en suivant le plan d'entretien du constructeur.

Ces attitudes contribuent à économiser la consommation de carburant, à réduire le rejet de CO² et à atténuer le fond sonore de la circulation.

Conduite sur chaussée inondée



Il est fortement recommandé de ne pas conduire sur route inondée, car cela pourrait gravement endommager le moteur, la transmission ainsi que les systèmes électriques de votre véhicule.

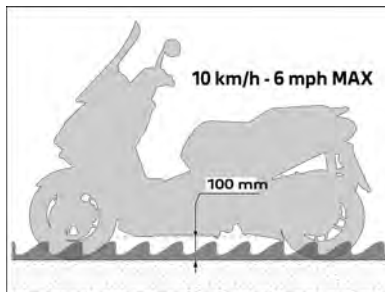

Si vous devez impérativement emprunter un passage inondé :

- Vérifier que la profondeur d'eau n'excède pas 100 mm, en tenant compte des vagues qui pourraient être générées par les autres usagers.
- Ne dépasser en aucun cas la vitesse de 10 km/h.
- En sortie de chaussée inondée, dès que les conditions de sécurité le permettent, freiner légèrement à plusieurs reprises afin d'assécher les freins.

Inspection avant le départ

Composant	Contrôles
Carburant	<ul style="list-style-type: none"> • Contrôler le niveau de carburant dans le réservoir. • Faire le plein de carburant si nécessaire. • Vérifier l'absence de fuite de carburant.
Huile moteur	<ul style="list-style-type: none"> • Contrôler le niveau d'huile du moteur. • Si nécessaire, ajuster le niveau avec de l'huile préconisée.
Liquide de refroidissement	<ul style="list-style-type: none"> • Contrôler le niveau de liquide de refroidissement dans le vase d'expansion.
Freins à disque	<ul style="list-style-type: none"> • Contrôler le fonctionnement des freins. • Faire vérifier par un distributeur agréé en cas de sensation de mollesse. • Contrôler l'usure des plaquettes de frein. • Contrôler le niveau de liquide de frein dans le bocal.
Eclairages, signalisations, témoins, avertisseur sonore	<ul style="list-style-type: none"> • Contrôler le fonctionnement. • Corriger si nécessaire.
Roues et pneumatiques	<ul style="list-style-type: none"> • Contrôler l'usure et l'état des pneumatiques. • Contrôler la pression de gonflage des pneumatiques à froid. • Corriger si nécessaire.

Composant	Contrôles
Poignée d'accélérateur	<ul style="list-style-type: none"> Contrôler la souplesse de fonctionnement de la poignée d'accélérateur et le retour à zéro.
Direction	<ul style="list-style-type: none"> Contrôler la libre rotation de la direction.
Béquille	<ul style="list-style-type: none"> Contrôler la souplesse de fonctionnement de la béquille centrale et latérale. Fonctionnement du coupe circuit d'allumage.

Mise en marche du moteur

Pour plus de sécurité, placer le véhicule sur sa béquille centrale avant de mettre le moteur en marche.

- Tourner la clé de contact sur "ON". Attendre la fin de l'auto-test du tableau de bord.
- S'assurer que la poignée de gaz est en position fermée.
- Actionner un des leviers de frein tout en appuyant sur le bouton de démarrage. Ne pas actionner le démarreur au-delà de 10 secondes.
- Relâcher le bouton de démarrage dès que le moteur se met en marche.



Si le moteur ne se met pas en marche, relâcher le bouton de démarrage et le levier de frein, attendre quelques secondes et essayer à nouveau. Afin d'économiser l'énergie de la batterie, chaque essai de démarrage doit être aussi court que possible.



Pour éviter tout accident, ne pas laisser le véhicule sans surveillance lorsque le moteur est en marche.

Conduite

Démarrage



Faire chauffer le moteur quelques secondes avant de prendre la route

Le véhicule placé sur sa béquille avec le moteur en marche.

- Maintenir le levier de frein gauche serré avec la main gauche, saisir la poignée de maintien de la main droite et pousser le véhicule vers l'avant pour replier la béquille centrale.
- Prendre place sur le véhicule.
- Relâcher le frein gauche et tourner progressivement la poignée de gaz de la main droite pour démarrer.

Accélération et décélération

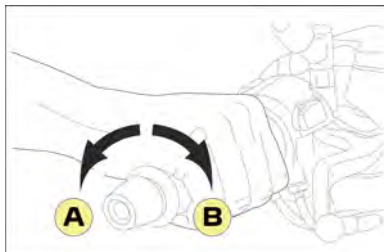

Pour augmenter la vitesse, tourner la poignée de gaz dans le sens (A). Pour réduire la vitesse tourner la poignée de gaz dans le sens (B).



Pour votre intégrité et celle du véhicule, la descente ou la montée d'un trottoir doit s'effectuer face à celui-ci à très faible vitesse, le guidon dans l'axe du véhicule. Il est préférable de descendre du véhicule pour effectuer la manœuvre.

Système de freinage

Système de freinage ABS

Il s'agit d'un système d'antiblocage de roue.

- Le système anti-blocage (ABS) est conçu pour éviter le blocage des roues en phase de freinage.
- Le système ABS permet au conducteur de conserver la maîtrise de son véhicule lors d'un freinage dans des conditions d'adhérence précaires.
- Pour plus d'efficacité, utiliser le frein avant et le frein arrière simultanément et de la même façon.

Le système ABS n'est pas actif lorsque la vitesse du véhicule est inférieure ou égale à 5 km/h environ.

Le système ABS ne fonctionne pas si la batterie est déchargée.

Utilisation des freins

- Laisser revenir rapidement la poignée de gaz.
- Actionner le système de frein en augmentant progressivement la pression.



Eviter de freiner brusquement sur route mouillée ou dans un virage. Le véhicule risquerait de dérapier et de se renverser.

Les plaques d'égoût et les traçages au sol deviennent extrêmement glissants lorsqu'ils sont mouillés. Il convient de ralentir avant de rouler sur ce genre de surface et de rester vigilant en les traversant.

Dans une forte descente, il faut réduire sa vitesse pour éviter de freiner de manière prolongée, car un échauffement excessif réduira l'efficacité du freinage.

Arrêt du moteur et stationnement

- L'arrêt du moteur se fait lorsque celui-ci est au ralenti, en tournant la clé de contact sur "OFF".
Le stationnement du véhicule se fait sur un sol plat.
- Soit sur la béquille centrale.
 - Soit sur la béquille latérale.



A chaque stationnement, la direction doit être verrouillée et la clé de contact retirée.

Approvisionnement en carburant



Pour réaliser le remplissage du réservoir en toute sécurité, arrêter impérativement le moteur.



Une étiquette collée à proximité du bouchon de réservoir vous rappelle le type de carburant à utiliser.

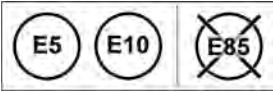

Tout carburant contenant jusqu'à 10% du volume en éthanol peut être utilisé (E5, E10).

Un indice d'éthanol supérieur à 10% du volume n'est pas autorisé. Le carburant E85 ne doit pas être utilisé.

- Mettre le véhicule sur la béquille centrale.

- Ouvrir la trappe à carburant.

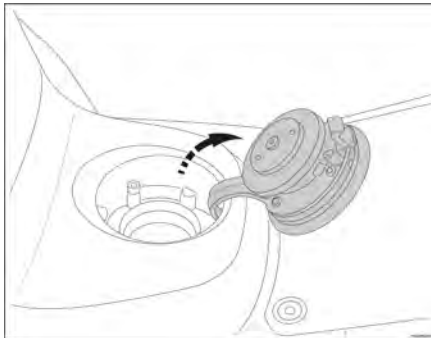

- Insérez le pistolet de la pompe dans l'ouverture de remplissage. Veillez à insérer le pistolet correctement dans le tuyau de remplissage.
- Remplir le réservoir jusqu'à l'extrémité inférieure du tube de remplissage et non au-delà.

Cessez le remplissage lorsque le pistolet s'arrête la première fois.

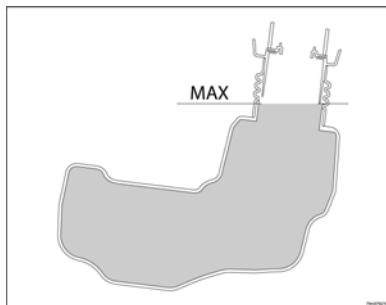

Ne pas remplir le réservoir de carburant à l'excès : Le carburant risque de déborder en se dilatant sous l'effet de la chaleur du moteur ou du soleil.



Les éventuels débordements doivent être immédiatement essuyés. En effet, le carburant risque de détériorer les surfaces peintes ou les pièces en plastique.

Rodage du moteur

Le rodage du moteur est fondamental pour garantir ses performances et sa durée de vie.

Pendant la période de rodage, il est conseillé de ne pas mettre le moteur en surcharge et d'éviter de dépasser une température de fonctionnement supérieure à la normale.

De 0 à 500 km :	• Ne pas maintenir la poignée d'accélérateur ouverte à plus de la moitié de sa course sur de long trajet.
De 500 à 1000 km :	• Ne pas maintenir la poignée d'accélérateur ouverte à plus des 3/4 de sa course sur de long trajet.

Au-delà de ce kilométrage le véhicule peut être utilisé normalement.

OPÉRATIONS D'ENTRETIEN

Conseils de maintenance

Respectez scrupuleusement le plan d'entretien de votre véhicule afin de conserver les droits à la garantie contractuelle.

Un tableau des contrôles du plan d'entretien est inséré au carnet d'entretien, le distributeur agréé doit y apposer son cachet, la date de l'intervention et le kilométrage du véhicule.

Afin de conserver la sécurité et la fiabilité maximale de votre véhicule, il est recommandé d'effectuer l'entretien et les réparations par un distributeur agréé qui possède la formation technique, l'outillage spécifié et les pièces détachées.

Environnement / Recyclage

Les pièces usées et remplacées lors d'un entretien courant (pièces mécaniques, batterie...) doivent être déposées auprès des organismes spécialisés.

Le véhicule en fin de vie doit être remis à un centre agréé afin d'assurer son recyclage.

Dans tous les cas, respecter les lois locales.



Les batteries contiennent des substances nocives. Elles doivent être éliminées selon les prescriptions légales et ne doivent en aucun cas être jetées avec les ordures ménagères.

Nettoyage du véhicule



La carrosserie est constituée d'éléments en matière plastique qui peuvent être peintes ou d'aspect brillant. Ne pas utiliser de solvants ou produits nettoyant trop corrosifs.



Ne pas utiliser de nettoyeur haute pression qui provoquerait des infiltrations d'eau dans les pièces suivantes : joints, roulements et articulations, composants électriques tels que les connecteurs, contacteurs et éclairages.

Nettoyer la carrosserie à l'eau savonneuse et rincer abondamment à l'eau claire.

Le séchage peut être réalisé à l'aide d'une peau de chamois. Après lavage du véhicule, effectuer plusieurs freinages à faible vitesse pour assécher les freins.



Le lavage du véhicule doit être effectué dans un lieu équipé pour la récupération des eaux usées.

Certains produits à base de silicone peuvent altérer la qualité de la peinture. En cas de besoin ou de doute, un distributeur agréé saura vous conseiller sur l'usage de produits d'entretien ou la remise en état de la carrosserie en cas de rayure ou d'éraflure.

Contrôle ou remplacement de la bougie



L'utilisation d'un anti-parasite résistif et d'une bougie résistive est impérative, suivant la préconisation constructeur. Nous vous recommandons de vous rendre chez un distributeur agréé pour le remplacement de ces composants.

Le moteur doit être froid.

- Lever la selle et déposer le coffre.
- Déconnecter l'antiparasite (1).
- Déposer la bougie.

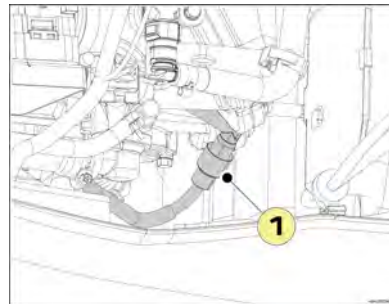

- Mesurer l'écartement des électrodes et le corriger si nécessaire (A).

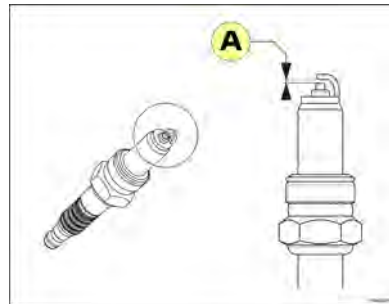

Bougie
NGK CPR8EB NGK CPR9EB
Écartement de l'électrode
0.7 à 0.8 mm
Couple de serrage
12 Nm

- Poser et visser la bougie à la main.

- Serrer au couple préconisé.

En l'absence d'un serrage à l'aide d'une clé dynamométrique, serrer selon la méthode suivante :

- De 1/8 à 1/4 de tour pour une bougie réutilisée.
- De 1/2 tour pour une bougie neuve.



S'assurer du bon clippage de l'antiparasite sur la bougie.

Faire vérifier rapidement le couple de serrage par un distributeur agréé.

Contrôle du niveau de l'huile moteur



Contrôler le niveau d'huile tous les 1000 km / 600 Mi ou avant un long trajet.

L'appoint doit être réalisé uniquement avec de l'huile préconisée par le constructeur.

Un niveau d'huile trop haut limite sensiblement les performances du véhicule.

Contrôle du niveau.

- Pour une mesure correcte du niveau d'huile, mettre le véhicule sur la béquille centrale sur un sol plat.
- Démarrer le moteur, le laisser tourner quelques minutes et l'arrêter.
- Après avoir coupé le moteur, attendre 5 minutes pour laisser à l'huile moteur le temps de retourner dans le carter d'huile.
- Retirer le bouchon/jauge de remplissage d'huile (1).

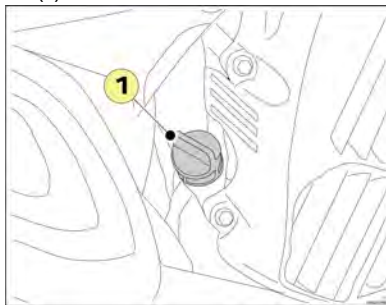

- A l'aide d'un chiffon propre, essuyer le bouchon/jauge et le réinsérer sans le visser dans l'orifice de remplissage.

- Retirer le bouchon/jauge et vérifier le niveau d'huile.
- Le niveau d'huile doit se situer entre les repères de niveau minimum (A) et maximum (B) sans dépasser celui-ci.

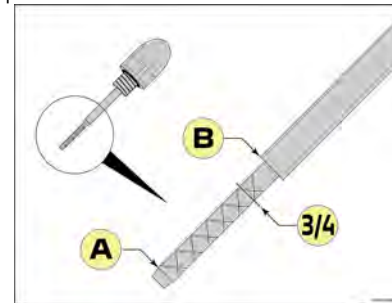

- Si le niveau d'huile est proche du repère minimum ou inférieur à celui-ci, il est recommandé de compléter immédiatement le niveau jusqu'au 3/4 par petite quantité avec une huile préconisée par le constructeur.

Vidange du moteur



Nous vous recommandons de vous rendre chez un distributeur agréé pour effectuer la vidange.



L'huile contient des substances dangereuses pour l'environnement, votre distributeur est équipé pour l'élimination des huiles usées dans le respect de la nature et des normes en vigueur.

Huile moteur

SAE 5W50 synthétique API SN

Quantité :

0.8 l à la vidange

La vidange du moteur doit être effectuée lorsque le moteur est tiède afin de faciliter l'écoulement.

- Mettre le véhicule sur la béquille centrale sur un sol plat.
- Revêtir des gants de protection.
- Retirer le bouchon/jauge à huile.
- Déposer le bouchon de vidange et son joint (2) et laisser s'écouler l'huile dans un récipient.

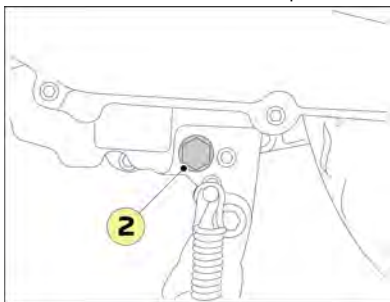

- Posez le bouchon de vidange muni d'un joint neuf (Couples de serrage : 38 Nm).

- Déposer le bouchon de crépine (3) et nettoyer la crépine (4).

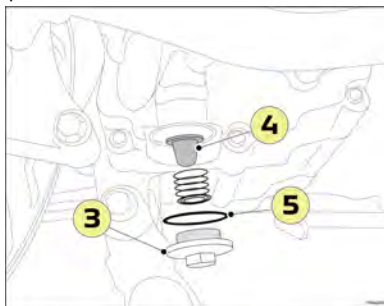

- Poser la crépine et son bouchon muni d'un joint neuf (5) (Couples de serrage : 15 Nm).
- Verser par l'orifice de remplissage la quantité d'huile nécessaire correspondante aux normes constructeur.
- Mettre en route le moteur et le laisser tourner quelques instants.
- Retirer le bouchon/jauge et vérifier le niveau d'huile.
- Ajuster le niveau d'huile si nécessaire.
- Vérifier l'étanchéité du bouchon de vidange.

Vidange de la boîte relais



Nous vous recommandons de vous rendre chez un distributeur agréé pour effectuer la vidange.



L'huile contient des substances dangereuses pour l'environnement, votre distributeur est équipé pour l'élimination des huiles usées dans le respect de la nature et des normes en vigueur.

La vidange de la boîte relais doit être effectuée lorsque le moteur est tiède afin de faciliter l'écoulement.

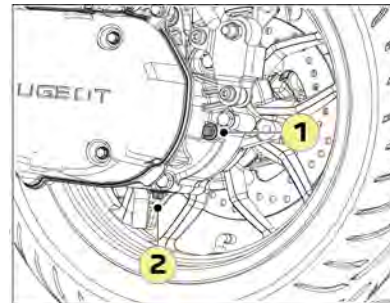

- Mettre le véhicule sur la béquille centrale sur un sol plat.
- Mettre un récipient sous l'orifice de vidange.
- Déposer le bouchon de remplissage de la boîte relais (1).
- Déposer le bouchon de vidange (2).
- Reposer le bouchon avec un joint neuf (Couple de serrage : 10 Nm).
- Verser par l'orifice de remplissage la quantité d'huile nécessaire correspondante aux normes constructeur.
- Poser le bouchon de remplissage (Couple de serrage : 10 Nm).

Huile boîte relais

SAE 80W90 API GL4

Quantité

0.17 l à la vidange

Liquide de refroidissement



Vérifier le niveau de liquide de refroidissement avant chaque départ. L'appoint doit être réalisé uniquement avec du liquide de refroidissement préconisé par le constructeur. Le niveau de liquide de refroidissement doit être vérifié moteur froid.

Contrôle du niveau.

- Mettre le véhicule sur la béquille centrale sur un sol plat.
- Déposer la trappe de visite.

Le niveau de liquide de refroidissement doit se situer entre les repères de niveau minimum et maximum sans dépasser celui-ci.

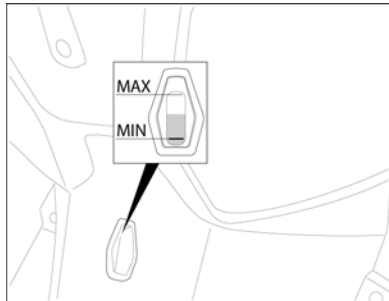

Ajuster le niveau si celui-ci est égal ou inférieur au repère de niveau minimum de la façon suivante :

- Déposer la trappe technique (Côté droit).



- Déposer le bouchon de vase d'expansion (1).



- Ajouter du liquide de refroidissement jusqu'au niveau spécifié.

Échange du filtre à air

- Déposer le couvercle de filtre à air.
- Déposer le filtre à air.
- Nettoyer l'intérieur du boîtier de filtre à air.
- Vérifier l'état des joints. Remplacer si nécessaire.
- Poser un filtre à air neuf.
- Poser le couvercle.
- Déposer le bouchon du drain de silencieux d'admission pour évacuer l'humidité et l'huile (1).

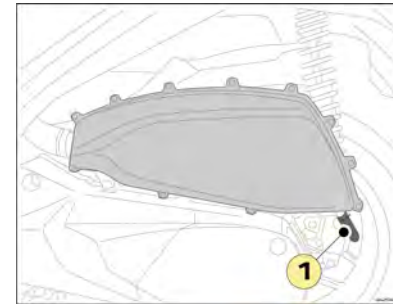

Jeu à la commande de gaz

Le jeu à la commande de gaz doit être de 3 à 5 mm au niveau de la poignée (A).

En cas de jeu incorrect, agir sur l'écrou de réglage (1).

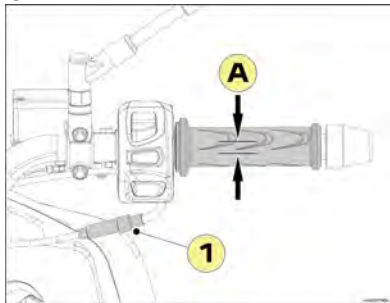

Pneumatiques

La pression des pneumatiques doit être contrôlée à froid régulièrement.

Une pression incorrecte produit une usure anormale et affecte le comportement routier rendant la conduite dangereuse.

	Avant	Arrière
En solo	2.2 bar	2.4 bar
En duo	2.2 bar	2.6 bar

Si les limites d'usure de la bande de roulement sont atteintes (A), il est recommandé de se rendre chez un distributeur agréé pour procéder au remplacement du pneumatique.

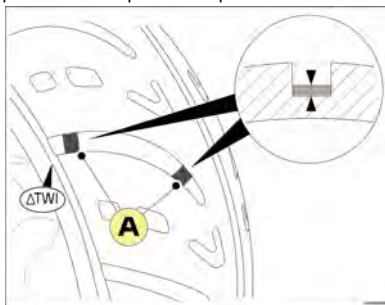

Lors d'un remplacement il est recommandé de monter des pneumatiques de la même marque et de qualité équivalente. De plus, en cas de crevaison, le montage d'une chambre à air dans un pneumatique tubeless n'est pas autorisé.



Un pneumatique contient des substances dangereuses pour l'environnement, votre distributeur est équipé pour l'élimination des pneumatiques usagés dans le respect de la nature et des normes en vigueur.

FR

Contrôle des freins



Nous vous recommandons de vous rendre chez un distributeur agréé pour le remplacement de ces composants.

Chaque plaquette de frein est munie de témoins d'usure (A).

Les témoins permettent de contrôler l'usure des plaquettes sans devoir démonter le frein.

Contrôler l'usure des plaquettes en vérifiant la position des témoins d'usure tout en actionnant le frein.

Si une plaquette de frein est usée au point qu'un indicateur touche le disque de frein, faire remplacer la paire de plaquettes par un distributeur agréé.

Usure des plaquettes de frein avant

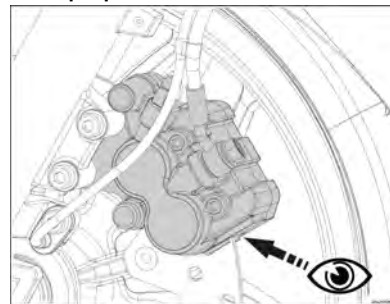

Usure des plaquettes de frein arrière

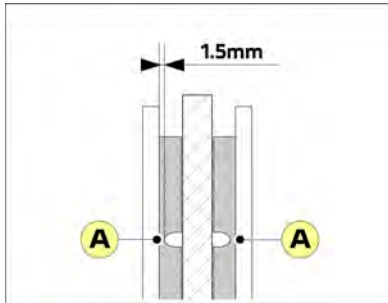
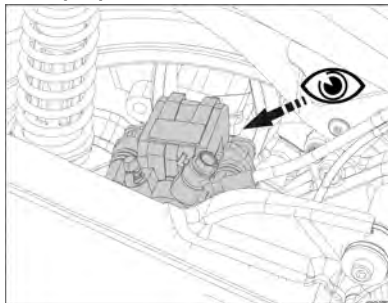

A. Témoins d'usure

Liquide de frein

Les niveaux de liquide de frein doivent être vérifiés régulièrement par le hublot de contrôle des émetteurs de frein.



Avant de vérifier le niveau de liquide, s'assurer que le haut du réservoir de l'émetteur de frein est à l'horizontale.

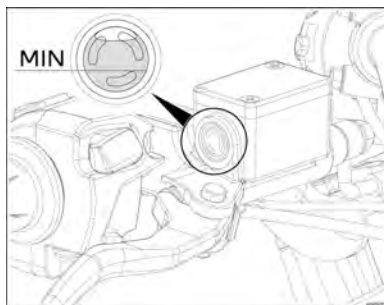

Si le niveau est proche du repère minimum, il est recommandé de se rendre dès que possible chez un distributeur agréé pour faire vérifier le circuit de freinage et faire l'appoint nécessaire.

Liquide de frein

DOT 5.1

Batterie



Avant toute intervention sur la batterie, il est impératif de s'assurer que le contact est coupé.



Les fils d'alimentation d'une batterie ne doivent jamais être déconnectés lorsque le moteur est en marche. Pour éviter tout risque de détérioration du circuit électronique, ne pas charger la batterie si elle est connectée au véhicule.



L'acide sulfurique contenu dans l'électrolyte de la batterie peut causer de graves brûlures.

Éviter tout contact avec la peau, les yeux ou les vêtements et toujours se protéger les yeux lors de travaux à proximité de la batterie.



En cas de fuite, il est recommandé de s'adresser à un distributeur agréé, lequel est équipé pour le remplacement et l'élimination des batteries dans le respect de la nature et de l'environnement.



Une batterie produit des gaz explosifs. Éloigner la batterie des étincelles, flammes, cigarettes, etc...

La charge doit être effectuée dans un endroit ventilé.

Immobilisation prolongée et remisage



En cas d'immobilisation prolongée, la décharge naturelle de la batterie, ou générée par l'électronique du véhicule ou certains accessoires, requiert une charge régulière de celle-ci.

Si le véhicule reste immobilisé pour une période de 1 mois ou plus, il est nécessaire de préserver la charge de la batterie.

- En utilisant un chargeur de maintenance (cas d'une immobilisation longue).
- A défaut, en la déconnectant du véhicule (cas d'une immobilisation inférieure à 2 mois).



En dehors de ces recommandations, la batterie peut entrer dans une décharge profonde, dans ce cas, la garantie constructeur ne pourra s'appliquer.

Charge de la batterie



Une batterie produit des gaz explosifs. Eloigner la batterie des étincelles, flammes, cigarettes, etc.... La charge doit être effectuée dans un endroit ventilé.



La charge doit être effectuée dans un endroit ventilé, avec un chargeur adapté pouvant débiter le dixième de la capacité de la batterie afin d'éviter une destruction prématurée, il est donc préférable de se rendre chez un distributeur agréé pour effectuer cette intervention.



Pour éviter tout risque de destruction d'un composant électronique, il est fortement déconseillé d'utiliser un chargeur booster pour démarrer le véhicule.

- Déconnecter et déposer la batterie.
- Charger préalablement la batterie à 100%.
- Utiliser un chargeur de maintenance ou effectuer une charge mensuelle.
- Avant la remise en service, la batterie doit être chargée à 100%.

Dépose de la batterie

- Couper le contact.
- Déposer la trappe batterie.
- Déposer la sangle de maintien.
- Déconnecter la borne positive de la batterie (1).



- Sortir légèrement la batterie de son logement pour déconnecter la borne négative (2).

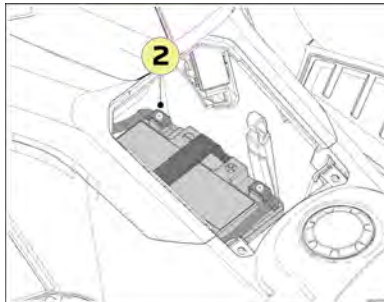

Pose de la batterie

- Engager la batterie dans son logement.

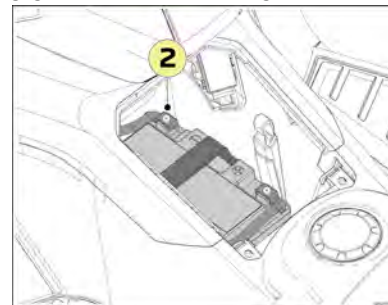

- Connecter la borne négative à la batterie (2).



- Connecter la borne positive à la batterie (1).
- Poser la sangle de maintien.
- Poser la trappe batterie.

Réglage des phares

Le réglage du projecteur se fait par une vis placée sous le projecteur.

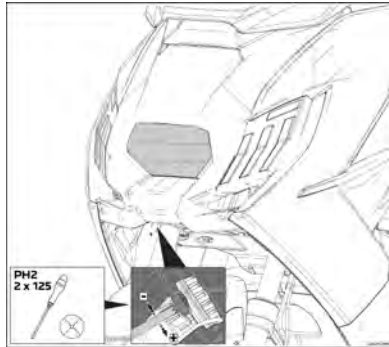

Fusibles

L'installation électrique est protégée par des fusibles placés près de la batterie. (fusibles de F1 à F10)

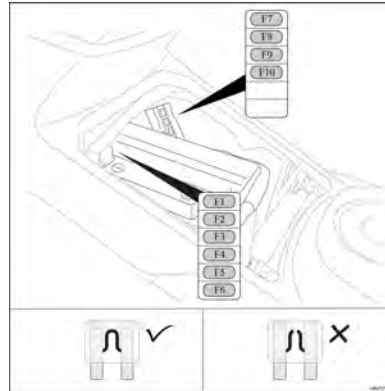

Si un fusible grille souvent, c'est généralement le signe d'un court-circuit dans le circuit électrique. Il est recommandé de faire vérifier le circuit par un distributeur agréé.

Repérer le fusible défectueux en regardant l'état de son filament.



Avant de remplacer un fusible, Il est nécessaire de connaître la cause de la panne et d'y remédier.

Il est recommandé de couper le contact avant de changer un fusible et de remplacer celui-ci toujours par un fusible de même calibre. Le non respect de cette consigne pourrait entraîner une détérioration du circuit électrique, voire un incendie.

Affectation des fusibles

F1 3A	Alimentation générale
F2 10A	Tableau de bord Prise OBD
F3 20A	Régulateur
F4 3A	Prise USB
F5 15A	Système d'injection Prise OBD ABS Signalisation
F6 15A	Système d'injection
F7 20A	Pompe à carburant
F8 10A	Système d'injection
F9 20A	ABS
F10 15A	Éclairage Signalisation

Peugeot Motocycles recommends



Quality management system certified ISO
9001 by UTAC



Peugeot Motocycles SA
Rue du 17 Novembre
F-25350 Mandeure

Tél. +33(0)3 81 36 80 00

RCS Belfort B 875 550 667

www.peugeot-motocycles.fr
www.peugeot-motocycles.com



Dans un souci constant d'amélioration Peugeot Motocycles se réserve le droit de supprimer, modifier ou ajouter toutes références citées.
DQ/APV du 02/2024 (photos non contractuelles).



PEUGEOT

MOTORCYCLES



GUIDE D'UTILISATION EN LIGNE
ONLINE USER'S GUIDE