

# PEUGEOT MOTORCYCLES



**PEUGEOT**  
MOTORCYCLES

## **PEUGEOT METROPOLIS**

Notice d'utilisation  
User's manual



**Notice d'utilisation**

**FR**





## TABLE DES MATIÈRES

Informations.....	1
Conseils de sécurité.....	1
Caractéristiques.....	2
Identification du véhicule.....	5
Produits à utiliser.....	5
Informations concernant la notice.....	6
Description du véhicule.....	7
Commandes.....	8
Instruments.....	10
Témoins.....	10
Liste des témoins.....	11
Afficheur numérique.....	14
Menu «Personnalisation - Configuration».....	15
Les fonctions accessibles par le menu de configuration sont détaillées dans le tableau ci-dessous.....	16
Menu Connectivité (Selon modèle) (i-Connect).....	19
Jumeler un téléphone Bluetooth® (Selon modèle).....	19
Afficheur numérique (Selon modèle).....	20
Application mobile.....	20
Création du compte.....	21
Oubli du mot de passe.....	21
Jumeler un téléphone Bluetooth®.....	21
Page d'accueil.....	23
Page "NAVIGATION".....	24
Page "COCKPIT".....	25
Page "Réglages".....	26
Clé smart key, bouton rotatif et ouvrants.....	28
Clé smart key.....	28
Bouton rotatif.....	28
Absence de reconnaissance de la clé smart key....	30
Remplacement ou ajout d'une clé smart key.....	30
Ouvrants.....	30
Équipements.....	31
Réglage du guidon (Version GT).....	31

Coffre arrière.....	32
Contrôles avant utilisation.....	35
Conseils de mise en route et de conduite.....	35
Avertissement.....	35
Eco-conduite.....	35
Conduite sur chaussée inondée.....	35
Inspection avant le départ.....	36
Mise en marche du moteur.....	36
Conduite.....	36
Freinage.....	37
Approvisionnement en carburant.....	37
Rodage du moteur.....	37
Arrêt du véhicule et stationnement.....	38
Procédures de dépannage.....	38
Procédure d'ouverture des coffres.....	38
Procédure de déblocage manuel du système anti-tilting.....	39
Procédure de déblocage manuel du frein de parking.....	39
Opérations d'entretien.....	40
Conseils de maintenance.....	40
Environnement / Recyclable.....	40
Nettoyage du véhicule.....	40
Contrôle ou remplacement de la bougie.....	40
Niveau d'huile moteur.....	41
Vidange du moteur.....	41
Échange du filtre à huile.....	42
Contrôle du niveau de liquide de refroidissement.....	42
Élément de filtre à air.....	43
Jeu à la commande de gaz.....	43
Pneumatiques.....	43
Contrôle des freins.....	43
Batterie.....	45
Fusibles.....	46
Remplacement des ampoules.....	47

Réglage des phares.....	47
-------------------------	----



## INFORMATIONS

Vous venez d'acquérir un véhicule Peugeot.

Nous vous remercions de la confiance que vous nous manifestez par votre choix.

Nous vous invitons à prendre le temps de lire attentivement cette notice avant l'utilisation de ce véhicule.

Cette notice d'utilisation, que vous devez toujours garder dans le coffre du véhicule, contient non seulement les instructions relatives à l'utilisation, aux contrôles et à l'entretien de ce véhicule mais aussi d'importantes consignes de sécurité destinées à protéger l'utilisateur et les tiers contre les accidents.

Cette notice vous apporte de nombreux conseils pour vous permettre de conserver un véhicule en parfait état de marche.

Votre distributeur agréé qui en connaît toutes les particularités, disposant des pièces détachées d'origine et de l'outillage spécifique saura vous conseiller et entretenir votre véhicule dans les meilleures conditions, selon le plan d'entretien prévu, afin de vous apporter toujours le même plaisir de conduite, dans une sécurité maximum.

Cette notice doit être considérée comme une partie intégrante du véhicule et doit le rester même en cas de revente.

Dans un souci constant d'amélioration PEUGEOT MOTOCYCLES se réserve le droit de supprimer, modifier ou ajouter toutes références citées.

## CONSEILS DE SÉCURITÉ

Un utilisateur inexpérimenté de deux roues, doit se familiariser avec son véhicule avant de s'engager dans la circulation. Il est donc fortement déconseillé de prêter son véhicule à une personne n'ayant aucune expérience en la matière.

La réglementation impose selon la législation en vigueur, pour l'utilisation d'un deux roues en fonction de sa catégorie, un permis ou une formation spécifique de conduite acquise auprès d'un professionnel.

Le port d'un casque et de gants homologués est également obligatoire pour l'utilisateur et son passager. Il est également recommandé de porter des lunettes de protection ainsi que des vêtements clairs ou réfléchissants adaptés à la pratique du deux roues.

La législation en vigueur peut dans certains pays, ne pas autoriser le transport d'un passager, et dans d'autres obliger les utilisateurs de deux roues à moteur d'être assurés en responsabilité civile qui permet de protéger les tiers et le passager contre les préjudices qui pourraient être causés en cas d'accident.

La conduite en état d'ivresse ou sous l'emprise de stupéfiants ou de certains médicaments est répréhensible et dangereuse pour soi-même et pour les autres personnes.

La vitesse excessive est un facteur important dans de nombreux accidents. Il faut respecter la signalisation routière et adapter sa vitesse en fonction des conditions climatiques.

Le moteur et les éléments d'échappement peuvent atteindre des températures très élevées, lors d'un stationnement il convient d'éviter tout contact avec des matériaux inflammables qui pourraient provoquer un incendie ou avec des parties du corps qui pourraient causer de graves brûlures.

Des porte-bagages et des valises agréées par PEUGEOT MOTOCYCLES sont disponibles en option (selon modèle). Il faut respecter les conseils

de montage et ne pas dépasser la charge admissible de transport qui est de 3 à 5 kg selon l'équipement. Le montage d'accessoires tel que le tablier pilote, le top-case... peuvent affecter la stabilité du véhicule (prise au vent, charge...).

En cas de conduite du véhicule équipé d'accessoires, il est conseillé de réduire sa vitesse.

Le montage de pièces adaptables non agréées par PEUGEOT MOTOCYCLES, changeant les caractéristiques techniques ou les performances du véhicule, est interdit. Toute modification entraînera l'annulation de la garantie et rendra le véhicule non conforme par rapport à la version homologuée par les services compétents.

## CARACTÉRISTIQUES

Type mines	<b>METROPOLIS</b> X1ADB
<b>Poids en kg</b>	
Poids à vide	264
En ordre de marche	280
Maximum autorisé. Poids cumulé du véhicule, de l'utilisateur, du passager, des accessoires et des bagages.	455

## Dimensions en mm

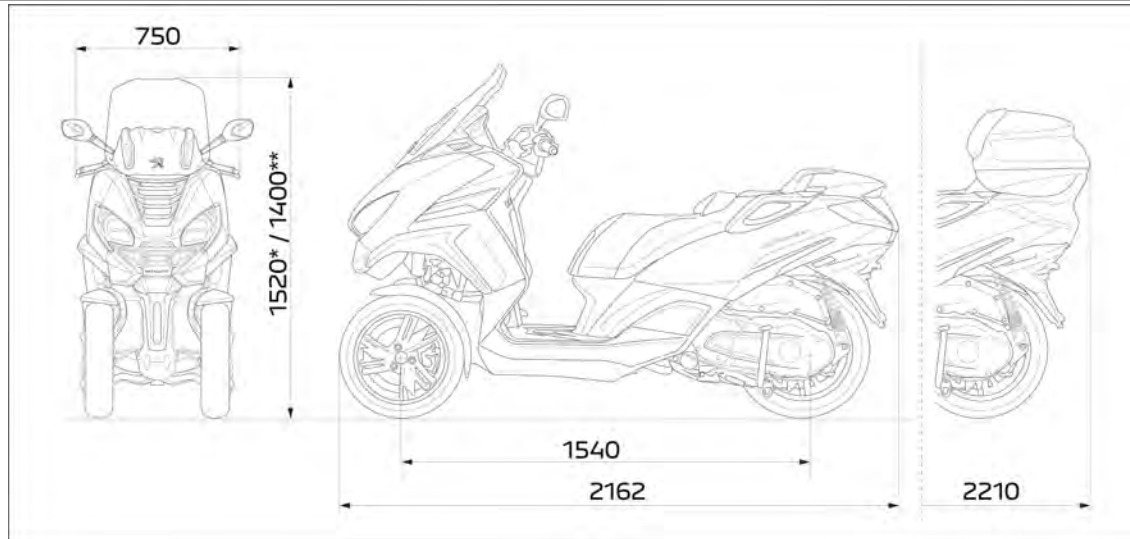

\* Grand pare-brise, position haute.

\*\* Pare-brise version GT, position haute.

	<b>METROPOLIS</b>
<b>Moteur</b>	
Identification	P6F
Type moteur	Monocylindre à 4 temps
Cylindrée	400
Alésage x course en mm	84 X 72
Puissance maximum	26.2 kW à 7250 tr/mn
Couple maximum	38.1 Nm à 5750 tr/mn
Refroidissement	Refroidissement liquide
Alimentation	Injection électronique indirecte
Bougie	NGK CPR8EB-9
Lubrification	Lubrification sous pression, à carter humide
Échappement	Catalysé
Norme antipollution	Euro 5+
Consommation <sup>1</sup>	3.9 l/100
Rejet CO2 (Sur cycle)	89 g/km

<sup>1</sup> Ces valeurs de consommation sont établies suivant le règlement 134/2014 annexe VII. Elles peuvent varier en fonction du comportement de conduite, des conditions de circulation, des conditions météorologiques, du chargement du véhicule, de l'entretien du véhicule et de l'utilisation des accessoires...

<b>METROPOLIS</b>	
<b>Capacités en litre</b>	
Huile moteur	
• Sans remplacement du filtre à huile	1.8
• Avec remplacement du filtre à huile	2
Huile boîte relais	0.25
Liquide de refroidissement	2
Réservoir à carburant	12.8
<b>Dimensions pneumatiques</b>	
Avant	110/70-13
Indices de charge et de vitesse minimum	27 N
Arrière	140/70-14
Indices de charge et de vitesse minimum	66 N
<b>Pressions de gonflage à froid en bar</b>	
Avant	2
Arrière	2.5
<b>Suspensions</b>	
Avant	Parallélogramme déformable à double triangulation (Dual Tilting Wheels (DTW)) Mono amortisseur. Débattement : 120 mm
Arrière	Amortisseurs réglables Débattement : 103 mm
<b>Freins</b>	
Système de freinage	Freinage intégral ABS
Avant	2 disques Ø230
Arrière	1 disque Ø240
<b>Équipement électrique</b>	
Phares	LED
Feu arrière	LED
Éclairage de plaque	12V - 5W
Éclairage de coffre	12V - 5W
Batterie	Batterie sans entretien 12V - 18Ah BS-BATTERY BTX20CH

## IDENTIFICATION DU VÉHICULE

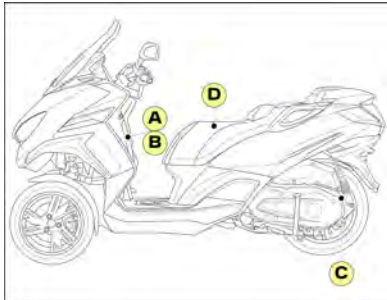

- A** Plaque constructeur.
- B** Numéro d'identification véhicule (V.I.N).  
Situé dans la boîte à gants, la plaque et le numéro d'identification sont visibles après dépose d'une trappe.
- C** Numéro moteur.
- D** Étiquette de pression des pneumatiques.  
L'étiquette collée sous la selle indique les pressions des pneumatiques à froid en solo et en duo.



Les variations de température modifient la pression des pneumatiques.  
La pression des pneumatiques doit être contrôlée à froid une fois par mois.

## Produits à utiliser

### Carburant

Exclusivement : Sans plomb E5 ou E10



### Huile moteur 4 temps

SAE 5W40 100% synthétique  
De qualité minimum API SN

### Huile boîte relais

SAE 80W90 API GL4

### Graisse

Graisse haute température  
Graisse multi-usages

### Liquide de frein

Liquide de frein DOT 5.1

### Liquide de refroidissement

Liquide de refroidissement : MOTUL. Type C  
Anti-corrosion et antigel,  
Protection -37°C/-35°F  
Nitrite free / Amine free / Phosphate free



## INFORMATIONS CONCERNANT LA NOTICE

Les informations particulières sont repérées par les symboles suivants :



Cercle de Moebius  
Recyclable.  
Indique que le produit ou l'emballage est recyclable.



Explosif  
Le produit peut exploser au contact d'une flamme, d'une étincelle, d'électricité statique, sous l'effet de la chaleur, d'un choc ou de frottements. Manipuler et conserver à l'écart des sources de chaleur et autres causes d'étincelles.



Inflammable  
Le produit peut s'enflammer au contact d'une flamme, d'une étincelle, d'électricité statique, sous l'effet de la chaleur, de frottements, au contact de l'air ou au contact de l'eau en dégageant des gaz inflammables. Manipuler et conserver à l'écart des sources de chaleur et autres causes d'étincelles.



Corrosif  
Le produit ronge.  
Il peut attaquer (ronger) ou détruire les métaux.  
Le produit peut provoquer des brûlures de la peau et des lésions aux yeux en cas de contact ou de projection. Éviter tout contact avec les yeux et la peau, ne pas inhaler.



Dangereux pour la santé  
Le produit peut empoisonner à forte dose.  
Il peut irriter la peau, les yeux, les voies respiratoires.  
Il peut provoquer des allergies cutanées.  
Il peut provoquer somnolence ou vertige. Éviter tout contact avec le produit.



Toxique ou mortel  
Le produit peut tuer rapidement.  
Il empoisonne rapidement même à faible dose. Porter un équipement de protection.  
Éviter tout contact (oral, cutané, par inhalation) avec le produit et laver soigneusement les zones exposées après usage.



Dangereux pour l'environnement aquatique  
Le produit pollue.  
Il provoque des effets néfastes (à court et/ou à long terme) sur les organismes du milieu aquatique.  
Ne pas jeter dans l'environnement.



Ne pas jeter à la poubelle  
Un des composants du produit est toxique et peut porter atteinte à l'environnement. Ne pas jeter le produit usagé dans une poubelle, mais le rapporter au commerçant ou le déposer dans une borne de collecte spécifique.



Sécurité des personnes  
Opération comportant un risque pour les personnes.  
Le non respect total ou partiel de ces prescriptions peut comporter un danger grave pour la sécurité des personnes.



Important  
Opération comportant un risque pour le véhicule.  
Indique les procédures spécifiques que l'on doit suivre afin d'éviter d'endommager le véhicule.



Nota  
Donne une information clé du fonctionnement du véhicule.

## DESCRIPTION DU VÉHICULE

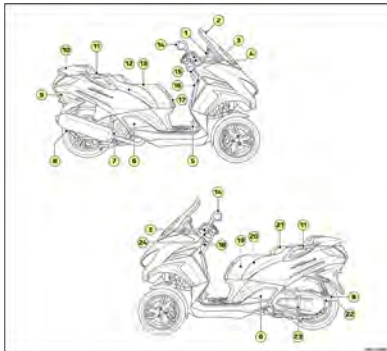

1. Tableau de bord
2. Pare-brise réglable
3. Niveaux de liquide de frein
4. Levier de frein droit
5. Pédale de frein (frein principal intégral)
6. Repose-pieds passager escamotables
7. Jauge à huile moteur
8. Amortisseurs réglables
9. Commande de secours d'ouverture de coffre
10. Coffre arrière
11. Selle passager et poignée de maintien
12. Coffre avant
13. Selle pilote
14. Rétroviseurs sphériques
15. Niveau de liquide de refroidissement
16. Boîte à gants / Marquage châssis / Plaque constructeur
17. Accroche sac
18. Vide poche / Prise USB / Antenne de secours
19. Bouchon de réservoir à carburant
20. Batterie / Fusibles

21. Dossieret réglable
22. Numéro moteur
23. Béquille centrale
24. Levier de frein gauche

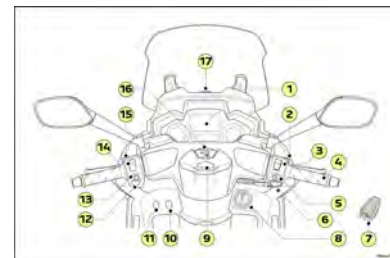

1. Tableau de bord
2. Bouton de sélection "SELECT"
3. Bouton d'éclairage
4. Poignée d'accélérateur
5. Commande du système Anti-tilting
6. Bouton de démarrage / Bouton d'arrêt d'urgence
7. Clé Smart-Key
8. Bouton rotatif
9. Commande de feux de détresse
10. Commande de déverrouillage de coffre avant
11. Commande de déverrouillage de coffre arrière
12. Bouton d'avertisseur
13. Bouton de clignotants
14. Bouton de code / Phare / Appel de phare
15. Bouton de sélection "EXIT"
16. Commande de frein de parking
17. Fixation pour support Smartphone (Accessoire)

## Commandes droites.

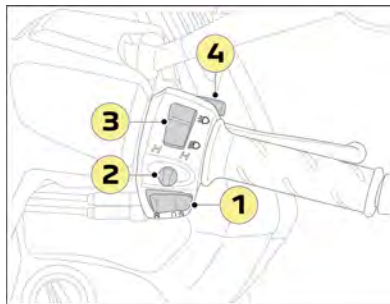

### 1. Bouton d'arrêt d'urgence/Bouton de démarrage.

- ✘ Placer le bouton sur cette position, en cas d'urgence pour arrêter le moteur.
- 🔄 Placer le bouton sur cette position avant de mettre le moteur en marche.
- 👉 Appuyer sur ce bouton tout en actionnant le levier de frein droit ou gauche pour démarrer le moteur.

### 2. Commutateur du système Anti-Tilting.

Pour des raisons de maniabilité, le véhicule possède une articulation au niveau de ses roues avant, ce qui permet pendant un virage de pencher ses deux roues avant tout en les gardant parallèles.

Le système Anti-Tilting permet de bloquer cette articulation et donc de stabiliser le véhicule à faible vitesse ou de stationner le véhicule sans béquille.

👉 Basculer le commutateur sur cette position pour bloquer le train avant, le témoin s'allume avec l'émission d'un bip long.

👉 Basculer le commutateur sur cette position pour débloquer le train avant, le témoin s'éteint avec l'émission de 2 bips.

#### Conditions de blocage manuel du train avant

- La vitesse du véhicule doit être inférieure à 11 km/h et le régime moteur en dessous de 2800 tr/min lorsque le commutateur est basculé sur la position blocage.

#### Conditions de déblocage automatique du train avant

- Le train avant est déblocqué automatiquement si la vitesse du véhicule est supérieure à 11 km/h et/ou le régime moteur au-dessus de 2800 tr/min.

#### Déblocage manuel du train avant

- En dehors des conditions de déblocage automatique, basculer le commutateur sur la position déblocage.



Le déblocage du train avant peut entraîner la chute du véhicule. Lorsque le véhicule est à l'arrêt, bouton rotatif sur la position "marche", ne pas actionner la poignée d'accélérateur (moteur tournant) ou le commutateur Anti-Tilting si la stabilité du véhicule n'est pas maîtrisée.



Le frein de parking et l'Anti-Tilting peuvent ne pas garantir le maintien du véhicule dans toutes les situations : Charge sur le véhicule, forte pente, durée d'immobilisation prolongée...  
Privilégier un stationnement du véhicule sur la béquille centrale.

### 3. Commutateur d'éclairage/Feu diurne (DRL).

- ☰ Contact mis, basculer le commutateur sur cette position, les feux diurnes sont allumés.
- ☰ Contact mis, basculer le commutateur sur cette position, les feux diurnes et les feux de croisement sont allumés.



Les feux diurnes s'éteignent automatiquement 15 secondes après la coupure du contact.

#### 4. Bouton de sélection "SELECT".

Cette commande permet :

- D'accéder au menu de connectivité<sup>1</sup> (Appui de 2 secondes).
- De naviguer dans les menus (Appui de 1 seconde).
- De valider un choix (Appui de 2 secondes).

Voir chapitre : [Menu «Personnalisation - Configuration»](#) page 15 .

#### Commandes gauches.

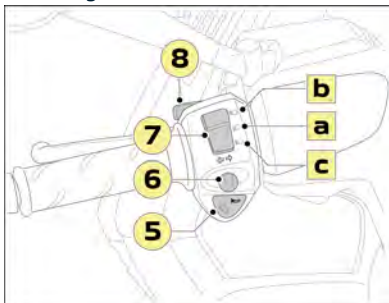

#### 5. Bouton avertisseur.

#### 6. Bouton de clignotants.



Pour signaler un changement de direction, pousser le bouton :

- Soit sur la droite.
- Soit sur la gauche.

Pour arrêter le clignotement, exercer une pression sur le bouton.

#### 7. Commutateur feu de croisement / Feu de route / Appel de phare.

Les feux de croisement et feux de route ne fonctionnent que si le commutateur d'éclairage de la poignée droite est sur la position .

-  a. Basculer le commutateur sur cette position pour allumer les feux de croisement.
-  b. Basculer le commutateur sur cette position pour allumer les feux de route.
-  c. Appuyer sur ce bouton pour faire un appel de phare.



La présence de buée sur la face interne de la glace des projecteurs est normale ; elle disparaît quelques minutes après l'allumage des feux.

#### Commandes centrales.

##### Version standard

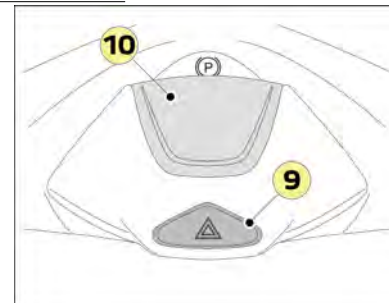

##### Version GT

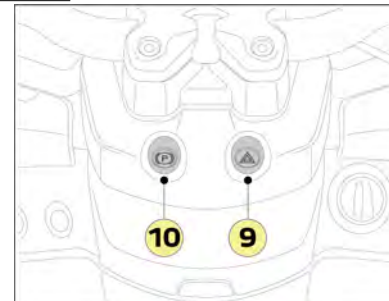

<sup>1</sup> Selon modèle

## 9. Bouton de feux de détresse.

Les feux de détresse ne peuvent être allumés qu'avec le contact en position "ON".  
Les feux de détresse sont désactivés automatiquement 1 heure après la coupure du contact pour préserver la batterie.

### Allumage automatique des feux de détresse.

Lors d'un freinage d'urgence, en fonction de la force de la décélération, les feux de détresse s'allument automatiquement. Ils s'éteignent automatiquement à la première accélération.

## 10. Bouton de frein de parking électrique.

Appuyer modérément sur le bouton pour activer/désactiver le frein de parking.



Ne pas exercer d'effort en bout de course du bouton.

### Conditions d'activation du frein de parking.

- La vitesse du véhicule doit être inférieure à 3 km/h.



L'allumage du témoin au tableau de bord indique que le frein de parking est activé.



A chaque stationnement du véhicule, actionner toujours le frein de parking électrique.



Le frein de parking et l'Anti-Tilting peuvent ne pas garantir le maintien du véhicule dans toutes les situations : Charge sur le véhicule, forte pente, durée d'immobilisation prolongée...  
Privilégier un stationnement du véhicule sur la béquille centrale.

## INSTRUMENTS



### 1. Afficheur numérique (I-CONNECT).

Vous pouvez modifier l'apparence du combiné en choisissant :

- Une couleur d'affichage.
- Une couleur de fond.
- L'affichage ou non de certaines informations (Voir chapitre : [Menu «Personnalisation - Configuration»](#) page 15 ).

### 2. Indicateur de vitesse analogique.

- L'indicateur de vitesse est à double échelle (km/miles).

### 3. Compte tours.

- Le compte-tours analogique permet de connaître la vitesse de rotation du moteur.

### 4. Zone d'affichage des témoins d'alerte / Témoins de fonctionnement.

#### 5. Capteur de luminosité.

(Voir chapitre : [Menu «Personnalisation - Configuration»](#) page 15 ).

## Témoins

Les témoins informent le conducteur de la mise en marche d'un système ou de l'apparition d'un défaut.

- A la mise du contact, certains témoins d'alerte s'allument pendant quelques secondes.
- Dès le démarrage du moteur, ces mêmes témoins doivent s'éteindre.









**En cas de persistance, avant de rouler, consulter à l'aide du tableau le témoin d'alerte concerné.**













Le témoin de marche du système ABS s'éteint lorsque le véhicule commence à rouler.

## LISTE DES TÉMOINS

FR

Témoin	Etat	Cause	Actions / Observations
 Clignotants gauche	Clignotant	La commande de clignotants est activée vers la gauche.	Un clignotement rapide du témoin indique un dysfonctionnement des clignotants.
 Clignotants droit	Clignotant	La commande de clignotants est activée vers la droite.	Un clignotement rapide du témoin indique un dysfonctionnement des clignotants.
 Feux de détresse	Clignotant	La commande de feux de détresse est activée.	Les indicateurs de direction gauche et droit, ainsi que leurs témoins associés, clignotent simultanément. Coupure automatiquement après 1 heure pour préserver la batterie. Déclenchement automatique des feux de détresse lors d'un freinage d'urgence.
 Feu de croisement	Fixe	La commande d'éclairage est sur la position "feux de croisement".	
 Feu de route	Fixe	La commande d'éclairage est sur la position "feux de route".	
 Témoin de défaillance du système d'antipollution / Auto-diagnostic moteur	Fixe	Le système antipollution est défaillant.	Il est recommandé de faire contrôler le véhicule par un distributeur agréé.
	Clignotant	Le système de contrôle moteur est défaillant.	Il est recommandé de faire contrôler le véhicule par un distributeur agréé.
 Anti-blocage des roues (ABS)	Fixe	Le système ABS est défaillant.	Le véhicule conserve un freinage classique. Rouler prudemment à allure modérée et faire contrôler rapidement le véhicule par un distributeur agréé.
 Témoin de dissuasion	Clignotant	Le contact est coupé, la fonction dissuasion antivol est active.	Le témoin clignote pendant 1 minute.
	Fixe	Le système antidémarrage est défaillant.	Le démarrage du moteur est impossible. Il est recommandé de faire contrôler le véhicule par un distributeur agréé.

Témoin	Etat	Cause	Actions / Observations
β <sub>0</sub> /d Témoin Anti-Tilting	Éteint	Le système anti-tilting est débloqué.	Les conditions de blocage du train avant ne sont pas réunies.
	Fixe	Le système anti-tilting est bloqué.	Le train avant est débloqué automatiquement si la vitesse du véhicule est supérieure à 11 km/h et/ou le régime moteur au-dessus de 2800 tr/min.
	Clignotement lent	Un clignotement lent du témoin à basse vitesse indique que le système peut être bloqué.	La vitesse du véhicule doit être inférieure à 11 km/h et le régime moteur en dessous de 2800 tr/min lorsque le commutateur est basculé sur la position blocage.   Le déblocage du train avant peut entraîner la chute du véhicule. Lorsque le véhicule est à l'arrêt, bouton rotatif sur la position "marche", ne pas actionner la poignée d'accélérateur (moteur tournant) ou le commutateur anti-Tilting si la stabilité du véhicule n'est pas maîtrisée.
	Clignotement rapide	Le système est défaillant.	Dans ce cas le régime moteur est limité à 2000 tr/min. Il est recommandé de faire contrôler le véhicule par un distributeur agréé.   En cas de dysfonctionnement du système anti-tilting en position serrée ou panne de la batterie, un desserrage manuel de l'articulation est possible. Voir chapitre : <a href="#">Procédures de dépannage</a> page 38 .
P Témoin de frein de parking électrique.	Éteint	Le frein de parking est débloqué.	
	Fixe	L'allumage du témoin indique que le frein de parking est activé.	Lorsque le frein de parking est activé, le régime moteur est limité à 2000 tr/mn.
	Clignotant	Le système est défaillant.	Dans ce cas le régime moteur est limité à 2000 tr/min. Il est recommandé de faire contrôler le véhicule par un distributeur agréé.   En cas de dysfonctionnement du frein de parking en position serrée ou panne de la batterie, une procédure de desserrage manuel, permettant de déplacer le véhicule, est possible. Voir chapitre : <a href="#">Procédures de dépannage</a> page 38 .

Témoin	Etat	Cause	Actions / Observations
 Témoin de l'antipatinage (Traction Control System)	Éteint	Le système fonctionne correctement mais il est inactif.	Le système est automatiquement activé à chaque démarrage du véhicule.
	Clignotement rapide	Le système fonctionne correctement et il est actif (Condition de faible adhérence).	 Lorsque la limite d'adhérence est atteinte, il est conseillé de réduire l'accélération pour retrouver une conduite sécurisée.
	Fixe	Le système est désactivé et n'intervient pas en cas de perte d'adhérence (Mode : Désactivé).	 Pour garantir la sécurité maximale d'adhérence du véhicule, il est conseillé de garder la fonction antipatinage active (Mode 1, Mode 2).
	Fixe	L'allumage fixe du témoin, lorsque le mode 1 ou 2 est sélectionné, indique une défaillance du système.	Il est recommandé de faire contrôler le véhicule par un distributeur agréé.
 Témoin de lubrification moteur <sup>1</sup>	Fixe	L'allumage du témoin indique, lorsque le moteur est en marche, une défaillance du circuit de lubrification moteur.	 L'arrêt du véhicule est impératif dans les meilleures conditions de sécurité et couper le moteur. Il est recommandé de faire contrôler le véhicule par un distributeur agréé.
 L'affichage du témoin du pression d'huile lorsque le moteur est en marche est accompagné par l'apparition à intervalle régulier d'un message d'alerte dans l'afficheur numérique.			
 Témoin d'alerte de température moteur	Fixe	L'alerte de température élevée est signalée par l'apparition du témoin en rouge.	 Il est conseillé d'arrêter le moteur et de vérifier le niveau de liquide de refroidissement après qu'il ait refroidi. Si le niveau est correct, faire contrôler le véhicule par un distributeur agréé.

<sup>1</sup> Suivant équipement.

## AFFICHEUR NUMÉRIQUE

Vous pouvez modifier l'apparence du combiné en choisissant :

- Une couleur d'affichage.
- Une couleur de fond.
- L'affichage ou non de certaines informations (Voir chapitre : [Menu «Personnalisation - Configuration»](#) page 15).

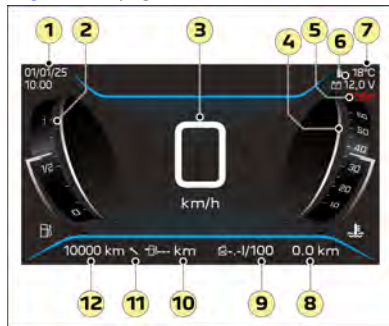

### 1. Date / Horloge.

Réglage de la date et de l'heure (Voir chapitre : [Menu «Personnalisation - Configuration»](#) page 15).

### 2. Jauge à carburant.



La jauge à carburant indique la quantité de carburant disponible dans le réservoir.

Lorsque le niveau de réserve est atteint, le témoin (p) apparaît en orange indiquant un niveau minimum de carburant, il reste environ 3 litres de carburant.



Faire le plein du réservoir dès que possible pour éviter la panne.

### 3. Indicateur de vitesse numérique (km/h ou mph).

### 4. Jauge de température moteur.



L'alerte de température élevée est signalée par l'apparition du témoin en rouge (t).



Il est conseillé d'arrêter le moteur et de vérifier le niveau de liquide de refroidissement après qu'il ait refroidi. Si le niveau est correct, faire contrôler le véhicule par un distributeur agréé.

### 5. Témoin de pression d'huile moteur.

L'allumage du témoin indique, lorsque le moteur est en marche, une défaillance du circuit de lubrification moteur.



L'arrêt du véhicule est impératif dans les meilleures conditions de sécurité et couper le moteur. Il est recommandé de faire contrôler le véhicule par un distributeur agréé.

### 6. Tension batterie.

Affichage de la tension batterie et du symbole "batterie".



Si le symbole de charge batterie apparaît en rouge en roulant, il est recommandé de faire contrôler le système de charge de la batterie par un distributeur agréé.

## 7. Indicateur de température extérieure (°C ou °F).

La température indiquée est celle relevée au niveau de la façade avant du véhicule.

- Le symbole "risque de verglas" est activé dès que la température extérieure est inférieure à 3°C.

## 8. Compteur journalier.

- Le compteur journalier affiche et mémorise un nombre de kilomètres effectués pendant une période donnée.

Le compteur journalier du véhicule reste mémorisé même lorsque la batterie est débranchée.

Remise à zéro du compteur journalier :

- Mettre à zéro le compteur journalier en appuyant simultanément sur les boutons "SELECT" et "EXIT" pendant 3 secondes (Ou par le menu Personnalisation - Configuration) (voir chapitre correspondant).

## 9. Indicateur de consommation moyenne.

- Il indique la consommation moyenne de carburant au cours des 10 dernières minutes de fonctionnement du moteur.
- Il est actualisé toutes les minutes.

- ✓ Ce chiffre peut varier à la suite d'un changement de conduite ou de relief, occasionnant une variation importante de la consommation moyenne.

## 10. Indicateur d'autonomie.

- Nombre de kilomètres pouvant être parcourus avec le carburant restant dans le réservoir (en fonction de la consommation moyenne des 10 dernières minutes).
- Il est actualisé toutes les minutes.

## 11. Indicateur de maintenance.

- A chaque mise du contact, l'afficheur indique le kilométrage restant à parcourir avant l'entretien du véhicule.
- Lorsque le kilométrage de maintenance arrive à zéro, le symbole de maintenance reste allumé dans l'afficheur.

Périodicité d'entretien (Valeur par défaut)	10000 km
--	----------



Cette périodicité n'inclut pas la première visite des 1000 km et concerne l'entretien normal. Se reporter au carnet d'entretien pour l'entretien renforcé.

Remise à zéro du compteur de maintenance : Voir chapitre : [Menu «Personnalisation - Configuration»](#) page 15.



Il est recommandé de vous rendre chez un distributeur agréé pour effectuer l'entretien du véhicule.

## 12. Totalisateur kilométrique.

- Le totaliseur affiche et mémorise le nombre de kilomètres total effectué par le véhicule. Le kilométrage total du véhicule reste mémorisé même lorsque la batterie est débranchée.

## MENU «PERSONNALISATION - CONFIGURATION»

Ce menu permet d'accéder aux réglages suivants :

- Personnalisation du tableau de bord.
- Choix de la langue.
- Réglage de la date et de l'heure.
- Mise à zéro du compteur journalier.
- Choix des unités de mesure.
- Rétroéclairage.

Mettre le contact et maintenir la commande "EXIT" 2 secondes pour ouvrir le menu.

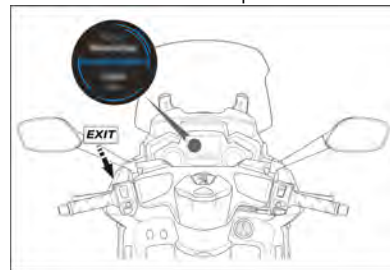

Les manipulations ne peuvent être réalisées que véhicule à l'arrêt.

Menu	Action boutons	Sous menu	Commentaires
EXIT > 2S ← → SELECT > 2S + Validation			
TRIP	SELECT ↑ <1S ↓ EXIT	• Mise à Zéro	Mise à zéro du compteur journalier. Procédure rapide : Mettre à zéro le compteur journalier en appuyant simultanément sur les boutons "SELECT" et "EXIT" pendant 3 secondes.
		• Activée • Désactivée	Affichage ou non du compteur journalier.
Couleur		• Bleu • Doré • Rouge	Choix de la couleur de l'afficheur numérique.
Fond d'écran		• Noir • Blanc	Choix de la couleur de fond d'écran.
Température ext.		• Activée • Désactivée	Affichage ou non de l'indicateur de température.
Consommation moy.		• Activée • Désactivée	Affichage ou non de la consommation moyenne.
Autonomie		• Activée • Désactivée	Affichage ou non de l'autonomie.
Tension batterie		• Activée • Désactivée	Affichage ou non de la tension batterie.
Personnalisation			

Menu	Action boutons	Sous menu	Commentaires	
		EXIT > 2S ← → SELECT > 2S + Validation		
Langue		<ul style="list-style-type: none"> <li>• Français</li> <li>• English</li> <li>• Deutsch</li> <li>• Español</li> <li>• Italiano</li> </ul>	Choix de la langue.	
		<ul style="list-style-type: none"> <li>• Maintenance</li> </ul>	<ul style="list-style-type: none"> <li>• Remise à zéro</li> </ul>	Mise à zéro de l'indicateur de maintenance.
Réglage	SELECT ↑ <1S ↓ EXIT	<ul style="list-style-type: none"> <li>• 2500</li> <li>• 3000</li> <li>• 5000</li> <li>• 10000</li> </ul>	Choix de l'intervalle d'entretien (Consulter le carnet d'entretien).	
		<ul style="list-style-type: none"> <li>• TCS</li> </ul>		Choix d'un mode de l'anti-patinage.
		<ul style="list-style-type: none"> <li>• Mode 1</li> </ul>		Ce mode est conseillé pour tout usage du véhicule et particulièrement sur chaussée humide (Mode par défaut).
		<ul style="list-style-type: none"> <li>• Mode 2</li> </ul>		Ce mode est moins sensible mais toujours actif, plus adapté à un revêtement dégradé, il peut représenter une alternative au mode 1 pour les conducteurs qui le souhaitent.
		<ul style="list-style-type: none"> <li>• Désactivée</li> </ul>		 Pour garantir la sécurité maximale d'adhérence du véhicule, il est conseillé de garder la fonction antipatinage active (Mode 1, Mode 2).
		<ul style="list-style-type: none"> <li>• Mode showroom</li> </ul>		Le mode Showroom disparaît lorsque le véhicule a parcouru plus de 30 km.
		<ul style="list-style-type: none"> <li>• Date</li> </ul>	<ul style="list-style-type: none"> <li>• Réglage avec haut/bas</li> </ul>	Réglage de la date.
<ul style="list-style-type: none"> <li>• Heure</li> </ul>	<ul style="list-style-type: none"> <li>• Réglage avec haut/bas</li> </ul>	Réglage de l'heure.		

Menu	Action boutons	Sous menu	Commentaires	
EXIT > 2S ← → SELECT > 2S + Validation				
Préférences	SELECT ↑ <1S ↓ EXIT	<ul style="list-style-type: none"> <li>Unités</li> </ul>	<ul style="list-style-type: none"> <li>Métrique</li> <li>Impériale</li> </ul>	<p>Choix des unités de mesure :</p> <p>Si l'unité de distance est en km, la température extérieure est affichée en °C. L'indicateur d'autonomie est en L/100 km.</p> <p>Si l'unité de distance est en miles, la température extérieure est affichée en °F. L'indicateur d'autonomie est en MPG.</p>
		<ul style="list-style-type: none"> <li>Format heure</li> </ul>	<ul style="list-style-type: none"> <li>24H</li> <li>AM/PM</li> <li>Désactivée</li> </ul>	<p>Choix du format de l'heure.</p> <p>Affichage ou non de l'heure.</p>
		<ul style="list-style-type: none"> <li>Format date</li> </ul>	<ul style="list-style-type: none"> <li>ddmmyy</li> <li>yymmdd</li> <li>Désactivée</li> </ul>	<p>Choix du format de la date.</p> <p>Affichage ou non de la date.</p>
Rétroéclairage		<ul style="list-style-type: none"> <li>BL0</li> <li>BL1</li> <li>BL2</li> <li>Automatique</li> </ul>	<p>Réglage de la luminosité de l'afficheur numérique :</p> <p>Faible (BL0), Moyen (BL1), Fort (BL2), ou Automatique.</p> <p>(BL = Backlighting).</p>	

## MENU CONNECTIVITÉ (SELON MODÈLE) (I-CONNECT)

✓ Télécharger l'application Peugeot Motocycles sur le store correspondant au smartphone.

Ce menu permet d'accéder aux fonctions suivantes :

- Bluetooth®.
- Appel.
- Message.
- NAVIGATION.

Mettre le contact et maintenir la commande "SELECT" 2 secondes pour ouvrir le menu.

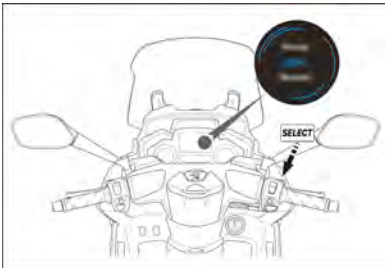

✓ Les manipulations ne peuvent être réalisées que véhicule à l'arrêt.

Les fonctions accessibles par le menu de connectivité sont détaillées dans le tableau ci-dessous.

Menu	Commentaires
Bluetooth®	Activation/désactivation de la fonction Bluetooth.
Appel	Activation/désactivation de l'affichage des appels entrants.
Navigation	Activation/désactivation du mode de navigation.
Message	Activation/désactivation de l'affichage des messages.

## Juneler un téléphone Bluetooth® (Selon modèle)



Par sécurité et parce qu'elle nécessite une attention soutenue de la part du conducteur, l'utilisation du smartphone est interdite en conduisant.



Activer les données internet mobile de votre smartphone (ou wifi).  
Si un autre smartphone est déjà connecté au véhicule, l'association avec un second smartphone sera rejetée.  
Vérifier l'absence de tout autre smartphone connecté à proximité : désactiver alors sa connexion Bluetooth.

1. Télécharger l'application PEUGEOT MOTOCYCLES sur le store correspondant au smartphone.
2. Créer un compte.
3. A partir du menu «connectivité», activer la fonction Bluetooth du véhicule.
4. Activer la fonction Bluetooth de votre smartphone.
5. Ouvrir l'application PEUGEOT MOTOCYCLES de votre téléphone.
6. Depuis l'onglet "Réglages", appuyer sur "Scooters" et ensuite sur "Ajouter un nouveau scooter".
7. A l'aide du clavier de votre téléphone, saisir à l'identique le code PIN affiché à l'écran et valider.



En cas d'échec, il est conseillé de désactiver puis de réactiver la fonction Bluetooth de votre téléphone.

Pour plus d'informations sur l'utilisation de l'application.

Voir chapitre : [Application mobile](#) page 20 .

## Afficheur numérique (Selon modèle)

Aperçu de l'afficheur numérique avec la fonction GPS activé.



1. Notification d'un appel entrant ou d'un message.
2. Affichage du numéro ou nom d'un appel entrant ou numéro ou nom plus début du message.
3. Distance restante.
4. Heure d'arrivée estimée.
5. Limitation de vitesse.
6. Distance de la prochaine direction.
7. Nom de la route actuelle.
8. Nom de la route de la direction suivante.
9. Direction à prendre.

✓ L'activation des données internet mobile pour la navigation connectée est obligatoire.

## APPLICATION MOBILE

✓ Les téléphones (modèles, version systèmes d'exploitation) ont chacun leurs spécificités qui peuvent influencer sur la procédure de jumelage. Certains téléphones peuvent ne pas être compatibles.

⚠ Par sécurité et parce qu'elle nécessite une attention soutenue de la part du conducteur, l'utilisation du smartphone est interdite en conduisant.

✓ Activer les données internet mobile de votre smartphone (ou wifi). Si un autre smartphone est déjà connecté au véhicule, l'association avec un second smartphone sera rejetée.

✓ Pour profiter de l'ensemble des fonctionnalités, assurez-vous de vous situer dans une zone couverte par le réseau mobile.

Télécharger l'application PEUGEOT MOTOCYCLES sur le store correspondant au smartphone.

Configuration minimum pour pouvoir télécharger l'application :

- iOS 10.0
- Android 5.0

L'application est disponible en 5 langues : Français / Anglais / Allemand / Italien / Espagnol.



Lors de l'installation de l'application, cette dernière utilise la langue native du téléphone. Si la langue native du téléphone n'est pas disponible dans une des langues de l'application, cette dernière se met automatiquement en Anglais.

## CRÉATION DU COMPTE



Il est obligatoire de renseigner tous les champs pour finaliser la création du compte (Sinon, l'application retournera une erreur).

La longueur minimale du mot de passe est de 8 caractères.



Pour créer un compte, activer les données internet mobile de votre téléphone (ou wifi).

5 comptes peuvent être enregistrés dans le boîtier de connectivité. Tout nouveau compte remplacera le plus ancien.

Le nombre de smartphone connectés au compte n'est pas limité.

## Oubli du mot de passe



Pour pouvoir récupérer son mot de passe, l'utilisateur doit d'abord renseigner son adresse «Email» avant de cliquer sur le lien, sinon il y aura un retour d'erreur dans l'application.

## JUMELER UN TÉLÉPHONE BLUETOOTH®

FR



Les téléphones (modèles, version systèmes d'exploitation) ont chacun leurs spécificités qui peuvent influencer sur la procédure de jumelage. Certains téléphones peuvent ne pas être compatibles.



Si un autre smartphone est déjà connecté au véhicule, l'association avec un second smartphone sera rejetée. Vérifier l'absence de tout autre smartphone connecté à proximité : désactiver alors sa connexion Bluetooth.

1. Appuyer 5 fois sur le bouton rotatif pour annuler la coupure automatique du contact (A l'issue de la procédure, couper le contact pour éviter de décharger la batterie).
2. A partir du menu «connectivité», activer la fonction Bluetooth® du véhicule.
3. Activer la fonction Bluetooth de votre smartphone.

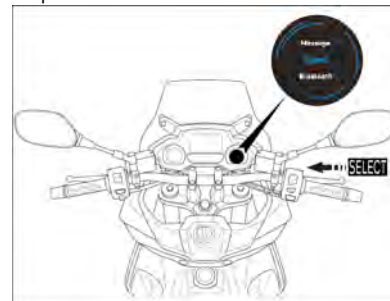

4. Ouvrir l'application PEUGEOT MOTOCYCLES de votre téléphone.

5. Depuis l'onglet "Réglages", appuyer sur "Scooters" et ensuite sur "Ajouter un nouveau scooter".



✓ Lorsque l'application est lancée pour la première fois, il y a un raccourci pour arriver sur cette page dans la page d'accueil sous la photo du véhicule.

6. A l'aide du clavier de votre téléphone, saisir à l'identique le code PIN affiché à l'écran et valider.

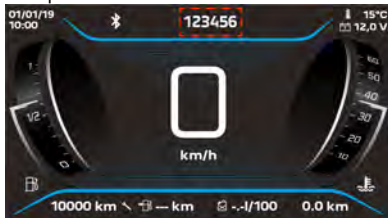

Suivant le modèle ou version de téléphone, il peut être nécessaire d'accepter le jumelage dans les notifications.



En cas d'échec de téléchargement vérifier (impossibilité de saisir le code d'appairage...) :

- Fermer complètement l'application PEUGEOT MOTOCYCLES (aucun fonctionnement en arrière-plan).
- Vérifier l'absence de tout autre smartphone connecté à proximité : désactiver alors sa connexion Bluetooth.
- Activer le Bluetooth et relancer l'application PEUGEOT MOTOCYCLES sur le smartphone à appairer.



## PAGE "NAVIGATION"

- Fournisseur de cartographie : HERE MAPS
- Stratégie de navigation : Offline (pour éviter de perdre le signal).

Avant toutes recherches de navigation, il est nécessaire de télécharger la cartographie de la région.

Il est recommandé de faire ce téléchargement sur un réseau wifi (De 250 Mo à 11 Go. Suivant la région ou le pays).



Vérifier l'espace de stockage disponible de votre téléphone.

1. Barre de recherche / Historique des 5 dernières recherches de navigation.
2. Raccourcis des adresses de domicile et du travail renseignée dans le profil.
3. Informations sur l'état du trafic en temps réel pour savoir si la navigation sera compliquée ou non.
4. Boussole permettant de repositionner la carte au nord.
5. Recentrage de la carte sur votre position.



## Prévisualisation du trajet

- Lors du choix de démarrer la navigation, l'application vérifie si le véhicule à une autonomie suffisante pour faire ce trajet, sinon, une fenêtre d'information s'affiche.

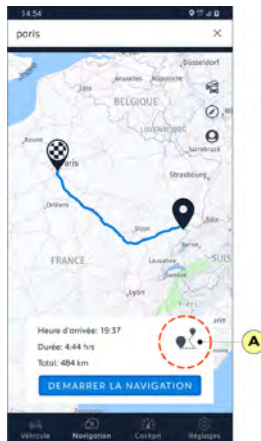

En appuyant sur l'icône (A), il est possible de changer ou d'adapter les options de navigation selon les besoins.

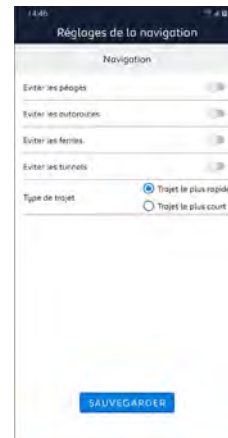

1. Onglet "EN DIRECT".

Informations en temps réel concernant :

- La vitesse du véhicule.
- Le régime moteur.
- La température extérieure.
- La tension batterie.

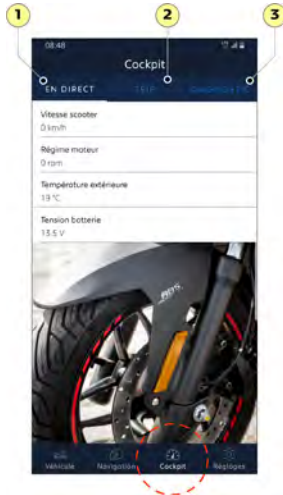

2. Onglet "TRIP".

Informations concernant :

- La distance trajet.
- L'odomètre.
- Le niveau de carburant.
- L'autonomie.
- La consommation moyenne.



3. Onglet "DIAGNOSTIC".

Onglet non fonctionnel / En cours de développement.



## PAGE "RÉGLAGES"

1. Scooters.
  - Listes de scooters associés au compte.
2. Configuration scooter
  - Configuration du tableau de bord (Choix de la langue. Choix de la couleur de l'afficheur numérique, ...).
3. Cartes
  - Cartographie installée.



## 1. Listes de scooters associés au compte.

- Possibilité de gérer le véhicule dans la liste à souhait. Soit en le supprimant, en le sélectionnant ou en l'éditant.
- Dans la partie édition, il est possible de modifier le nom du véhicule et de remplacer l'image par une autre depuis la galerie (A).



- Lors de l'ajout d'un nouveau véhicule dans l'application, il est obligatoire de passer par l'application et d'entrer le code d'appairage indiqué par le tableau de bord.



Lorsque l'application est lancée pour la première fois, il y a un raccourci pour arriver sur cette page dans la page d'accueil sous la photo du véhicule.



## 2. Configuration du tableau de bord

- La modification des paramètres depuis l'application se fait en temps réel sur le tableau de bord (Lorsque la connexion est active).



Faire un rafraîchissement de la page de l'application lorsque les modifications sont faites depuis le tableau de bord.

## 3. Cartographie

Possibilité d'installer ou de désinstaller la région voulue pour utiliser la navigation dans la région souhaitée.



Vérifier l'espace de stockage disponible de votre téléphone.



L'utilisation d'Internet implique le transfert de données et par conséquent engendrer des frais de facturation.

Contactez votre opérateur de téléphonie mobile pour connaître les tarifs de transfert de données.

## CLÉ SMART KEY, BOUTON ROTATIF ET OUVRANTS

### Clé smart key

Votre véhicule est livré, selon version avec :

- Deux clés smart key comprenant chacune une clé de dépannage intégrée.
- Une étiquette comportant le code des clés (Une étiquette est à collée dans le carnet d'entretien dans la zone prévue à cette effet).

✓ Le code est indispensable pour toute programmation de clé.

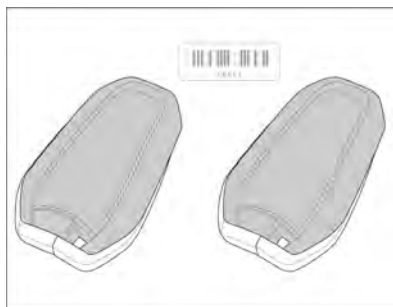

La clé smart key est une clé électronique qui, reconnue par le système dans un rayon d'environ 1.5 mètres permet :

- Le démarrage du moteur.
- Le déverrouillage des coffres.



Ne pas ranger la smart key dans un lieu où elle pourrait être déformée ou brisée involontairement : Par exemple, lorsqu'on s'assoit sur la smart key rangée dans une poche arrière de vêtement.



Pour éviter tout risque d'accident ou de vol, ne jamais laisser la clé smart key à proximité ou rangée dans un coffre du véhicule.



La clé smart key risque de ne pas fonctionner si elle est à proximité d'un appareil électronique : téléphone, ordinateur portable, champs magnétiques intenses...

### Clé de dépannage.

Une clé de dépannage est intégrée à la clé smart key.

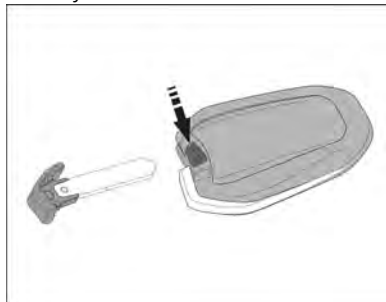

L'utilisation de la clé de secours est exceptionnelle, elle permet de déverrouiller le coffre arrière en cas de panne de la batterie du véhicule.

Voir chapitre : [Procédures de dépannage](#) page 38 .

### Bouton rotatif



En l'absence de reconnaissance de la clé smart key, le bouton rotatif ne peut être actionné. Seul un appui sur le bouton est possible, dans ce cas le pourtour lumineux clignote rapidement pendant 5 secondes.

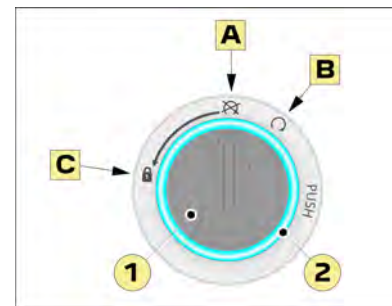

1. Bouton rotatif.
2. Pourtour lumineux (Bleu).

#### A. Position arrêt.

Le circuit électrique est hors tension.

Appuyer une seconde sur le bouton rotatif pour réveiller le système, le pourtour lumineux s'allume pour indiquer la présence de la clé smart key : le bouton est déverrouillé. Dans un délai maximum de 5 secondes, tourner le bouton rotatif sur la position "ON" (B).

#### B. Position marche/Démarrage.

Le circuit électrique est sous tension. Le moteur peut démarrer.



Contact mis, le circuit est automatiquement coupé après 30 secondes si le moteur n'est pas démarré.

### C. Direction verrouillée.

La direction est verrouillée et tous les circuits électriques sont coupés.

- Verrouillage de la direction.
  - Orienter le guidon vers la gauche.
  - Appuyer une seconde sur le bouton rotatif pour réveiller le système, le pourtour lumineux s'allume.
  - Tourner le bouton rotatif sur la position verrouillage.
- Déverrouillage de la direction.
  - Appuyer une seconde sur le bouton rotatif pour réveiller le système, le pourtour lumineux s'allume.
  - Tourner le bouton rotatif sur la position (A).

## Absence de reconnaissance de la clé smart key

En cas d'absence de reconnaissance de la clé smart key, il est possible de démarrer le véhicule en appliquant la procédure suivante.

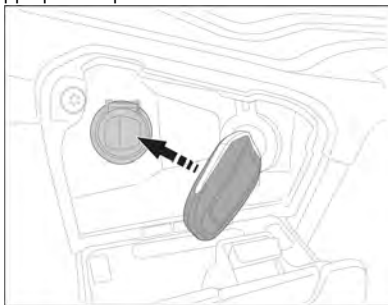

- Ouvrir la boîte à gants.
  - Mettre la clé smart key contre l'antenne de secours.
  - Appuyer sur le bouton rotatif pendant 2 secondes.
  - Tourner le bouton rotatif sur ON.
  - Le véhicule peut démarrer.
- Causes possibles de non reconnaissance :
- Pile faible ou mal orientée.
  - Perturbations radio.
  - smart key endommagée.

### Remplacement de la pile

En cas de pile usée, le pourtour lumineux du bouton rotatif clignote lentement à la mise du contact.



Il est conseillé de remplacer la pile tous les 2 ans.

Pile : CR2032 / 3 Volt.

- Déclipser le couvercle de la clé smart key.
- Retirer délicatement la pile usagée.

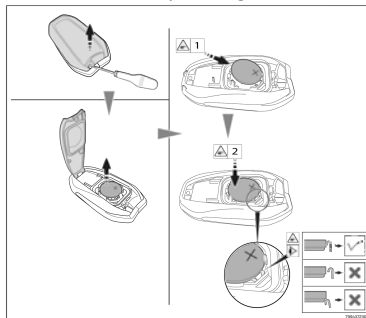

- Poser la pile neuve avec précaution en respectant le sens d'origine et les consignes de montage.
- Clipper le couvercle.

### Remplacement ou ajout d'une clé smart key

En cas de perte ou si vous désirez une autre clé smart key, adressez-vous exclusivement à votre distributeur agréé en apportant le certificat d'immatriculation du véhicule, votre pièce d'identité et l'étiquette comportant le code des clés.



Il est possible d'enregistrer jusqu'à 4 clés smart key dans le système.

## OUVRANTS

### Boîte à gants

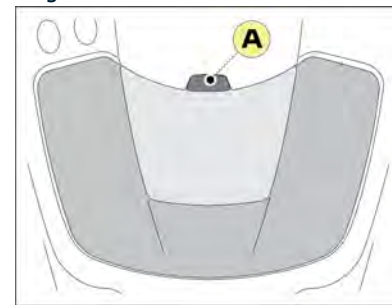

Ouvrir la boîte à gants en appuyant sur le bouton (A).

### Coffres

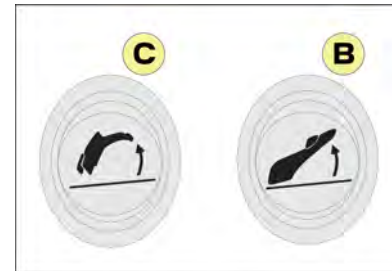

En présence de la clé smart key, appuyer sur un bouton de commande pour déverrouiller le coffre correspondant.

- B.** Commande de déverrouillage de coffre avant.
- C.** Commande de déverrouillage de coffre arrière.



A la coupure du contact, si un bouton reste bloqué en position appuyée, le pourtour lumineux du bouton rotatif clignote rapidement 30 secondes.



Lorsque le véhicule roule, les boutons de commande d'ouverture de coffres ne sont pas actifs.



Il est recommandé de ne pas laisser d'objets dans les coffres, quelle qu'en soit la valeur (casque, porte-documents, etc...), la responsabilité du constructeur ne pourra pas être engagée en cas de vol ou d'effraction.

## EQUIPEMENTS

### Pare-brise réglable

Ce véhicule est équipé d'un pare-brise réglable en hauteur.

Procédure :

- Tout en appuyant simultanément sur les boutons, manoeuvrer le pare-brise vers le haut ou le bas selon la position souhaitée.

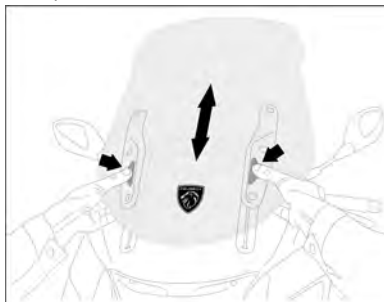

Relâcher les boutons et manoeuvrer légèrement le pare-brise pour le verrouiller dans les crans.

### Accroche sac

Placé à l'avant de la selle, celui-ci permet d'accrocher un sac d'une charge maxi de 10 kg.

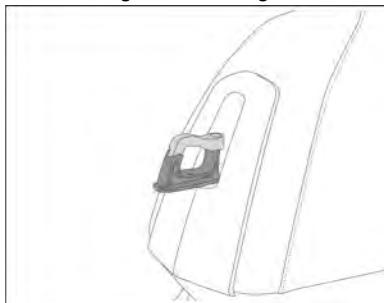

### Vide poche / Prise accessoires (USB)

Implantée dans le vide poche, une prise USB, alimentée à la mise du contact vous permet de brancher un équipement nomade (Lecteur MP3, téléphone, GPS, ...).

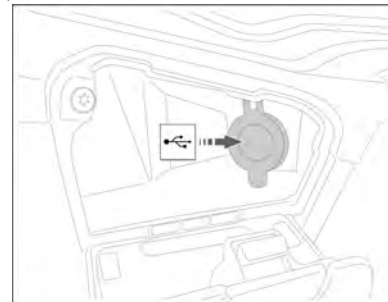

Pendant son utilisation, l'équipement peut se recharger automatiquement.

### Réglage du guidon (Version GT)

- Desserrer légèrement les vis de la bride de guidon.
- Basculer le guidon en avant ou en arrière selon votre convenance.

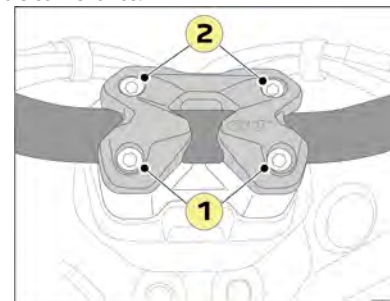

- Serrer en premier les vis arrière (1) et ensuite les vis avant (2) (Couple de serrage : 25 Nm).

- C. Repères de centrage du guidon.  
 D. Repères de position standard / Limite de réglage.

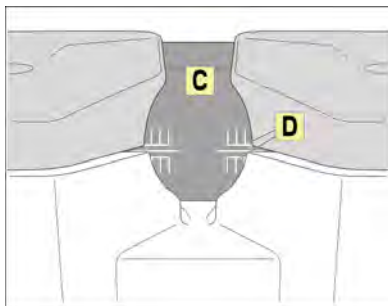

Après réglage, vérifier que les rétroviseurs ne viennent pas en contact avec le pare-brise lors des braquages du guidon. Modifier leurs positions si nécessaire.

## Coffre arrière

### Ouverture du volet de coffre

- En présence de la clé smart key, appuyer sur le bouton de commande pour déverrouiller le coffre arrière.
- Soulever le volet de coffre et l'amener en butée haute, celui-ci reste en position<sup>2</sup>.



Ne pas exercer d'effort sur le couvercle au delà de son ouverture maximale. En position ouvert, ne poser aucune charge à l'intérieur ou au dessus du couvercle.

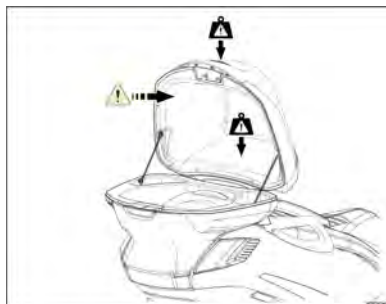

### Fermeture du volet de coffre

- Abaisser le volet de coffre à la moitié de la course et le laisser descendre de son propre poids pour le verrouiller.



Risque de blessure : Ne pas mettre de mains à la fermeture entre le volet et le coffre.

## Aménagement du coffre Metropolis SW

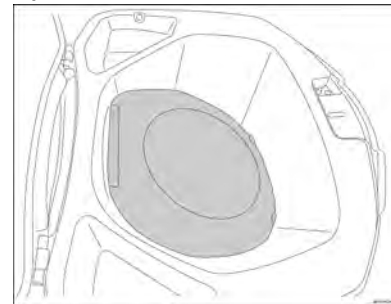

- Une cloison permet de faire une séparation dans le coffre arrière.
- Elle peut être utilisée pour, par exemple, faire une séparation entre 2 casques.

### Éclairages de coffre

L'éclairage de coffre s'allume automatiquement à l'ouverture et s'éteint automatiquement à la fermeture de celui-ci.

Si un coffre reste ouvert, l'éclairage s'éteint automatiquement après 4 minutes.

### Dossier pilote réglable

Il est possible d'adapter la selle à la position de conduite du pilote.

<sup>2</sup> Selon modèle.

## Procédure de réglage du dossier

- Ouvrir le coffre avant.
- Utiliser la clé mâle coudée (A) pour desserrer les 2 vis (B).

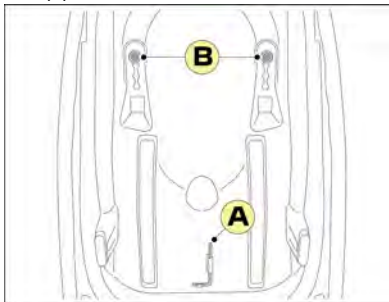

- Avancer ou reculer le dossierer jusqu'à la position désirée.

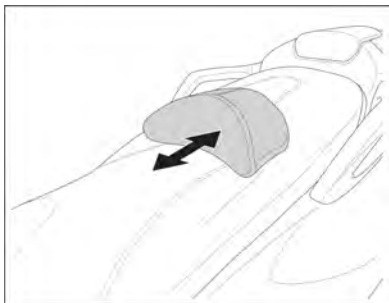

- Serrer les 2 vis.
- Remettre la clé mâle dans son logement.
- Refermer le coffre.

## Réglage des amortisseurs

Chaque amortisseur possède une bague de réglage permettant d'assouplir ou de durcir la suspension en fonction de la charge du véhicule.

## Metropolis Active et Allure

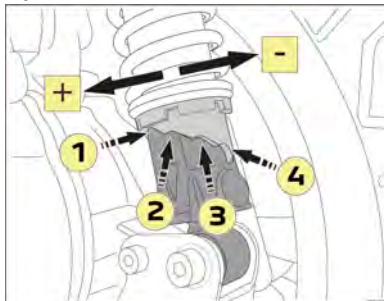

- Mettre le véhicule sur la béquille centrale.
- Tourner la bague de réglage pour modifier la précharge de l'amortisseur.

Réglage de la suspension	
Cran 1	< 80 kg
Cran 2	80 à 100 kg
Cran 3	100 à 120 kg
Cran 4	> 120 kg



Afin de garantir le confort et la sécurité de conduite, régler toujours la précharge de l'amortisseur en fonction de la charge du véhicule.



Effectuer le même réglage pour les 2 amortisseurs.

## Metropolis GT et SW

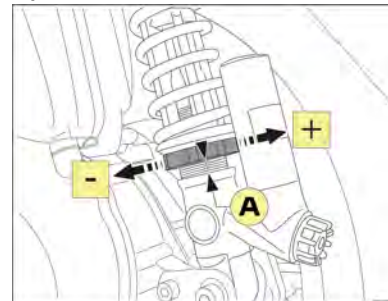

- Mettre le véhicule sur la béquille centrale.
- Tourner la bague de réglage pour modifier la précharge de l'amortisseur.
- Mesurer l'espacement entre la bague de réglage et le corps de l'amortisseur (A).

Réglage de la suspension	
A = 8 mm	< 80 kg
A = 13 mm	80 à 100 kg
A = 27 mm	100 à 120 kg
A = 28 mm	> 120 kg



Afin de garantir le confort et la sécurité de conduite, régler toujours la précharge de l'amortisseur en fonction de la charge du véhicule.



Effectuer le même réglage pour les 2 amortisseurs.

## Réglage de la force d'amortissement

Ce réglage agit sur la compression et la détente des amortisseurs.

Tourner la molette de réglage pour augmenter ou diminuer la force d'amortissement.

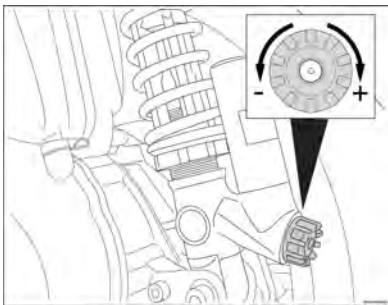
**Position standard :**

Tourner la molette de réglage dans le sens horaire pour la mettre à la position la plus dure puis la desserrer de 9 crans.



Effectuer le même réglage pour les 2 amortisseurs.

## CONTRÔLES AVANT UTILISATION

L'utilisateur doit s'assurer personnellement du bon état de son véhicule. Certaines pièces de sécurité peuvent présenter des signes de dégradation, et cela même lorsque le véhicule n'est pas utilisé. Une exposition prolongée aux intempéries, par exemple, peut entraîner une oxydation du système de freinage ou une chute de la pression des pneumatiques pouvant avoir de graves conséquences. En plus d'un simple contrôle visuel, il est donc extrêmement important de vérifier les points suivants avant chaque utilisation.



Ces contrôles ne requièrent que peu de temps et contribuent efficacement au maintien en bon état du véhicule, dans l'objectif d'une utilisation alliant la fiabilité et la sécurité.

Si un élément figurant dans la liste des points de contrôle ne fonctionne pas correctement, il convient de le faire vérifier par votre distributeur agréé et le cas échéant, de le faire réparer avant utilisation du véhicule.

## CONSEILS DE MISE EN ROUTE ET DE CONDUITE

### Avertissement

Avant une première utilisation, il est impératif de se familiariser avec toutes les commandes et leurs fonctions respectives. Si un doute subsiste concernant le fonctionnement de certaines commandes, votre distributeur agréé saura répondre à vos questions et vous apporter toute l'aide nécessaire.



Les gaz d'échappement étant toxiques, le moteur doit être mis en marche dans un endroit bien ventilé et en aucun cas, dans un local fermé, même pour une courte durée.

### Eco-conduite

#### Adopter une conduite souple

- Tourner progressivement la poignée d'accélération et non brutalement.
- Anticiper les freinages en utilisant le frein moteur.
- Limiter la charge du véhicule ainsi que la résistance aérodynamique.
- Vérifier régulièrement la pression de gonflage de vos pneumatiques en vous référant à l'étiquette située sous la selle.
- Eviter de faire chauffer le moteur sur place : le moteur chauffe plus vite lorsque vous roulez.
- Faites réviser votre véhicule en suivant le plan d'entretien du constructeur.

**Ces attitudes contribuent à économiser la consommation de carburant, à réduire le rejet de CO<sub>2</sub> et à atténuer le fond sonore de la circulation.**

## Conduite sur chaussée inondée



Il est fortement recommandé de ne pas conduire sur route inondée, car cela pourrait gravement endommager le moteur, la transmission ainsi que les systèmes électriques de votre véhicule.

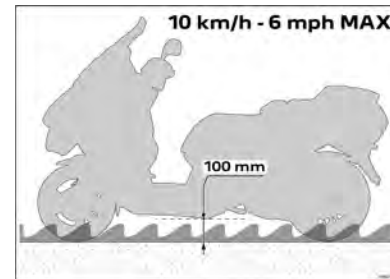

Si vous devez impérativement emprunter un passage inondé :

- Vérifier que la profondeur d'eau n'excède pas 100 mm, en tenant compte des vagues qui pourraient être générées par les autres usagers.
- Ne dépasser en aucun cas la vitesse de 10 km/h.
- En sortie de chaussée inondée, dès que les conditions de sécurité le permettent, freiner légèrement à plusieurs reprises afin d'assécher les freins.



## Inspection avant le départ

Composant	Contrôles
Carburant	<ul style="list-style-type: none"> <li>• Contrôler le niveau de carburant dans le réservoir.</li> <li>• Faire le plein de carburant si nécessaire.</li> <li>• Vérifier l'absence de fuite de carburant.</li> </ul>
Huile moteur	<ul style="list-style-type: none"> <li>• Contrôler le niveau d'huile du moteur.</li> <li>• Si nécessaire, ajuster le niveau avec de l'huile préconisée.</li> </ul>
Liquide de refroidissement	<ul style="list-style-type: none"> <li>• Contrôler le niveau de liquide de refroidissement dans le vase d'expansion.</li> </ul>
Freins à disque	<ul style="list-style-type: none"> <li>• Contrôler le fonctionnement des freins.</li> <li>• Faire vérifier par un distributeur agréé en cas de sensation de mollesse.</li> <li>• Contrôler l'usure des plaquettes de frein.</li> <li>• Contrôler le niveau de liquide de frein dans le bocal.</li> </ul>
Eclairages, signalisations, témoins, avertisseur sonore	<ul style="list-style-type: none"> <li>• Contrôler le fonctionnement.</li> <li>• Corriger si nécessaire.</li> </ul>
Roues et pneumatiques	<ul style="list-style-type: none"> <li>• Contrôler l'usure et l'état des pneumatiques.</li> <li>• Contrôler la pression de gonflage des pneumatiques à froid.</li> <li>• Corriger si nécessaire.</li> </ul>

Composant	Contrôles
Poignée d'accélérateur	<ul style="list-style-type: none"> <li>• Contrôler la souplesse de fonctionnement de la poignée d'accélérateur et le retour à zéro.</li> </ul>
Direction	<ul style="list-style-type: none"> <li>• Contrôler la libre rotation de la direction.</li> </ul>
Béquille	<ul style="list-style-type: none"> <li>• Contrôler la souplesse de fonctionnement de la béquille centrale.</li> </ul>

## Mise en marche du moteur

Pour plus de sécurité, placer le véhicule sur sa béquille centrale avant de mettre le moteur en marche.

- Le pilote doit porter sur lui la clé smart key.
- Tourner le bouton rotatif sur "ON". Le pourtour lumineux s'allume fixe.
- S'assurer que le bouton d'arrêt d'urgence est en position .
- Attendre la fin de l'auto-test du tableau de bord.
- S'assurer que la poignée de gaz est en position fermée.
- Actionner un des leviers de frein tout en appuyant sur le bouton de démarrage . Ne pas actionner le démarreur au-delà de 10 secondes.
- Relâcher le bouton de démarrage dès que le moteur se met en marche.



Dans certaines conditions, la clé smart key peut ne pas fonctionner si le véhicule est situé dans une zone à forts rayonnements électromagnétiques.



Pour éviter tout accident, ne pas laisser le véhicule sans surveillance lorsque le moteur est en marche.

Pour votre intégrité et celle du véhicule, la descente ou la montée d'un trottoir doit s'effectuer face à celui-ci à très faible vitesse, le guidon dans l'axe du véhicule. Il est préférable de descendre du véhicule pour effectuer la manœuvre.

## Conduite

## Démarrage

Le véhicule placé sur sa béquille avec le moteur en marche.

- Saisir le guidon avec la main gauche et la poignée de maintien de la main droite et pousser le véhicule vers l'avant pour replier la béquille centrale.
- Prendre place sur le véhicule.
- Desserrer éventuellement le frein de parking électrique.
- Tourner progressivement la poignée de gaz de la main droite pour démarrer.

## Accélération et décélération

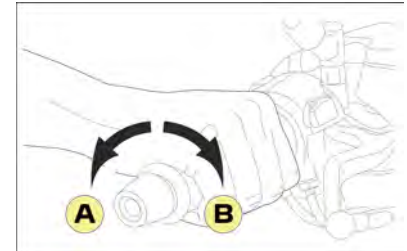

Pour augmenter la vitesse, tourner la poignée de gaz dans le sens (A). Pour réduire la vitesse tourner la poignée de gaz dans le sens (B).

## Freinage

### Système de freinage ABS

Ce système de freinage ABS est couplé à un système de freinage intégral commandé par la pédale de frein.

- Le système ABS permet au conducteur de conserver la maîtrise de son véhicule lors d'un freinage dans des conditions d'adhérence précaires.
- Les leviers de frein droit et gauche fonctionnent comme un système de freinage classique en conservant la fonction ABS.
- Le levier droit agit sur les roues avant.
- Le levier gauche agit sur la roue arrière.

### Utilisation des freins

- Laisser revenir rapidement la poignée de gaz.
- Actionner le système de frein en augmentant progressivement la pression.



Eviter de freiner brusquement sur route mouillée ou dans un virage.

Dans une forte descente, il faut réduire sa vitesse pour éviter de freiner de manière prolongée, car un échauffement excessif réduira l'efficacité du freinage.

## Approvisionnement en carburant



Pour réaliser le remplissage du réservoir en toute sécurité, arrêter impérativement le moteur.

Une étiquette collée à proximité du bouchon de réservoir vous rappelle le type de carburant à utiliser.

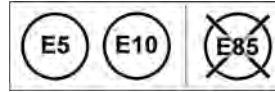

- Ouvrir le coffre avant.
- Retirer le bouchon de réservoir.
- Effectuer le remplissage du réservoir en veillant à bien introduire l'embout du pistolet dans l'orifice de remplissage.

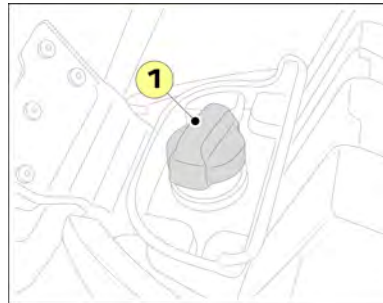

Les éventuels débordements doivent être immédiatement essuyés.

En effet, le carburant risque de détériorer les surfaces peintes ou les pièces en plastique.

Ne pas remplir le réservoir de carburant à l'excès : Le carburant risque de déborder en se dilatant sous l'effet de la chaleur du moteur ou du soleil.

## Rodage du moteur

Le rodage du moteur est fondamental pour garantir ses performances et sa durée de vie.

Pendant la période de rodage, il est conseillé de ne pas mettre le moteur en surcharge et d'éviter de dépasser une température de fonctionnement supérieure à la normale.

### De 0 à 500 km

Ne pas maintenir la poignée d'accélérateur ouverte à plus de la moitié de sa course sur de long trajet.

### De 500 à 1000 km

Ne pas maintenir la poignée d'accélérateur ouverte à plus des 3/4 de sa course sur de long trajet.

Au-delà de ce kilométrage le véhicule peut être utilisé normalement.

## Arrêt du véhicule et stationnement

Arrêter le véhicule et couper le moteur en tournant le bouton rotatif sur "OFF".

Le stationnement du véhicule se fait de préférence sur un sol plat.

- Sur la béquille centrale ou sur ses roues avec le système anti-tilting activé.



A chaque stationnement du véhicule, actionner toujours le frein de parking électrique et verrouiller la direction.

Si le véhicule est stationné dans une pente à forte déclivité, il est conseillé d'actionner le frein de parking électrique, de verrouiller la direction et de bloquer les roues contre un trottoir suivant le schéma ci-dessous.

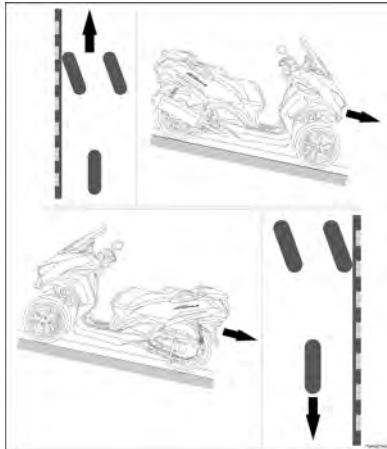

Le frein de parking et l'Anti-Tilting peuvent ne pas garantir le maintien du véhicule dans toutes les situations : Charge sur le véhicule, forte pente, durée d'immobilisation prolongée...

Privilégier un stationnement du véhicule sur la béquille centrale.



Il est recommandé de ne pas laisser d'objets dans les coffres, quelle qu'en soit la valeur (casque, porte-documents, etc...), la responsabilité du constructeur ne pourra pas être engagée en cas de vol ou d'effraction.

## PROCÉDURES DE DÉPANNAGE

### Procédure d'ouverture des coffres

**En cas de panne de la batterie, le coffre peut être ouvert de la façon suivante :**

- Retirer le cache plastique à l'arrière droit du véhicule et déverrouiller le coffre arrière à l'aide de la clé de dépannage.

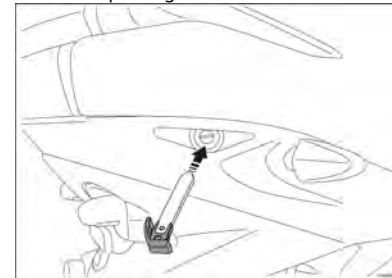

- Déposer le couvercle (A).
- Déverrouiller le coffre avant en déplaçant le verrou vers la gauche (B).

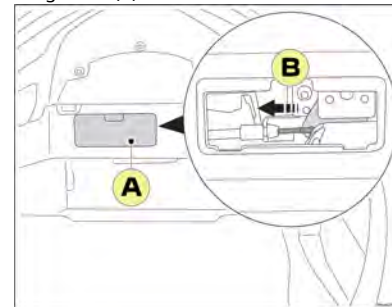

- Ouvrir le coffre avant.
- Déposer le couvercle de la batterie.
- Déposer la batterie.

Voir chapitre : [Batterie](#) page 45 .

## Procédure de déblocage manuel du système anti-tilting

En cas de dysfonctionnement du système anti-tilting en position serrée ou panne de la batterie, utiliser la clé plate disponible dans le coffre avant pour déverrouiller manuellement le mécanisme. Le mécanisme du système anti-tilting est placé à l'avant du véhicule, derrière la roue droite.



Il est impératif de mettre le véhicule sur sa béquille.

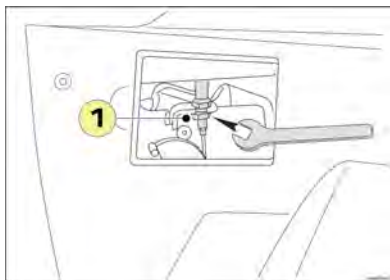

- Retirer le cache en plastique.
- A l'aide de la clé plate, desserrer l'écrou (1).
- Retirer la commande de son support.



Le système ayant détecté une défaillance, le régime moteur est limité à 2000 tr/min.  
Il est nécessaire de vous rendre chez un distributeur agréé pour faire vérifier le système.

## Procédure de déblocage manuel du frein de parking

En cas de dysfonctionnement du frein de parking électrique en position serrée ou panne de la batterie, utiliser les clés plates disponibles dans le coffre pour déverrouiller manuellement le mécanisme et libérer la rotation de la roue.

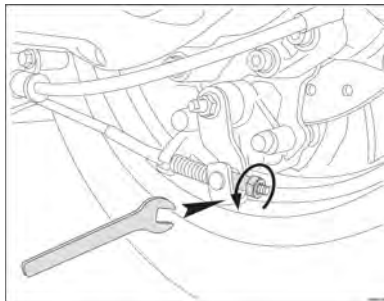

Le mécanisme de frein de parking est placé à la roue arrière du véhicule.



Il est impératif de mettre le véhicule sur sa béquille.

- Desserrer le contre écrou.
- Agir sur l'écrou de réglage de frein de parking pour détendre suffisamment la commande et libérer la rotation de la roue.



Le système ayant détecté une défaillance, le régime moteur est limité à 2000 tr/min.

Cette limitation de régime peut-être supprimée en maintenant appuyé 5 secondes le bouton de frein de parking.

Il est nécessaire de vous rendre dès que possible à vitesse réduite chez un distributeur agréé pour faire vérifier le système.

## OPÉRATIONS D'ENTRETIEN

### Conseils de maintenance

**Respecter scrupuleusement le plan d'entretien de votre véhicule afin de conserver les droits à la garantie contractuelle.**

Un tableau des contrôles du plan d'entretien est inséré au carnet d'entretien, le distributeur agréé doit y apposer son cachet, la date de l'intervention et le kilométrage du véhicule.

**Afin de conserver la sécurité et la fiabilité maximale de votre véhicule, il est recommandé d'effectuer l'entretien et les réparations par un distributeur agréé qui possède la formation technique, l'outillage spécifié et les pièces détachées.**

### Environnement / Recyclable

Les pièces usées et remplacées lors d'un entretien courant (pièces mécaniques, batterie...) doivent être déposées auprès des organismes spécialisés.

Le véhicule en fin de vie doit être remis à un centre agréé afin d'assurer son recyclage.

Dans tous les cas, respecter les lois locales.



Les batteries contiennent des substances nocives. Elles doivent être éliminées selon les prescriptions légales et ne doivent en aucun cas être jetées avec les ordures ménagères.

### Nettoyage du véhicule



La carrosserie est constituée d'éléments en matière plastique qui peuvent être peintes ou d'aspect brillant. Ne pas utiliser de solvants ou produits nettoyant trop corrosifs.



Ne pas utiliser de nettoyeur haute pression qui provoquerait des infiltrations d'eau dans les pièces suivantes : joints, roulements et articulations, composants électriques tels que les connecteurs, contacteurs et éclairages.

Nettoyer la carrosserie à l'eau savonneuse et rincer abondamment à l'eau claire.

Le séchage peut être réalisé à l'aide d'une peau de chamois. Après lavage du véhicule, effectuer plusieurs freinages à faible vitesse pour assécher les freins.



Le lavage du véhicule doit être effectué dans un lieu équipé pour la récupération des eaux usées.

Certains produits à base de silicone peuvent altérer la qualité de la peinture. En cas de besoin ou de doute, un distributeur agréé saura vous conseiller sur l'usage de produits d'entretien ou la remise en état de la carrosserie en cas de rayure ou d'éraflure.

### Contrôle ou remplacement de la bougie



L'utilisation d'un anti-parasite résistif et d'une bougie résistive est impérative, suivant la préconisation constructeur. Nous vous recommandons de vous rendre chez un distributeur agréé pour le remplacement de ces composants.

- Le moteur doit être froid.
- Déposer la selle.
- Déposer le carénage sous selle.
- Déconnecter l'antiparasite.
- Déposer la bougie.
- Mesurer l'écartement des électrodes et le corriger si nécessaire (A).

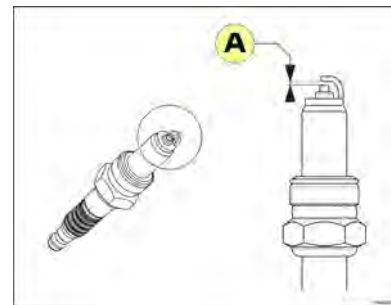

**A.** Écartement de l'électrode : 0.8 à 0.9 mm.

Bougie	NGK CPR8EB-9
--------	--------------

- Poser et visser la bougie à la main.
- Serrer la bougie avec une clé.
- De 1/8 à 1/4 de tour pour une bougie réutilisée.
- De 1/2 tour pour une bougie neuve.



S'assurer du bon clippage de l'antiparasite sur la bougie. Faire vérifier rapidement le couple de serrage par un distributeur agréé.

## Niveau d'huile moteur



Contrôler le niveau d'huile tous les 1000km / 600Mi ou avant un long trajet.

L'appoint doit être réalisé uniquement avec de l'huile préconisée par le constructeur.

Un niveau d'huile trop haut limite sensiblement les performances du véhicule.

### Contrôle du niveau

- Pour une mesure correcte du niveau d'huile, mettre le véhicule sur la béquille centrale sur un sol plat.
- Démarrer le moteur, le laisser tourner quelques minutes et l'arrêter.
- Après avoir coupé le moteur, attendre 5 minutes pour laisser à l'huile moteur le temps de retourner dans le carter d'huile.
- Retirer le bouchon/jauge à huile (1).

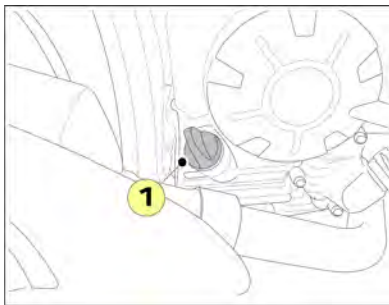

- A l'aide d'un chiffon propre, essuyer le bouchon/jauge et le réinsérer sans le visser dans l'orifice de remplissage.
- Retirer le bouchon/jauge et vérifier le niveau d'huile.
- Le niveau d'huile doit se situer entre les repères de niveau minimum (A) et maximum (B) sans dépasser celui-ci.

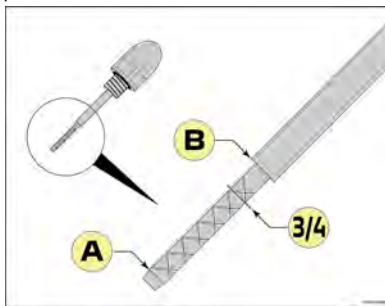

- Si le niveau d'huile est proche du repère minimum ou inférieur à celui-ci, il est recommandé de compléter immédiatement le niveau jusqu'au 3/4 par petite quantité avec une huile préconisée par le constructeur.



Un niveau d'huile trop haut limite sensiblement les performances du véhicule.

## Vidange du moteur



Nous vous recommandons de vous rendre chez un distributeur agréé pour effectuer la vidange.



L'huile contient des substances dangereuses pour l'environnement, votre distributeur est équipé pour l'élimination des huiles usées dans le respect de la nature et des normes en vigueur.

### La vidange du moteur doit être effectuée lorsque le moteur est tiède afin de faciliter l'écoulement.

- Mettre le véhicule sur sa béquille.
- Revêtir des gants de protection.
- Retirer le bouchon/jauge à huile.
- Déposer le bouchon de vidange et son joint (2) et laisser s'écouler l'huile dans un récipient.

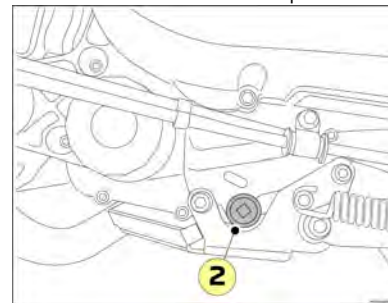

- Poser le bouchon de vidange muni d'un joint neuf (Couple de serrage : 38 Nm).
- Verser par l'orifice de remplissage la quantité d'huile nécessaire correspondante aux normes constructeur.
- Poser le bouchon/jauge à huile.
- Mettre en route le moteur et le laisser tourner quelques instants.
- Contrôler et ajuster le niveau d'huile si nécessaire.
- Vérifier l'étanchéité du bouchon de vidange.

<b>SAE 5W40 100% synthétique De qualité minimum API SN</b>	
<b>Quantité :</b>	
• Sans remplacement du filtre à huile	1.8 l
• Avec remplacement du filtre à huile	2 l

### Échange du filtre à huile



Nous vous recommandons de vous rendre chez un distributeur agréé pour effectuer la vidange.



L'huile contient des substances dangereuses pour l'environnement, votre distributeur est équipé pour l'élimination des huiles usées dans le respect de la nature et des normes en vigueur.

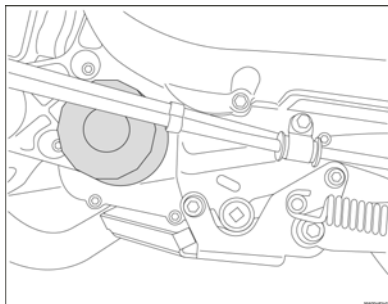

- Déposer la cartouche du filtre à huile avec une clé pour filtre à huile.
- Lubrifier le joint caoutchouc d'un filtre à huile neuf.
- Reposer la cartouche neuve serrée à la main et la bloquer de 1/4 de tour.
- Si vous utiliser une clé à cloche muni d'un carré d'entraînement permettant de mettre une clé dynamométrique, serrer le filtre à 14 Nm.
- Contrôler et ajuster le niveau d'huile si nécessaire.

### Contrôle du niveau de liquide de refroidissement

Le bouchon de remplissage et de contrôle de niveau est situé dans le tablier arrière après dépose de la trappe.

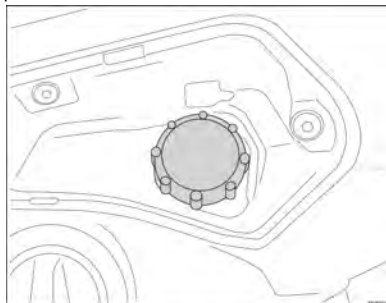

Le niveau de liquide de refroidissement doit être vérifié régulièrement à froid et l'appoint réalisé uniquement avec du liquide de refroidissement préconisé par le constructeur.

- Mettre le véhicule sur sa béquille.
- Retirer le bouchon de vase d'expansion.
- Vérifier et compléter si nécessaire le niveau de liquide de refroidissement dans le vase d'expansion jusqu'au niveau MAX.

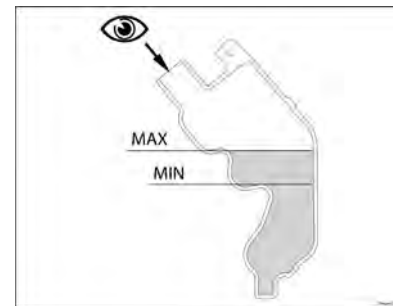

### Liquide de refroidissement

MOTUL. Type C  
Anti-corrosion et antigel  
Protection -37°C/-35°F  
Nitrite free / Amine  
free / Phosphate free

## Élément de filtre à air

- Mettre le véhicule sur sa béquille.
- Déposer le couvercle de filtre à air.

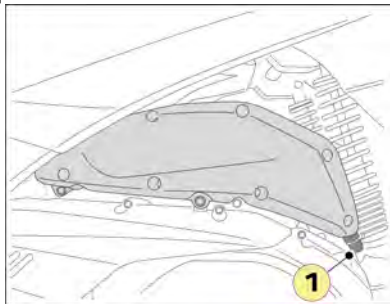

- Déposer le filtre à air.
- Nettoyer l'intérieur du boîtier de filtre à air.
- Vérifier l'état et le bon positionnement des 2 joints d'étanchéités.
- Poser un filtre à air neuf.
- Poser le couvercle.
- Déposer le bouchon du drain de silencieux d'admission pour évacuer l'humidité et l'huile (1).

## Jeu à la commande de gaz

Le jeu à la commande de gaz doit être de 3 à 5 mm au niveau de la poignée (A).

En cas de jeu incorrect, agir sur l'écrou de réglage (1).

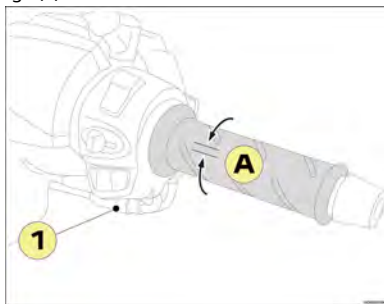

## Pneumatiques

### Pression de gonflage des pneumatiques



La pression des pneumatiques doit être contrôlée à froid une fois par mois. Une pression incorrecte produit une usure anormale et affecte le comportement routier rendant la conduite dangereuse.

### Pression des pneumatiques

	Avant	Arrière
En solo/En duo	2 bar	2.5 bar

## Usure des pneumatiques

Si les limites d'usure de la bande de roulement sont atteintes (A), il est recommandé de se rendre chez un distributeur agréé pour procéder au remplacement du pneumatique.

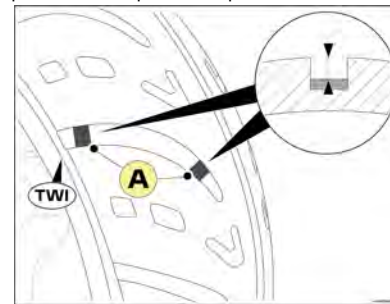

Lors d'un remplacement il est recommandé de monter des pneumatiques de la même marque et de qualité équivalente. De plus, en cas de crevaison, le montage d'une chambre à air dans un pneumatique tubeless n'est pas autorisé.

Lors d'un démontage des roues avant, repérer leur position de montage sur le véhicule.



Un pneumatique contient des substances dangereuses pour l'environnement, votre distributeur est équipé pour l'élimination des pneumatiques usagés dans le respect de la nature et des normes en vigueur.

## Contrôle des freins



Nous vous recommandons de vous rendre chez un distributeur agréé pour le remplacement de ces composants.

### Usure des plaquettes de frein avant

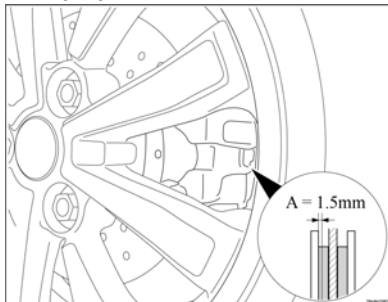

### Usure des plaquettes de frein arrière

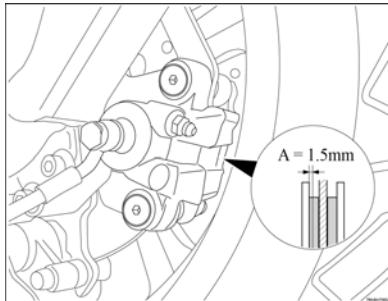

Si l'une des 2 plaquettes est usée jusqu'à la cote minimum (A), il est nécessaire de remplacer les 2 plaquettes de frein.

### Liquide de frein



Les niveaux de liquide de frein doivent être vérifiés régulièrement par le hublot (B) de contrôle des émetteurs de frein.



Si le niveau est proche du repère minimum, il est recommandé de se rendre dès que possible chez un distributeur agréé pour faire vérifier le circuit de freinage et faire l'appoint nécessaire.

Avant de vérifier le niveau de liquide, s'assurer que le haut du réservoir de l'émetteur de frein est à l'horizontale.

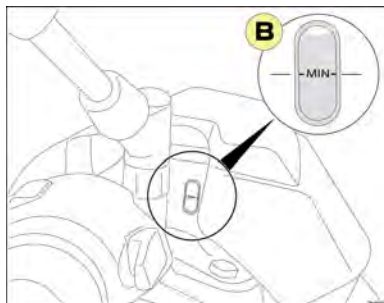

### Système de freinage ABS



Vérifier régulièrement le niveau de liquide de frein dans le bocal situé sous la carrosserie avant C.



Si le niveau est proche du repère minimum, il est recommandé de se rendre dès que possible chez un distributeur agréé pour faire vérifier le circuit de freinage et faire l'appoint nécessaire.

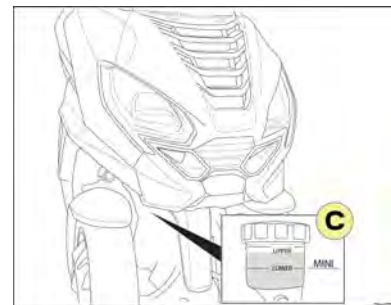

En cas de baisse importante de liquide, faire vérifier rapidement le circuit par un distributeur agréé.

Liquide de frein	DOT 5.1
------------------	---------

## Batterie



Avant toute intervention sur la batterie, il est impératif de s'assurer que le contact est coupé.

Les fils d'alimentation d'une batterie ne doivent jamais être déconnectés lorsque le moteur est en marche.

Pour éviter tout risque de détérioration du circuit électronique, ne pas charger la batterie si elle est connectée au véhicule.

Pour éviter tout risque de destruction d'un composant électronique, il est fortement déconseillé d'utiliser un chargeur booster pour démarrer le véhicule.



L'acide sulfurique contenu dans l'électrolyte de la batterie peut causer de graves brûlures.

Eviter tout contact avec la peau, les yeux ou les vêtements et toujours se protéger les yeux lors de travaux à proximité de la batterie.

En cas de fuite, il est recommandé de s'adresser à un distributeur agréé, lequel est équipé pour le remplacement et l'élimination des batteries dans le respect de la nature et de l'environnement.



Une batterie produit des gaz explosifs. Eloigner la batterie des étincelles, flammes, cigarettes, etc...  
La charge doit être effectuée dans un endroit ventilé.

## Immobilisation prolongée et remisage



En cas d'immobilisation prolongée, la décharge naturelle de la batterie, ou générée par l'électronique du véhicule ou certains accessoires, requiert une charge régulière de celle-ci.

### Si le véhicule reste immobilisé pour une période de 1 mois ou plus, il est nécessaire de préserver la charge de la batterie :

- En utilisant un chargeur de maintenance (cas d'une immobilisation longue).
- A défaut, en la déconnectant du véhicule (cas d'une immobilisation inférieure à 2 mois).



En dehors de ces recommandations, la batterie peut entrer dans une décharge profonde, dans ce cas, la garantie constructeur ne pourra s'appliquer.

### Dépose de la batterie

Déposer les 2 vis du cache batterie en utilisant la clé mâle fixée sous la selle.

Déconnecter la batterie en respectant l'ordre suivant :

1. La borne négative.
2. La borne positive.

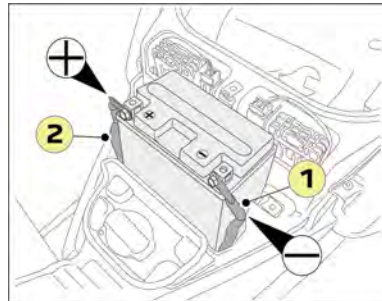

## Charge de la batterie

La charge doit être effectuée dans un endroit ventilé, avec un chargeur adapté pouvant débiter le dixième de la capacité de la batterie afin d'éviter une destruction prématurée, il est donc préférable de se rendre chez un distributeur agréé pour effectuer cette intervention.

Une batterie contient de l'acide sulfurique, il est impératif d'éviter tout contact avec la peau ou les yeux. Pendant une charge elle peut produire des gaz explosifs, il faut donc se tenir à l'écart de projections d'étincelles, de flammes ou de tous produits incandescents.



Pour éviter tout risque de détérioration du circuit électronique, ne pas charger la batterie si elle est connectée au véhicule avec le contact en position "ON".

### Batterie sans entretien

Une batterie sans entretien ne doit jamais être ouverte pour un réajustement du niveau.

- Déconnecter et déposer la batterie.
- Charger préalablement la batterie à 100%.
- Utiliser un chargeur de maintenance ou effectuer une charge mensuelle.
- Avant la remise en service, la batterie doit être chargée à 100%.

### Pose de la batterie

Connecter la batterie en respectant l'ordre suivant :

1. La borne positive.
2. La borne négative.

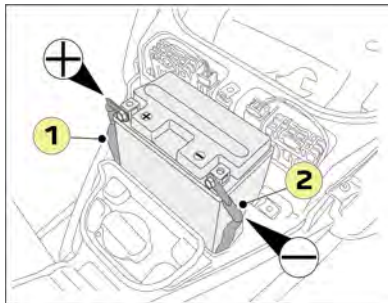

### Fusibles

L'installation électrique est protégée par des fusibles placés près de la batterie (fusibles de F1 à F12).

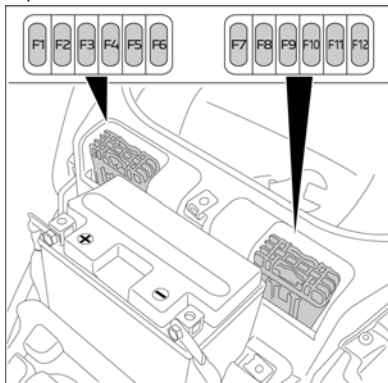

Si un fusible grille souvent, c'est généralement le signe d'un court-circuit dans le circuit électrique. Il est recommandé de faire vérifier le circuit par un distributeur agréé.

Repérer le fusible défectueux en regardant l'état de son filament.

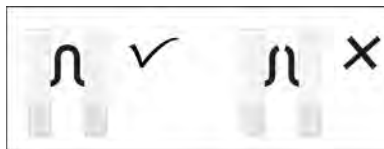

Avant de remplacer un fusible, Il est nécessaire de connaître la cause de la panne et d'y remédier.  
Remplacer toujours le fusible défectueux par un fusible de même calibre.

### Affectation des fusibles

F1 10A	Prise OBD
F2 3A	Tableau de bord
F3 40A	Alimentation générale Charge batterie
F4 40A	Système ABS
F5 10A	Système d'injection Relais de démarreur
F6 10A	Éclairage
F7 10A	Alimentation générale
F8 10A	Bouton rotatif
F9 20A	Système anti-tilting
F10 3A	Connectivité
F11 3A	Prise accessoires 12V
F12 10A	Alimentation générale Équipements

## REPLACEMENT DES AMPOULES



Il est recommandé de s'adresser à un distributeur agréé pour effectuer cette intervention.

### Ampoule d'éclairage de plaque

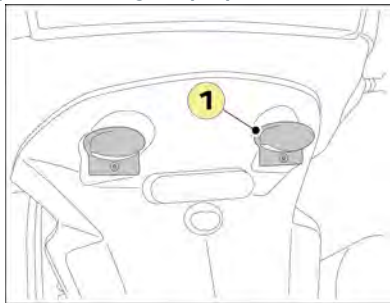

- Déposer le cabochon (1).

Ampoule d'éclairage de plaque	12V - 5W
-------------------------------	----------

## RÉGLAGE DES PHARES



Il est recommandé de s'adresser à un distributeur agréé pour effectuer cette intervention.



Pour faciliter l'accessibilité aux vis de réglages, mettre le véhicule sur la béquille centrale sur un sol plat et désactiver le système anti-tilting.

Le réglage des projecteurs se fait par une vis de réglage, par projecteur.

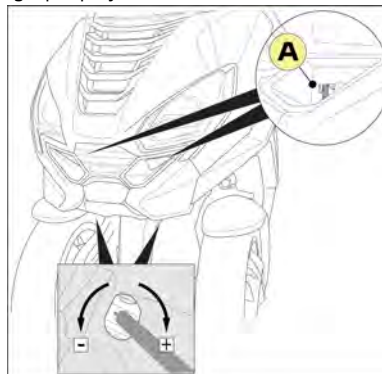

Engager le tournevis sous le véhicule et mettre la pointe dans le guide (A).



Utiliser un tournevis cruciforme :  
PH2. 2 x 125



Avant de débéquiller le véhicule, activer le système anti-tilting pour éviter la chute de celui-ci.





Peugeot Motocycles recommends



Quality management system certified ISO  
9001 by UTAC



**Peugeot Motocycles SA**  
**Rue du 17 Novembre**  
**F-25350 Mandeure**

Tél. +33(0)3 81 36 80 00

RCS Belfort B 875 550 667

[www.peugeot-motocycles.fr](http://www.peugeot-motocycles.fr)  
[www.peugeot-motocycles.com](http://www.peugeot-motocycles.com)



Dans un souci constant d'amélioration Peugeot Motocycles se réserve le droit de supprimer, modifier ou ajouter toutes références citées.  
DQ/APV du 02/2024 (photos non contractuelles).





# PEUGEOT MOTOCYCLES



GUIDE D'UTILISATION EN LIGNE  
ONLINE USER'S GUIDE

i-Connect® : application Peugeot Motocycles disponible sur

