



BY  PEUGEOT
MOTOCYCLES



KISBEE
KEEP IT SIMPLE.

S

KISBEE S
KISBEE S NAKED



LIVRET DE BIENVENUE & D'ENTRETIEN
WELCOME & MAINTENANCE BOOKLET



Bienvenue

FR

Welcome

GB

Herzlich willkommen

DE

Benvenuto

IT

Bienvenidos

ES

Welkom

NL

Καλώς ήρθατε

GR

Välkommen

SE

Bem-vindo

PT

Tervetuloa

FI

Witamy

PL

INHOUDSOPGAVE

Controle voor levering.....	1
Inlichtingen.....	2
Diagnose en Persoonsgegevens.....	2
Fabrieksgarantie.....	3
Belangrijk.....	6
Te gebruiken producten.....	6
Onderhoudsaanwijzingen.....	6
Reinigen van het voertuig.....	6
Milieu / Recycleerbaar.....	7
Langere stillegging en herstart.....	7
Handleiding voor een snelle start.....	8
Starten en rijden.....	8
Bedieningen.....	9
Instrumenten.....	10
Dashboard Kisbee.....	10
Dashboard Streetzone.....	10
Inrichtingen.....	11
Tassenhaak.....	11
Advies.....	11
Brandstoftoevoer.....	11
Controleren van het motoroliepeil.....	11
Periodiek onderhoud.....	12
Tabel van de periodieke onderhoudsbeurten.....	13



NL

MEDEDELING

Naam:
.....
Voornaam:
.....
Adres:
.....
Postcode:
.....
Woonplaats:
.....
Telefoon:
.....
Model:
.....
Kleur:
.....
Motornr:
.....

CONTROLE VOOR LEVERING

VIN-nr: VGA

De dealer moet de controle voor levering uitvoeren en het papierwerk van het geleverde voertuig bezorgen.

Controle bij de levering

Goedkeuring Klant

Ik heb het uitzicht van het voertuig gecontroleerd en het papierwerk voor de levering van mijn voertuig ondertekend, ik heb geen afwijkingen geconstateerd. Er werd mij duidelijk gemaakt dat het belangrijk was kennis te nemen van de gebruikershandleiding en het onderhoudsboekje.

Datum:

Handtekening klant:

Goedkeuring Dealer

Ik bevestig dat het hoger vermelde voertuig gemonteerd en gecontroleerd werd voor de levering zoals gespecificeerd door PEUGEOT MOTOCYCLES. Ik heb de klant de gebruikersaanwijzing en het onderhoudsboekje overhandigd. Ik heb de werking van de bedieningsknoppen van het voertuig uitgelegd en duidelijk gemaakt dat het belangrijk is de gebruikershandleiding en de garantievoorwaarden van PEUGEOT MOTOCYCLES te raadplegen.

Datum:

Handtekening dealer:

INLICHTINGEN

U heeft juist een voertuig van het merk Peugeot aangeschaft. Wij danken u voor het vertrouwen dat u ons geschonken heeft.

Uw voertuig kenmerkt zich door een duurzaam ontwerp, maar ondanks de degelijke en robuuste kwaliteit vereist het een minimum aan onderhoud.

Uw erkende dealer kent uw machine tot in de details, beschikt over originele reserveonderdelen en specifiek gereedschap, kan u adviseren en op optimale wijze het benodigde onderhoud aan uw voertuig uitvoeren volgens een vooraf opgesteld schema zodat u altijd van optimaal en veilig rijplezier kunt genieten.

Dit onderhoudsboekje moet worden beschouwd als een integraal onderdeel van het voertuig en moet dit ook in geval van doorverkoop blijven.

Dit bevat ook een selectie van de meest courante functies van uw voertuig.

Wij raden u in elk geval aan de volledige gebruikershandleiding te raadplegen, die in digitale versie beschikbaar is op het volgende adres:

<https://www.peugeot-motocycles.fr/documentation>

Scan deze QR-code voor directe toegang:









U vindt er in het bijzonder veiligheidsrichtlijnen, waarschuwingen, belangrijke notities en opmerkingen.

Ten behoeve van voortdurende verbetering behoudt PEUGEOT MOTOCYCLES zich het recht voor alle genoemde referenties te verwijderen, wijzigen of referenties toe te voegen

De enige documenten die bewijskracht hebben, zijn de documenten die online beschikbaar zijn op het hierboven vermelde adres.

De volgende symbolen betekenen:

	Het is aanbevolen de volledige gebruikershandleiding te lezen.
	Risicovolle handelingen voor personen.
	Risicovolle handelingen voor het voertuig.
	Geeft belangrijke informatie over de werking van het voertuig.
	Een sterretje wijst op een uitrusting afhankelijk van de versie.
	Het product verontreinigt. Niet in het milieu weggooien.

DIAGNOSE EN PERSOONSgegevens

Tijdens de verbinding van de diagnosetools met uw voertuig worden gegevens gebruikt. Deze gegevens omvatten het VIN-nummer (identificatienummer) van uw voertuig.

Voor meer informatie over uw rechten of over de verwerking van uw gegevens door PEUGEOT MOTOCYCLES, kunt u ons privacybeleid raadplegen op het volgende adres:

<https://peugeot-motocycles.com/fr/mentions-legales/>

Of neem contact met ons op via het adres:
dpo@peugeotmotocycles.com

FABRIEKSGARANTIE

(Editie maart 2022)

De constructeur van uw voertuig, PEUGEOT MOTOCYCLES, met hoofdkantoor gevestigd in de Rue du 17 novembre - 25350 Mandeure (Frankrijk), hierna PEUGEOT MOTOCYCLES, biedt u een commerciële garantie op uw nieuw voertuig, thermisch of elektrisch, tegen elke constructie- of materiële fout.

De huidige voorwaarden voor de fabrieksgarantie zijn ook beschikbaar op de site.

<https://www.peugeot-motocycles.fr/documentation>

Duur van de garantie

Behoudens andersluidende specifieke bepalingen waarvan u kennis hebt genomen (verlenging van de garantie, wagenparkcontract...) PEUGEOT MOTOCYCLES verleent uw voertuig een fabrieksgarantie met een duur van:

- 24 maand voor privégebruik, onbeperkt aantal kilometers ;
- 24 maand voor professioneel gebruik, beperkt tot 20 000 km (<50cc, cat. L1e & L2e) of 30 000 km (>50cc, cat. L3e & L5e).



De professionele term wordt gedefinieerd als "elke publiekrechtelijke of privaatrechtelijke, natuurlijke of rechtspersoon, die handelt voor doeleinden die verband houden met zijn commerciële, industriële, ambachtelijke of landbouwactiviteit of vrij beroep, inclusief wanneer deze optreedt in naam van of voor rekening van een andere handelaar".

Deze garantie start vanaf de eerste inschrijving en wordt toegepast op uw voertuig, met uitzondering van:

- De tractiebatterij van het elektrische voertuig waarvoor de huidige garantie 24 maanden of 20 000 km zal zijn, afhankelijk van het eerste van de twee termijnen dat eindigt, op voorwaarde dat regelmatig onderhoud werd uitgevoerd en dat de voorschriften van het onderhoudsboekje van PEUGEOT MOTOCYCLES werd gevolgd ;
- De tractiebatterij van het elektrische voertuig waarvan de aangekondigde nominale capaciteit maximaal 25% wordt verminderd, gemeten door een technicus van het PEUGEOT MOTOCYCLES-netwerk in de loop van de garantieperiode. Door de chemie die inherent is aan de batterij, kan immers na verloop van tijd een vermindering van de capaciteit van de batterij (en dus van de autonomie van het voertuig) worden vastgesteld, van het gebruik van het voertuig en de opslagvoorwaarden ;
- De batterij van het thermische voertuig waarvoor de huidige garantie zes maanden is, onder voorbehoud dat minstens 200 km per maand werd afgelegd ;
- Van de voet en het zadel waarvoor deze garantie zes maanden bedraagt.

Toepassingsveld van de fabrieksgarantie

Met uitzondering van de hierna vermelde beperkingen, dekt deze commerciële garantie de reparatie of het vervangen van de onderdelen die door PEUGEOT MOTOCYCLES of zijn vertegenwoordiger zijn erkend als defect, evenals de arbeidskosten die hieruit voortvloeien.

Gelieve op te merken dat:

- De reparatie of de vervanging van het onderdeel in het kader van deze fabrieksgarantie, betekent niet dat de garantie wordt verlengd. De garantie, die de vervangen onderdelen dekt, verloopt op de verloopdatum van de garantie van uw voertuig ;
- De in het kader van de garantie vervangen defecte onderdelen, worden bewaard en worden eigendom van PEUGEOT MOTOCYCLES.

Toepassingsvoorwaarden van de commerciële garantie

Om aanspraak te kunnen maken op een optimale tenlasteneming van de werkzaamheden die uitgevoerd moeten worden aan uw voertuig op grond van onderhavige commerciële garantie, raadt PEUGEOT MOTOCYCLES u aan om deze werkzaamheden uitsluitend uit te laten voeren in een werkplaats die deel uit maakt van een erkend netwerk..

Indien u uw voertuig verder verkoopt, zullen de opeenvolgende kopers genieten van de garantie tot aan de vervaldatum, onder voorbehoud dat de toepassingsvoorwaarden van de garantie vervuld worden door elk van hen. Hiervoor verbindt u zich ertoe de toepassingsvoorwaarden van de garantie aan uw koper over te brengen en de bewijsstukken van het uitgevoerde onderhoud.

NL

U kunt uitsluitend aanspraak op de garantie maken indien:

- De eerste onderhoudsbeurt tijdens de "garantie", evenals de periodieke onderhoudsbeurten van het voertuig die regelmatig werden uitgevoerd volgens de beschrijvingen in de onderhoudshandleiding van PEUGEOT MOTOCYCLES en waarvan u een bewijs kunt overleggen (onderhoudskaart, facturen ...). Een tolerantie van 100 km (of 1 maanden voor het jaarlijks onderhoud) ten opzichte van het voorziene aantal kilometers dat voorzien is in het onderhoudsplan, is toegelaten ;
- Het opgelegde onderhoudsplan moet worden toegepast voor een professioneel gebruik en, indien nodig, voor privégebruik ;
- De originele onderdelen werden niet vervangen door andere niet erkende instanties door PEUGEOT MOTOCYCLES en/of waarvan de montage niet overeenstemt met de regels van de kunst of volgens de aanbevelingen van PEUGEOT MOTOCYCLES (met inbegrip van, maar niet beperkt tot uitlaat, cilinder, zuiger, bougie en knalpot van het thermische voertuig, zekeringen, modules van tractiebatterij en lader van de tractiebatterij van het elektrische voertuig, enz...);
- Het voertuig werd niet gewijzigd, omgevormd of uitgerust met accessoires die niet door PEUGEOT MOTOCYCLES erkend is (met inbegrip van, maar niet beperkt tot extra lader van het elektrische voertuig, alarmeren, radio, lichten, bagagedrager van het elektrische voertuig, hulpmiddelen voor het opstarten (boosters), enz...);
- Het voertuig werd niet gebruikt voor sportwedstrijden ;

De garantie dekt niet:

- Onderhoudswerkzaamheden (met inbegrip van, maar niet beperkt tot: olieverversing, smering, afstelling, reiniging, druk...) en nodige herzieningen voor een goede werking van uw voertuig, vermeld in het onderhoudsboekje van PEUGEOT MOTOCYCLES ;
- De vervanging van onderdelen onderhevig aan normale slijtage door het gebruik van het voertuig, de kilometers, de geografische en klimatologische omgeving en van de niet herbruikbare bevestigingsonderdelen (bijv. automatisch geremde sluitingen), als deze vervanging niet voortvloede uit een productiefout. Het gaat over de volgende onderdelen, zonder dat de lijst compleet is ;
 - Tractieschijf en gedreven schijf, drijfriem, rollen, losse flens, geleiders, ketting, rondsel, kroon achterzijde ;
 - Lagers (wielen, stangetjes, besturing, motor, ...) ;
 - Gloeilamp, zekering, banden, remvoeringen en -plaatjes, remschijf, kabels en via kabels bediende hendels, bougie en ontstoringinrichting ;
 - Schokdempers (hydraulisch, met gas, met enkelvoudige veer, met elastomeer), luchtfilter, volledige geluiddemping, brandstoffilter, oliefilter, cilinder, zuiger en zuigerveren ;
 - Uitlaat van de thermische motor (behalve intern gesmolten onderdelen) ;
 - Vloeistoffen en producten (smeer, hydraulische vloeistof, remvloeistof, olie versnellingsbak, motorolie en koelvloeistof...);
- Reparaties veroorzaakt door het gebruik van andere brandstoffen, smeermiddelen en vetten dan de expliciet door PEUGEOT MOTOCYCLES aanbevolen producten ;

- De reparaties die voortvloeien uit nalatigheid, abnormaal gebruik, rijden op onverharde of slechte wegen, het niet naleven van de voorschriften in het onderhoudsboekje PEUGEOT MOTOCYCLES of de gebruiksaanwijzing, een (zelfs tijdelijke) overbelasting of de onervarenheid van de bestuurder ;
- De reparaties die voortvloeien uit een ongeval, diefstal, brand of natuurlijke verschijnselen (met inbegrip van, maar niet beperkt tot hagel, overstromingen...);
- De reparaties als gevolg van gebrek aan properheid van het voertuig ;
- De reparaties als gevolg van langdurige opslag in slechte omstandigheden ;
- Corrosie of oxidatie aan de oppervlakte van het chassis, op het schroefwerk en op alle overige wel of niet behandelde metalen onderdelen van het thermische of elektrische voertuig (daarentegen, perforerende corrosie wordt voor een periode van 24 maanden gedekt) ;
- De meter of optische meter waarvoor de aanwezigheid van condens de leesbaarheid van de gegevens of de doeltreffendheid van de verlichting niet beïnvloedt ;
- Geluiden en trillingen die geen enkele invloed hebben op de betrouwbaarheid, de veiligheid en het weggedrag van het voertuig ;
- Alle andere kosten die niet specifiek voorzien zijn door de huidige garantie of door de wettelijke conformiteitsgarantie of door de wettelijke garantie op verborgen gebreken, zonder dat deze lijst compleet is: de opeenvolgende kosten na een eventuele panne van het voertuig zoals gensotderving of omzetverlies van het voertuig, enz.

Territoriaal toepassingsveld

De garantie is van toepassing in de landen of de gebiedsdelen waar het voertuig verkocht wordt door het erkende netwerk van PEUGEOT MOTOCYCLES (meer bepaald Frankrijk, Duitsland,

Italië, Spanje) waarvan de lijst geraadpleegd kan worden op de website van de fabrikant:

<http://www.peugeot-motocycles.com>

Het voertuig is uitsluitend bestemd voor verkoop en gebruik in de bovenvermelde landen en gebiedsdelen met uitsluiting van alle overige landen en gebiedsdelen waarvoor de toepasselijke normen verschillen zijn of kunnen zijn van deze van de hierboven vermelde landen en gebiedsdelen, zoals, maar niet beperkt tot de Verenigde Staten van Amerika enz.

Het gebruik van het voertuig in deze overige landen of gebiedsdelen valt volledig onder de verantwoordelijkheid van de gebruiker en doet onderhavige garantie evenals de aansprakelijkheid van de fabrikant van het voertuig in welk opzicht dan ook vervallen.

In elk land, en in het bijzonder in de landen van de Europese Unie, wordt de consument beschermd via rechten zoals bepaald door de van kracht zijnde nationale regelgeving. De hierboven beschreven garantie kan deze rechten niet inperken.

NL

BELANGRIJK

Te gebruiken producten

Brandstof	Uitsluitend: Loodvrij E5 of E10
	
Motorolie 4-takt	SAE 5W40 100% synthetisch Van minimumkwaliteit API SN
Splitterolie	SAE 80W90 API GL4
Remvloeistof	Remvloeistof DOT 4
Smeervet	Smeervet voor hoge temperaturen Multifunctioneel smeervet
Vorkolie	Hydraulische olie 10W

Onderhoudsaanwijzingen

Leef, om aanspraak te kunnen maken op de contractuele garantie, het onderhoudsschema voor uw voertuig nauwkeurig na.

Aan het het onderhoudsboekje werd een onderhoudstabel toegevoegd waarin de erkende dealer zijn stempel moet plaatsen, de datum van de onderhoudsbeurt en de kilometerstand van het voertuig.

Voor een optimaal veilig en betrouwbaar voertuig, raden wij u aan het onderhoud en de reparaties uit te laten voeren door een erkende dealer die over een technische opleiding, originele reserveonderdelen en specifiek gereedschap beschikt.

Wij raden u aan het voertuig na een ongeluk door een erkende dealer te laten controleren en repareren.

Reinigen van het voertuig



De carrosserie bestaat uit kunststofelementen die geveerd kunnen zijn of een glanzend aspect kunnen hebben. Geen oplosmiddelen of te corroderende producten te gebruiken.



Geen reinigingsmiddelen onder hoge druk gebruiken die ervoor zorgen dat er water in de volgende onderdelen komt: pakkingen, lagers en scharnieren, elektrische onderdelen zoals connectoren, contacten en verlichting.

Reinig de carrosserie met zeepsop en spoel het grondig af met schoon water.

Gebruik een zeem om het voertuig af te drogen.

Rem, na het wassen van het voertuig, enkele malen op lage snelheid om de remmen te drogen.



Het wassen van het voertuig moet uitgevoerd worden in een ruimte met een opvangvoorziening voor vuil water.

Sommige producten op basis van siliconen kunnen de kwaliteit van de lak aantasten.

Indien nodig of bij twijfel kan een erkende dealer u advies verstrekken over de reinigingsmiddelen of het repareren van de carrosserie bij krassen of groeven.

Milieu / Recycleerbaar

De onderdelen die tijdens een lopend onderhoud worden gebruikt en vervangen (mechanische onderdelen, accu...), moeten bij gespecialiseerde instanties worden afgegeven..

Wanneer het voertuig aan het einde van zijn levensduur is, moet het worden overgedragen aan een erkend centrum om de recycling ervan te garanderen.

Leef in alle gevallen de lokale wetten na.



De batterijen bevatten schadelijke stoffen. Ze moeten worden verwijderd volgens de wettelijke voorschriften en mogen in geen geval worden weggegooid bij het huishoudelijk afval.

Langere stillegging en herstart

Als het voertuig langer dan 1 maand niet gebruikt zal worden, raden wij u aan de volgende werkzaamheden uit te voeren:

Accu



Bij een langdurige stillegging vereist de natuurlijk acculading, of gegeneerd door de electronica van het voertuig of bepaalde opties, een regelmatige lading.

- Laad de accu vooraf op tot 100% (De maximale laadstroom van een accu komt overeen met één tiende van de capaciteit).
- Gebruik een onderhoudslader of voer een maandelijkse lading uit.
- Voor ingebruikname moet de accu opgeladen worden tot 100%.



Indien deze aanbeveling niet gevolgd worden, kan de batterij zo goed als leeg raken. In dit geval vervalt de garantie van de fabrikant.

Voertuig

- Tap het brandstofreservoir af om de vorming van brandstofbezinsel te voorkomen.
- Verstuf een smeermiddel over de metalen onderdelen van het voertuig om oxidatie te voorkomen.
- Stal het voertuig in een vochtvrije ruimte.

Opnieuw in gebruik nemen

Na een lange stilstand, raden wij u aan een algemene controlebeurt uit te laten voeren door een erkende dealer.

HANDLEIDING VOOR EEN SNELLE START

Starten en rijden

Functies van de sleutelschakelaar

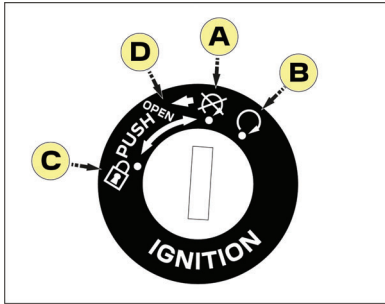

A. Stand uitgeschakelde motor

De motor is uitgeschakeld. Het elektrische circuit is uitgeschakeld. De sleutel kan verwijderd worden.

B. Startpositie

Het elektrische circuit is ingeschakeld. De motor kan gestart worden. De sleutel kan niet verwijderd worden.

C. Vergrendelde stuurrichting

Het elektrische circuit is uitgeschakeld.

- Draai het stuur naar links.
- Draai de sleutel in de vergrendelde stand om de richting te blokkeren. De sleutel kan verwijderd worden.

D. Opening zadel

Door de sleutel in deze positie te draaien, kan het zadel worden geopend met een bekabeld hulpmiddel.

Inschakelen van de motor

Zet het voertuig, voor optimale veiligheid, op de middenstandaard alvorens de motor in te schakelen.



Controleer of de schakelaar onder het zadel in de stand UNLOCK staat*.

- Draai de contactsleutel op "ON".
- Controleer of de gashendel in de gesloten stand staat.
- Bedien één van de remhendels terwijl u op de startknop drukt. Laat de startmotor niet langer dan 10 seconden werken.
- Laat de startknop los zodra de motor inschakelt.



Laat, als de motor niet inschakelt, de startknop en de remhendel los, wacht enkele seconden en probeer opnieuw.

Rijden

Het voertuig staat op de standaard met ingeschakelde motor.

- Houd met uw linkerhand de linker remhendel ingedrukt, pak met uw rechterhand de handgreep vast en duw het voertuig naar voren om de middenstandaard in te klappen.
- Ga op het voertuig zitten.
- Laat de linker rem los en draai met uw rechterhand geleidelijk de gashendel rond om te starten.

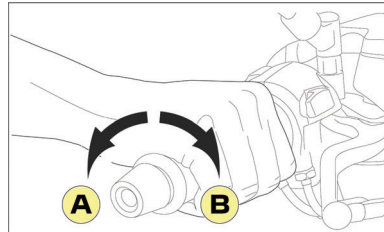

Draai, om de snelheid te verhogen, de gashendel in de richting (A). Draai, om de snelheid te verlagen, de gashendel in de richting (B).

Remmen

De rechter remhendel bedient de rem aan de voorzijde en de linkerhendel de rem aan de achterzijde

Gebruik van de remmen

Om op correcte wijze te remmen, is het nodig de volgende handelingen gelijktijdig uit te voeren:

- Laat de snelheidsgreep snel terugkeren naar de oorspronkelijk positie.
- Druk gelijktijdig de linker en rechter remhendels in en voer de druk geleidelijk op.

Het voertuig stilleggen en parkeren

Stop het voertuig en leg de motor stil door de draaiknop op "OFF" te zetten.

Het parkeren van het voertuig gebeurt bij voorkeur op een vlakke ondergrond.

- Ofwel op de middenstandaard.
- Ofwel op de zijstandaard.



Telkens wanneer u parkeert, moet de besturing worden vergrendeld.

Linker bedieningen

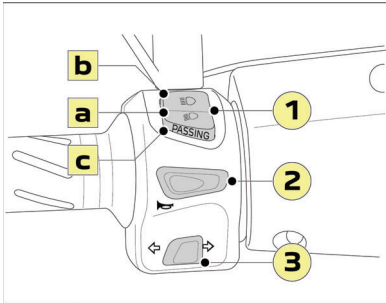

1. Knop stadslicht/koplamp

De knop stadslicht/koplamp beschikt over 3 functies:

- A. Dimlichten.
- B. Groot licht.
- C. Knipperen met groot licht (Passeren).

2. Knop toeter

3. Knop knipperlichten

Rechterbedieningen

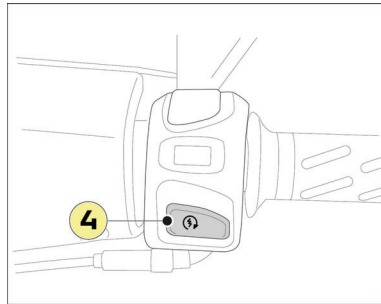

4. Startknop.



Raadpleeg de online gebruikershandleiding voor meer informatie.

INSTRUMENTEN



Raadpleeg de online gebruikershandleiding voor meer informatie.

Dashboard Kisbee

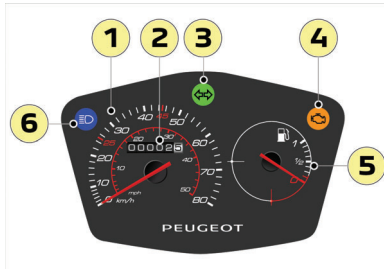

1. Snelheidsmeter.

- Weergave van de snelheid met dubbele schaal, kilometers/miles.

2. Kilometerteller.

3. Controlelampje knipperlicht.



Het snel knipperen van het verklipperlampje duidt op een disfunctionering van de knipperlichten.

4. Storinglampje van het emissiebeperkingsysteem/Zelfdiagnose motor.



Brandt onafgebroken / Knipperlicht. Het emissiebeperkingsysteem is defect.



Wij raden u aan het voertuig door een erkende dealer te laten controleren.

5. Brandstofmeter.

6. Controlelampje koplamp.

Dashboard Streetzone

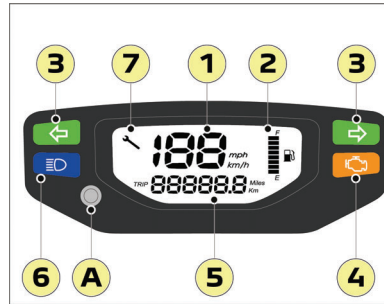

1. Snelheidsmeter.

2. Brandstofmeter / Reserve indicator.

De indicator van de reserve bestaat uit de twee laatste vakjes die twee reserveniveaus aanduiden.

3. Knipperlicht rechts-links.

4. Storinglampje van het emissiebeperkingsysteem/Zelfdiagnose motor.



Brandt onafgebroken / Knipperlicht. Het emissiebeperkingsysteem is defect.



Wij raden u aan het voertuig door een erkende dealer te laten controleren.

5. Kilometerteller / Dagteller (TRIP).

Overschakeling van de kilometerteller op de dagteller

- Na inschakeling van het contact kunt u, door de bedieningsknop kort in te drukken, switchen tussen de kilometerteller en de dagteller.

Reset van de dagteller

- U kunt de dagteller resetten door langer dan 3 seconden op de besturingsknop (A) te drukken.

6. Controlelampje koplamp.

7. Onderhoudsindicator.

A. Bedieningsknop display.

INRICHTINGEN



De gebruikshandleiding heeft het ook over andere uitrustingen.

Tassenhaak

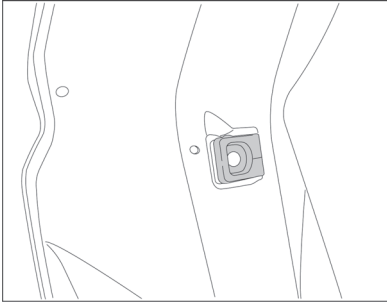

De tassenhouder wordt ter hoogte van de achterklep geplaatst. Hierdoor kunt u een maximum lading van 2,5 kg vastmaken.

ADVIES

Brandstoftoevoer

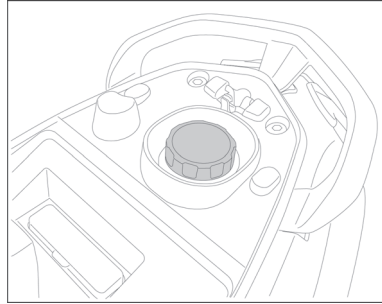

De brandstoftank ligt onder het zadel.

- Plaats het voertuig op de middenstandaard.
- Bij het tanken let u erop dat u de tuit van de slang correct in de vulopening van de brandstoftank brengt.



Overvul de brandstoftank niet: De brandstof kan overlopen doordat het uitzet vanwege de warmte van de motor of de zon.

Controleren van het motoroliepeil



Controleer het oliepeil elke * 1 of voor een lange rit.

- Voor een correcte meting van het oliepeil, moet u het voertuig op de centrale steun op een vlakke ondergrond plaatsen.
- Schakel de motor in, laat deze enkele minuten draaien en schakel de motor vervolgens uit.
- Na het uitschakelen van de motor, wacht u 5 minuten om de motorolie de tijd te geven terug te keren naar de oliercarter.
- Verwijder de vuldop/peilstok van de olie (1).

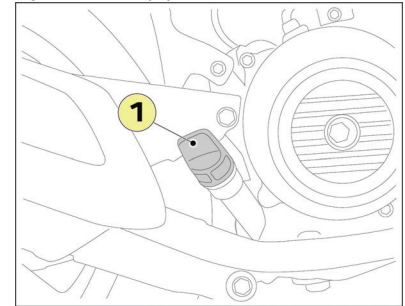

- Veeg de dop/peilstok af met een schone doek en steek het zonder het vast te draaien in het vulgat.

PERIODIEK ONDERHOUD

- Verwijder de dop/peilstok en controleer het oliepeil.
- Het oliepeil dient zich tussen de maatstrepen minimum (A) en maximum (B) te bevinden zonder deze laatste te overschrijden.

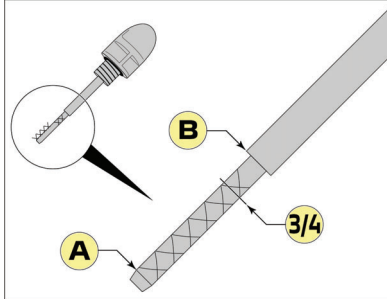

- Als het oliepeil de minimumstreep nadert of eronder zakt, is het aanbevolen de olie onmiddellijk bij te vullen tot 3/4 in kleine hoeveelheden met een door de fabrikant aanbevolen olie.



Een te hoog oliepeil kan de prestaties van het voertuig op aanzienlijke wijze begrenzen.

Specifieke belangrijke punten:

- Het naleven van het onderhoudsplan met betrekking tot de gebruiksomstandigheden, zal ervoor zorgen dat uw voertuig door de tijd heen goed blijft werken en dat alle kwaliteiten behouden blijven en u aanspraak kunt maken op de garantie. Wij raden u aan om deze operaties over te laten aan een erkende Peugeot Motorcycles dealer die een opleiding heeft gevolgd voor autotechnicus en over het juiste gereedschap beschikt.
- Het is niet nodig om de jaarlijkse controle uit te voeren als in hetzelfde jaar een periodieke keuring heeft plaatsgevonden.
- Vanaf 25000 km (15600 mi) moet het onderhoud uitgevoerd worden door de operaties te hervatten vanaf 5000 km (3100 mi).
- De frequentie van de reiniging of vervanging van het luchtfilter (motor / transmissie) verhogen als het voertuig gebruikt wordt in zones die bijzonder stoffig of vochtig zijn.

Uitgebreid onderhoud / Veeleisende gebruiksomstandigheden:

Er is vaker onderhoud aan bepaalde onderdelen (zoals olie- en luchtfilter, zie het onderhoudsschema) nodig als het voertuig in een van de volgende omstandigheden wordt gebruikt:

Vochtige zone, zone met stof, met hitte, voor gebruik grotendeels in stedelijke omgevingen, bij temperaturen die regelmatig lager zijn dan -5°C, Kort traject of regelmatige huis-aan-huis-stilstanden met een koude motor bij lage temperatuur...

Vooraf voertuigen die voor commerciële doeleinden worden gebruikt (leveringen aan huis, koerierdiensten ...) moeten veel regelmatig worden onderhouden (Het aantal kilometers tussen de onderhoudsbeurten moet worden gehalveerd).

Zorgvuldigheid / Properheid:

Door het ontwerp en het esthetisch belang worden talrijke onderdelen van een tweewieler blootgesteld

aan externe elementen. Deze kwetsbaarheid kan functionele schade of schade aan het uiterlijk (corrosie...) veroorzaken, zelfs van onderdelen van goede kwaliteit. Dankzij goed en regelmatig onderhoud blijft dan ook het aspect en de goede werking ervan behouden en blijft u er plezier aan houden. Bovendien is het vereist om het recht op Garantie te behouden..

Uit te voeren operaties	500km 300mi Of 1 maanden	5000km 3100mi	10000km 6200mi	15000km 9300mi	20000km 12400mi	Jaarlijks onderhoud / Uitgebreid onderhoud
Rijwielgedeelte						
Sturen: Afwezigheid van drukpunt / Afwezigheid van speling	I	I	I	I	I	I
Wielen: Status en kogellager / Afwezigheid van speling	I	I	I	I	I	
Buitenbanden: Afwezigheid van barsten, slijtage en druk	I	I	I	I	I	I
Vork / Schokdemper voor: Status, werking en afwezigheid van lekkage	I	I	I	I	I	I
Vorkolie ^a					R	
Schokdemper achter: Status, werking en afwezigheid van lekkage	I	I	I	I	R	I
Gasbediening: Werking, speling en smering	I	I + L	I + L	I + L	I + L	I
Mobiele onderdelen en kabels		L	L	L	L	L
Standards: Werking en smering		I + L	I + L	I + L	I + L	I + L
Aandraaiing van de bouten en moeren	I	I	I	I	I	I
Remsysteem						
Remvloeistofniveau / Afwezigheid van lekkage	I	I	I	I	I	I
Remvloeistof	R Om de 2 jaar					
Remklauw: Properheid, Geleiders, Werking			I + L		I + L	I + L
Slijtage van de remplaatjes		I	I	I	I	I
Slijtage van de remschijven		I	I	I	I	I
Remleiding: Afwezigheid van lekkages of barsten		I	I	I	I	I
Rembediening via kabel: Status en smering		I + L	I + L	I + L	I + L	I + L
Slijtage van de remvoeringen		I	I	I	I	I
Remhendels		L	L	L	L	L
I: Inspecteren, aanpassen, reinigen, vervangen indien nodig. R: Vervangen. C: Reinigen, vervangen indien nodig. L: Smeren, invetten						

^a Naar gelang het model

Uit te voeren operaties	500km 300mi Of 1 maanden	5000km 3100mi	10000km 6200mi	15000km 9300mi	20000km 12400mi	Jaarlijks onderhoud / Uitgebreid onderhoud
Elektrische uitrusting						
Verlichting en signalering	I	I	I	I	I	I
Afstelling van de koplamphoogte	I	I	I	I	I	
Schakelaars van het remlicht	I	I	I	I	I	I
Accu: Laadniveau en afwezigheid van lekkages	I	I	I	I	I	I
Divers						
Calculators: Aflezen van foutmeldingen en update	I	I	I	I	I	I
Algemene werking: Rijtest	I	I	I	I	I	I
I: Inspecteren, aanpassen, reinigen, vervangen indien nodig. R: Vervangen. C: Reinigen, vervangen indien nodig. L: Smeren, invetten						
Onderhoudstijd uitgedrukt in één tiende uur (0.5 h = 30 mn)						
Onthaal en Inontvangstneming	0.1	0.1	0.1	0.1	0.1	0.1
Kisbee S / Kisbee S naked	1.4	0.9	2.5	0.9	3.2	0.5
De onderhoudsduur wordt gegeven ter indicatie. Er wordt geen rekening gehouden met de vervanging van versleten onderdelen.						

NL

ΠΙΝΑΚΑΣ ΠΕΡΙΕΧΟΜΕΝΩΝ

Έλεγχος πριν από την παράδοση.....	1
ΠΛΗΡΟΦΟΡΙΕΣ.....	2
Διάγνωση και προσωπικά δεδομένα.....	2
Εγγύηση κατασκευαστή.....	3
Σημαντικό.....	6
ΠΡΟΤΕΙΝΟΜΕΝΑ ΠΡΟΪΟΝΤΑ.....	6
Συμβουλές συντήρησης.....	6
Καθαρισμός του δικύκλου.....	6
Περιβάλλον / Ανακυκλώσιμο.....	7
Παρατεταμένη ακινητοποίηση και φύλαξη.....	7
ΟΔΗΓΟΣ ΓΡΗΓΟΡΗΣ ΕΚΚΙΝΗΣΗΣ.....	8
Εκκίνηση και οδήγηση.....	8
Εντολές.....	9
Όργανα.....	10
Πίνακας οργάνων Kisbee.....	10
Πίνακας οργάνων Streetzone.....	10
Εξοπλισμός.....	11
Άγκιστρο αποσκευών.....	11
Συμβουλές.....	11
Εφοδιασμός σε καύσιμα.....	11
ΕΛΕΓΧΟΣ ΤΗΣ ΣΤΑΘΜΗΣ ΛΑΔΙΟΥ ΤΟΥ ΚΙΝΗΤΗΡΑ.....	11
Περιοδικές συντηρήσεις.....	12
Πίνακας περιοδικής συντήρησης.....	13

GR

ΥΠΟΜΝΗΜΑ

Επώνυμο:
.....
Όνομα:
.....
Διεύθυνση:
.....
Ταχυδρομικός κώδικας:
.....
Πόλη:
.....
Τηλέφωνο:
.....
Μοντέλο:
.....
Χρώμα:
.....
Αριθμός κινητήρα:
.....

ΕΛΕΓΧΟΣ ΠΡΙΝ ΑΠΟ ΤΗΝ ΠΑΡΑΔΟΣΗ

Αρ. πλασίου (VIN): VGA
Η αντιπροσωπία θα πρέπει να εκτελέσει τον έλεγχο πριν από την παράδοση και να παραδώσει στον πελάτη το φύλλο προετοιμασίας του παραδοτέου αυτοκινήτου.

Έλεγχος κατά την παράδοση

Πιστοποιητικό πελάτη
Έλεγα οπτικά το όχημα και υπέγραψα το φύλλο προετοιμασίας πριν από την παράδοση του αυτοκινήτου μου και δεν εντόπισα κανένα ελάττωμα. Μου δηλώθηκε σαφώς ότι θα πρέπει διαβάσω τη δήλωση χρήσης και το εγχειρίδιο συντήρησης.
Ημερομηνία:
Υπογραφή πελάτη:

Πιστοποιητικό αντιπροσωπίας
Βεβαιώνουμε ότι το όχημα που προσδιορίζεται συναρμολογήθηκε και υποβλήθηκε σε έλεγχο πριν από την παράδοση, σύμφωνα με τις προδιαγραφές της PEUGEOT MOTOCYCLES. Παραδόσαμε στον πελάτη τη δήλωση χρήσης και το εγχειρίδιο συντήρησης. Εξηγήσαμε στον πελάτη τη λειτουργία των εντολών των συστημάτων και του δηλώσαμε σαφώς ότι είναι σημαντικό να συμβουλευτείται τη δήλωση χρήσης και τις προϋποθέσεις ισχύος της εγγύησης της PEUGEOT MOTOCYCLES.

Ημερομηνία:
Υπογραφή αντιπροσώπου:



ΠΛΗΡΟΦΟΡΙΕΣ

Μόλις αποκτήσατε ένα δίκυκλο Peugeot. Σας ευχαριστούμε για την εμπιστοσύνη που επιδεικνύετε με την επιλογή σας.

Το δίκυκλό σας έχει κατασκευαστεί με αυξημένες αντοχές, αλλά η στιβαρότητα της κατασκευής του δεν το απαλλάσσει από μια ελάχιστη συντήρηση.

Ο εξοσιωδοτημένος διανομέας της επιλογής σας, ο οποίος γνωρίζει όλες τις ιδιαιτερότητες του δίκυκλου, έχοντας στη διάθεσή του γνώσια ανταλλακτικά και εξειδικευμένα εργαλεία, είναι σε θέση να σας συμβουλέψει και να συντηρήσει το δίκυκλό σας κάτω από τις καλύτερες συνθήκες, ανάλογα με το προβλεπόμενο πρόγραμμα συντήρησης, με σκοπό να σας προσφέρει συνεχώς την ίδια απόλαυση οδήγησης, με τη μέγιστη δυνατή ασφάλεια.

Αυτό το βιβλίο συντήρησης πρέπει να θεωρείται ως αναπόσπαστο κομμάτι του οχήματος και πρέπει να παραμείνει έτσι ακόμη και σε περίπτωση μεταπώλησής του.

Παρουσιάζει επίσης μια επιλογή των πιο τρεχουσών λειτουργιών του οχήματός σας.

Σας συστήνουμε όμως να λάβετε γνώση του συνόλου των οδηγιών χρήσης οι οποίες είναι διαθέσιμες σε ψηφιακή έκδοση στην παρακάτω διεύθυνση:

<https://www.peugeot-motocycles.fr/documentation>

Σκανάρετε αυτόν τον κωδικό QR για άμεση πρόσβαση:



Θα βρείτε ειδικότερα τις οδηγίες ασφάλειας, τις προειδοποιήσεις, τις σημαντικές σημειώσεις και παρατηρήσεις.

Στα πλαίσια της διαρκούς βελτίωσης η PEUGEOT MOTOCYCLES επιφυλάσσεται του δικαιώματος

να αφαιρέσει, να τροποποιήσει ή να προσθέσει οποιαδήποτε αναφορά στο παρόν.

Τα μόνα αξιόπιστα έγγραφα είναι αυτά που είναι διαθέσιμα στο διαδίκτυο, στη διεύθυνση που αναφέρεται παραπάνω.

Τα ακόλουθα σύμβολα σημαίνουν:



Σας συνιστούμε να διαβάσετε το σύνολο των οδηγιών χρήσης.



Η χρήση εμπεριέχει πιθανό κίνδυνο για τα άτομα.



Η χρήση εμπεριέχει πιθανό κίνδυνο για το δίκυκλο.



Παρέχει κάποια σημαντική πληροφορία σχετικά με τη λειτουργία του οχήματος.



Ο αστερίσκος επισημαίνει έναν εξοπλισμό ανάλογα με την έκδοση.



Το προϊόν προκαλεί μόλυνση.
Να μην απορρίπτεται στο περιβάλλον.

ΔΙΑΓΝΩΣΗ ΚΑΙ ΠΡΟΣΩΠΙΚΑ ΔΕΔΟΜΕΝΑ

Κατά τη σύνδεσή τους στο όχημά σας, τα διαγνωστικά εργαλεία συλλέγουν δεδομένα. Τα δεδομένα αυτά περιλαμβάνουν τον αριθμό πλαισίου (VIN) του οχήματός σας.

Εάν θέλετε να λάβετε περισσότερες πληροφορίες σχετικά με τα δικαιώματά σας ή την επεξεργασία των δεδομένων από την PEUGEOT MOTOCYCLES, μπορείτε να ανατρέξετε στην Πολιτική Εμπιστευτικότητας της εταιρείας μας στην παρακάτω διεύθυνση:

<https://peugeot-motocycles.com/fr/mentions-legales/>

Εναλλακτικά, επικοινωνήστε μαζί μας στη διεύθυνση:

dpo@peugeotmotocycles.com

ΕΓΓΥΗΣΗ ΚΑΤΑΣΚΕΥΑΣΤΗ

(Εκδοση Μαρτίου 2022)

Ο κατασκευαστής του οχήματός σας, PEUGEOT MOTOCYCLES, της οποίας η έδρα βρίσκεται στην διεύθυνση rue du 17 novembre - 25350 Mandœuvre (Γαλλία), εφεξής PEUGEOT MOTOCYCLES, σας παρέχει εμπορική εγγύηση για το νέο, θερμικό ή ηλεκτρικό όχημά σας, κατά κάθε ελαττώματος κατασκευής ή υλικού.

Οι παρούσες προϋποθέσεις εγγύησης κατασκευαστή είναι διαθέσιμες και στον ιστότοπο.

<https://www.peugeot-motocycles.fr/documentation>

Διάρκεια της Εγγύησης

Εκτός εάν σας υποδειχθούν ειδικές διατάξεις περί του αντιθέτου (εκτεταμένη εγγύηση, σύμβαση στόλου κ.λπ.), η PEUGEOT MOTOCYCLES παρέχει στο όχημά σας εγγύηση του κατασκευαστή για χρονικό διάστημα:

- 24 μηνών για ιδιωτική χρήση, απεριόριστα χιλιόμετρα.
- 24 μηνών για επαγγελματική χρήση, έως 20 000 km (<50cc, κατ. L1e και L2e) ή 30 000 km (>50cc, κατ. L3e και L5e).



Με τον όρο επαγγελματίας ορίζεται «κάθε φυσικό ή νομικό πρόσωπο, δημόσιου ή ιδιωτικού δικαίου, που ενεργεί για σκοπούς που εμπίπτουν στο πλαίσιο της εμπορικής, βιομηχανικής, βιοτεχνικής, ελεύθερης ή γεωργικής του δραστηριότητας, ακόμη και όταν ενεργεί στο όνομα ή για λογαριασμό άλλου επαγγελματία».

Η ισχύς της παρούσας εγγύησης αρχίζει από την πρώτη καταχώριση και ισχύει για το όχημά σας με εξαίρεση:

- Την μπαταρία έλξης του ηλεκτρικού οχήματος, για την οποία η παρούσα εγγύηση θα είναι 24 μηνών ή 20 000 χλμ, όποιο από τα δυο επιτευχθεί πρώτο, με την επιφύλαξη ότι οι ενέργειες συντήρησης πραγματοποιήθηκαν τακτικά σύμφωνα με τις συστάσεις του βιβλιαρίου συντήρησης PEUGEOT MOTOCYCLES.
- Την μπαταρία έλξης του ηλεκτρικού οχήματος που έχει μείωση της ανακινωθείσας ονομαστικής της χωρητικότητας μικρότερη ή ίση με 25%, όπως μετράται από τεχνικό του δικτύου PEUGEOT MOTOCYCLES κατά την διάρκεια της περιόδου ισχύος της εγγύησης. Πράγματι, λόγω της εγγενούς χημείας της μπαταρίας, η μείωση της χωρητικότητας της μπαταρίας (και, συνεπώς, της αυτονομίας του οχήματος) θα μπορεί να διαπιστωθεί, συν τω χρόνω, μέσω της χρήσης του οχήματος και των συνθηκών αποθήκευσης.
- Την μπαταρία του θερμικού οχήματος, για την οποία η παρούσα εγγύηση είναι έξι μηνών, με την επιφύλαξη της πραγματοποίησης ενός ελαχίστου αριθμού χιλιομέτρων των 200 τον μήνα.
- Του σταντ και της σέλας για τα οποία η παρούσα εγγύηση έχει ισχύ έξι μηνών.

ΠΕΔΙΟ ΕΦΑΡΜΟΓΗΣ ΤΗΣ ΕΓΓΥΗΣΗΣ ΚΑΤΑΣΚΕΥΑΣΤΗ

Με εξαίρεση τους περιορισμούς που αναφέρονται κατωτέρω, η παρούσα συμβατική εγγύηση καλύπτει την επισκευή ή την αντικατάσταση των εξαρτημάτων που αναγνωρίζονται ως ελαττωματικά από την PEUGEOT MOTOCYCLES ή τον αντιπρόσωπό της, καθώς και το σχετικό κόστος εργασίας.

Σημειώνεται, επίσης, ότι:

- Η επισκευή ή η αντικατάσταση εξαρτημάτων στο πλαίσιο της παρούσας εγγύησης του κατασκευαστή δεν παρατείνει τη διάρκεια ισχύος της. Η εγγύηση που καλύπτει τα ανταλλακτικά παύει να ισχύει την ημερομηνία λήξης της εγγύησης που καλύπτει ολόκληρο το όχημα.
- Τα ελαττωματικά εξαρτήματα που αντικαθίστανται στα πλαίσια της εγγύησης διατηρούνται και γίνονται ιδιοκτησία της PEUGEOT MOTOCYCLES.

Όροι εφαρμογής της εμπορικής εγγύησης

Για να ωφεληθείτε της βέλτιστης ανάλυσης των εργασιών που πρέπει να πραγματοποιηθούν στο όχημά σας στα πλαίσια της παρούσας εμπορικής εγγύησης, η PEUGEOT MOTOCYCLES σας συνιστά να αναθέσετε τις εργασίες αυτές αποκλειστικά σε εξουσιοδοτημένο συνεργείο.

Σε περίπτωση μεταπώλησης του οχήματός σας, οι αγοραστές καλύπτονται από την εγγύηση έως την ημερομηνία λήξης της, με την προϋπόθεση ότι θα τηρούν τους όρους εφαρμογής της εγγύησης. Για τον σκοπό αυτό, αναλαμβάνετε την υποχρέωση να διαβιβάσετε στον αγοραστή σας τις προϋποθέσεις ισχύος της εγγύησης και τα αποδεικτικά της πραγματοποιηθείσας συντήρησης.

GR

Η εγγύηση ισχύει με τις εξής προϋποθέσεις:

- Η πρώτη συντήρηση της «εγγύησης» και τα περιοδικά σέρβις του οχήματος έχουν πραγματοποιηθεί τακτικά, σύμφωνα με τις οδηγίες του φυλλαδίου συντήρησης της PEUGEOT MOTOCYCLES και είστε σε θέση να το αποδείξετε (δελτίο παρακολούθησης συντήρησης, τιμολόγια κ.λπ.). Είναι αποδεκτή ανοχή 100 km (ή 1 μηνών για ετήσιο σέρβις) σε σχέση με τα χιλιόμετρα που καθορίζονται στο πρόγραμμα συντήρησης.
- Το πρόγραμμα ενισχυμένης συντήρησης εφαρμόζεται για επαγγελματική χρήση και, εάν είναι απαραίτητο, και για ιδιωτική χρήση.
- Τα γνήσια εξαρτήματα δεν έχουν αντικατασταθεί από άλλα εξαρτήματα μη εγκεκριμένα από την PEUGEOT MOTOCYCLES ή/και των οποίων η συναρμολόγηση δεν είναι σύμφωνη με τους κανόνες του κλάδου ή τις συστάσεις της PEUGEOT MOTOCYCLES (όπως, ενδεικτικά, ο σωλήνας εξάτμισης, ο κύλινδρος, το έμβολο, το μπουζί και ο σιγαστήρας κιβωτίου του θερμικού οχήματος, οι ασφάλειες, οι μπαταρίες δυναμό και ο φορτιστής μπαταρίας δυναμό του ηλεκτρικού οχήματος κ.λπ.).
- Το όχημα δεν έχει τροποποιηθεί, μετασκευαστεί ή εξοπλιστεί με εξαρτήματα μη εγκεκριμένα από την PEUGEOT MOTOCYCLES (όπως ενδεικτικά: πρόσθετος φορτιστής ηλεκτρικού οχήματος, συναεργμιοί, ραδιόφωνο, προβολείς, σχάρες αποσκευών, βοηθήματα εκκίνησης (boosters) κ.λπ..
- Το όχημα δεν έχει χρησιμοποιηθεί σε αγώνες.

Η εγγύηση δεν καλύπτει:

- Οι ενέργειες συντήρησης (όπως, ενδεικτικά: αλλαγή λαδιών, λίπανση, ρύθμιση, καθαρισμός, τάση...) και ελέγχου που είναι απαραίτητες για την καλή λειτουργία του οχήματός σας, όπως αναφέρονται στον φάκελο συντήρησης PEUGEOT MOTOCYCLES.
- Η αντικατάσταση των εξαρτημάτων που υπόκεινται σε φυσιολογική φθορά λόγω χρήσης του οχήματος, των χιλιομέτρων που έχει διανύσει, του γεωγραφικού και κλιματικού του περιβάλλοντος καθώς και των μιας χρήσης εξαρτημάτων στερέωσής τους (όπως, ενδεικτικά: αυτοασφαλιζόμενα περικόχλια, κλπ), αν η αντικατάσταση αυτή δεν είναι συνέπεια κατασκευαστικού ελαττώματος. Πρόκειται για τα ακόλουθα εξαρτήματα, ενδεικτικά.
 - Τροχαλίες και ιμάντες μετάδοσης κίνησης και κινούμενοι, συμπλέκτης, κύλινδροι, κινητή φλάντζα, οδηγοί, αλυσίδα, πινιόν, οπίσθιο γρανάζι.
 - Ρουλεμάν (τροχοί, ράβδοι, σύστημα διεύθυνσης, κινητήρας...).
 - Λυχνία, ασφάλεια, ελαστικά, τακάκια και επενδύσεις φρένων, δισκόφρενο, καλώδια και χειριστήρια καλωδίων, μπουζί και σιγαστήρας.
 - Αμορτισέρ (υδραυλικό, αερίου, μονού ελατηρίου, ελαστομερές), φίλτρο αέρα, πλήρης σιγαστήρας εισαγωγής, φίλτρο καυσίμου, φίλτρο λαδιού, κύλινδρος, έμβολο και δακτύλιοι εμβόλου.
 - Εξάτμιση του θερμικού κινητήρα (εκτός της αποκόλλησης εσωτερικών εξαρτημάτων).
 - Υγρά και προϊόντα (γράσο, υγρό υδραυλικό συστήματος, υγρό φρένων, λάδι κιβωτίου ταχυτήτων, λάδι κινητήρα και ψυκτικό υγρό κ.λπ.).
- Τις επισκευές που είναι απαραίτητες λόγω της χρήσης καυσίμων, λιπαντικών ή γράσων μη εγκεκριμένων από την PEUGEOT MOTOCYCLES.

- Τις επισκευές που οφείλονται σε αμέλεια, αντικανονική χρήση, οδήγηση σε αδιάβατο ή κατεστραμμένο οδόστρωμα, μη τήρηση των οδηγιών του εγχειριδίου συντήρησης της PEUGEOT MOTOCYCLES ή του εγχειριδίου χρήσης, υπερφόρτωση, έστω και προσωρινή ή απειρία του οδηγού.
- Τις επισκευές που προκύπτουν από ατύχημα, κλοπή, πυρκαγιά ή οποιοδήποτε άλλο φυσικό φαινόμενο (όπως ενδεικτικά: χαλάζι, πλημμύρες κ.λπ.).
- Τις επισκευές που οφείλονται σε έλλειψη καθαριότητας του οχήματος.
- Τις επισκευές που οφείλονται σε παρατεταμένη αποθήκευση σε ακατάλληλες συνθήκες.
- Τη διάβρωση ή την οξειδωση της επιφάνειας του πλαισίου, των βιδών και, γενικώς, όλων των μεταλλικών εξαρτημάτων, επικαλυμμένων ή μη, του θερμικού ή του ηλεκτρικού οχήματος (αντιθέτως, η διατρητική διάβρωση καλύπτεται για χρονικό διάστημα 24 μηνών).
- Το ταχύμετρο ή τα φώτα για τα οποία η παρουσία υγρασίας δεν επηρεάζει την ευκρίνεια των πληροφοριών ή την αποτελεσματικότητα του φωτισμού.
- Οι θόρυβοι και οι δονήσεις δεν έχουν καμία επίδραση πάνω στην αξιοπιστία, την ασφάλεια και την οδική συμπεριφορά του οχήματος..
- Κάθε άλλη δαπάνη που δεν προβλέπεται ρητά στην παρούσα εγγύηση ούτε στην νόμιμη εγγύηση συμμόρφωσης ούτε στην νόμιμη εγγύηση κρυφού ελαττώματος, όπως, ενδεικτικά, οι δαπάνες λόγω ενδεχόμενης ακινητοποίησης του οχήματος, η απώλεια χρήσης ή εκμετάλλευσης του οχήματος, κλπ.

Εδαφικό πεδίο εφαρμογής

Η εγγύηση ισχύει στις χώρες ή τις επικράτειες όπου διατίθεται το όχημα προς πώληση μέσω του εγκεκριμένου δικτύου της PEUGEOT MOTOCYCLES, (συγκεκριμένα: Γαλλία, Γερμανία, Ιταλία, Ισπανία)

κατάλογος των οποίων υπάρχει στη διαδικτυακή τοποθεσία του κατασκευαστή:

<http://www.peugeot-motocycles.com>

Το όχημα προορίζεται αποκλειστικά για εμπορεία και χρήση στις προαναφερθείσες χώρες ή επικράτειες, αποκλείοντας κάθε άλλη χώρα ή επικράτεια για την οποία τα εφαρμοστέα πρότυπα είναι ή ενδέχεται να καταστούν διαφορετικά από εκείνα των παραπάνω αναφερόμενων χωρών ή επικρατειών, όπως, ενδεικτικά, οι Ηνωμένες Πολιτείες Αμερικής, κλπ.

Η χρήση του οχήματος σε αυτές τις εξαιρούμενες χώρες ή επικράτειες πραγματοποιείται εξ ολοκλήρου με ευθύνη του χρήστη και αποκλείει την εφαρμογή της παρούσας εγγύησης καθώς και οιαδήποτε άλλη ευθύνη του κατασκευαστή του οχήματος για οιονδήποτε λόγο..

Σε κάθε χώρα και, ειδικότερα, σε αυτές της Ευρωπαϊκής Ένωσης, ο καταναλωτής έχει δικαιώματα βάσει της ισχύουσας εθνικής νομοθεσίας. Τα δικαιώματα αυτά δεν επηρεάζονται από την παρούσα εγγύηση, όπως παρατίθεται παραπάνω.



ΣΗΜΑΝΤΙΚΟ

ΠΡΟΤΕΙΝΟΜΕΝΑ ΠΡΟΪΟΝΤΑ

ΚΑΥΣΙΜΟ

Αποκλειστικά:
Αμόλυβδη E5 ή E10



Λάδι 4 χρονου
κινητήρα

SAE 5W40 100% συνθετικό
Ελάχιστης ποιότητας API SN

Λάδι μειωτήρα

SAE 80W90 API GL4

Υγρό φρένων

Υγρό φρένων DOT 4

Γράσο

Γράσο για υψηλές θερμοκρασίες
Γράσο πολλαπλών χρήσεων

Λάδι πιρουνιού

Υδραυλικό λάδι 10W

MOTUL

Συμβουλές συντήρησης

Να τηρείτε με συνέπεια το πρόγραμμα συντήρησης του δικύκλου, για τη διατήρηση των δικαιωμάτων της συμβατικής εγγύησης.

Στο φάκελο συντήρησης έχει συμπεριληφθεί ένας πίνακας ελέγχου του χρονοδιαγράμματος συντήρησης, η εξουσιοδοτημένη αντιπροσωπία θα πρέπει να τον σφραγίσει και να καταγράψει την ημερομηνία εργασιών και τα χιλιόμετρα που έχει διανύσει το όχημα.

Προκειμένου να διασφαλιστεί η μέγιστη ασφάλεια και αξιοπιστία του οχήματός σας, συνιστάται η συντήρηση και οι σχετικές εργασίες επισκευής να γίνονται από μία εξουσιοδοτημένη αντιπροσωπία που διαθέτει τη σχετική τεχνική κατάρτηση, καθώς και τα απαραίτητα εργαλεία και ανταλλακτικά.

Μετά από ένα ατύχημα, συνιστάται ο έλεγχος και η επισκευή του δικύκλου από εξουσιοδοτημένη αντιπροσωπία.

Καθαρισμός του δικύκλου



Το δικύκλο είναι επενδεδυμένο με πλαστικά εξαρτήματα, τα οποία μπορεί να είναι βαμμένα ή σιλβωμένα. Μη χρησιμοποιείτε διαλυτικά ή υπερβολικά διαβρωτικά προϊόντα καθαρισμού.



Μη χρησιμοποιείτε πιεστικό μηχάνημα καθαρισμού το οποίο θα μπορούσε να προκαλέσει διήθηση νερού στα παρακάτω εξαρτήματα: σύνδεσμοι, ρουλεμάν και συναρμογές, ηλεκτρικά μέρη όπως βύσματα, κομτατέρ και εξαρτήματα φωτισμού.

Καθαρίστε το πλαίσιο με νερό και σαπούνι και ξεπλύνετε με καθαρό νερό.

Το στέγνωμα μπορεί να πραγματοποιηθεί με τη βοήθεια ενός δέρματος σαμούά.

Μετά την πλύση του δικύκλου, οδηγήστε το δικύκλο με χαμηλή ταχύτητα και φρενάρετε αρκετές φορές, για να στεγνώσουν τα φρένα.



Η πλύση του δικύκλου πρέπει να πραγματοποιείται σε χώρο κατάλληλα εξοπλισμένο για την αποστράγγιση των υγρών.

Ορισμένα προϊόντα με βάση τη σιλικόνη, ενδέχεται να αλλοιώσουν την ποιότητα της βαφής.

Σε περίπτωση ανάγκης ή αμφιβολίας, ένας εξουσιοδοτημένος διανομέας μπορεί να σας συμβουλέψει για τη σωστή χρήση των προϊόντων συντήρησης ή την επιδιόρθωση των πλαστικών εξαρτημάτων σε περίπτωση χάραξης ή αμυχής.

GR

Περιβάλλον / Ανακυκλώσιμο

Τα εξαρτήματα που έχουν φθαρεί και αντικατασταθεί κατά την διάρκεια μιας τρέχουσας συντήρησης (μηχανικά εξαρτήματα, μπαταρία...) πρέπει να παραδίδονται σε ειδικευμένους οργανισμούς.

Το όχημα που έχει ολοκληρώσει τον κύκλο ζωής του πρέπει να παραδίδεται σε πιστοποιημένο κέντρο για να εξασφαλιστεί η ανακύκλωσή του.

Σε κάθε περίπτωση, τηρείτε την τοπική νομοθεσία.



Οι μπαταρίες περιέχουν επιβλαβείς ουσίες. Πρέπει να απορρίπτονται σύμφωνα με τις διατάξεις της νομοθεσίας και σε καμία περίπτωση δεν πρέπει να απορρίπτονται μαζί με τα οικιακά απορρίμματα.

Παρατεταμένη ακινητοποίηση και φύλαξη

Αν το όχημα πρέπει να μείνει ακινητοποιημένο για διάστημα μεγαλύτερο του 1 μήνα, συνιστάται να πραγματοποιήσετε τα ακόλουθα βήματα:

Μπαταρία



Σε περίπτωση παρατεταμένης ακινητοποίησης, η μπαταρία αποφορτίζεται φυσιολογικά ή λόγω της κατανάλωσης των ηλεκτρονικών συστημάτων του οχήματος ή ορισμένων εξαρτημάτων. Για το λόγο αυτόν πρέπει να φορτίζεται τακτικά.

- Να φορτίζετε εκ των προτέρων την μπαταρία στο 100% (Το μέγιστο ρεύμα φόρτισης μιας μπαταρίας είναι ίσο με το 1/10 της χωρητικότητάς του).
- Να χρησιμοποιείτε φορτιστή συντήρησης ή να φορτίζετε την μπαταρία μία φορά τον μήνα.
- Πριν από την επαναφορά σε λειτουργία, η μπαταρία πρέπει να φορτίζεται στο 100%.



Εάν δεν τηρηθούν αυτές οι συστάσεις, η μπαταρία μπορεί να αποφορτιστεί πλήρως. Στην περίπτωση αυτή, δεν μπορεί να ισχύσει η εγγύηση του κατασκευαστή..

Όχημα

- Εκκενώστε το ρεζερβουάρ καυσίμου για να αποφευχθεί ο σχηματισμός επικαθίσεων καυσίμου.
- Ψεκάστε λιπαντικό στα μεταλλικά μέρη του δικύκλου, για την αποφυγή οξειδωσής των τμημάτων αυτών.
- Τοποθετήστε το δίκυκλο σε χώρο όπου θα προστατεύεται από την υγρασία.

Επαναλειτουργία

Μετά από παρατεταμένη ακινησία, συνιστάται ο γενικός έλεγχος του δικύκλου από εξουσιοδοτημένο διανομέα.

ΛΕΙΤΟΥΡΓΙΕΣ ΤΟΥ ΚΕΝΤΡΙΚΟΥ ΔΙΑΚΟΠΤΗ ΜΕ ΚΛΕΙΔΙ

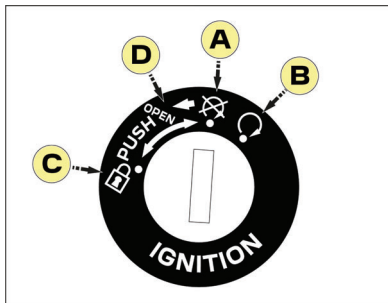

A. Θέση διακοπής λειτουργίας κινητήρα

Διακόπεται η λειτουργία του κινητήρα. Το ηλεκτρικό κύκλωμα δεν τροφοδοτείται με τάση. Το κλειδί μπορεί να αφαιρεθεί.

B. Θέση λειτουργίας

Το ηλεκτρικό κύκλωμα τροφοδοτείται με τάση. Μπορεί να πραγματοποιηθεί εκκίνηση του κινητήρα. Το κλειδί δεν μπορεί να αφαιρεθεί.

C. Κλειδί τιμονιού

Το ηλεκτρικό κύκλωμα δεν τροφοδοτείται με τάση.

- Στρίψτε το τιμόνι προς τα αριστερά.
- Γυρίστε το κλειδί στη θέση κλειδώματος για να κλειδώσετε το τιμόνι. Το κλειδί μπορεί να αφαιρεθεί.

D. Άνοιγμα της σέλας

Η τοποθέτηση του κλειδιού σε αυτή τη θέση επιτρέπει το άνοιγμα της σέλας, με τη βοήθεια μιας διάταξης καλωδίου.

ΕΚΚΙΝΗΣΗ ΤΟΥ ΚΙΝΗΤΗΡΑ

Για μεγαλύτερη ασφάλεια, τοποθετήστε το δίκυκλο στο κεντρικό σταντ πριν την εκκίνηση του κινητήρα.



Βεβαιωθείτε ότι το κομμάτι κάτω από τη σέλα βρίσκεται στη θέση UNLOCK*.

- Περιστρέψτε το κλειδί του κεντρικού διακόπτη στη θέση "ON".
- Βεβαιωθείτε ότι το γκριπ του γκαζιού είναι στην κλειστή θέση.
- Πιέστε μία από τις μανέτες των φρένων και συγχρόνως πιέστε το διακόπτη εκκίνησης. Μην διατηρείτε πατημένο το διακόπτη εκκίνησης για χρονικό διάστημα μεγαλύτερο από 10 δευτερόλεπτα.
- Αφήστε το διακόπτη εκκίνησης μόλις ο κινητήρας τεθεί σε λειτουργία.



Εάν ο κινητήρας δεν τεθεί σε λειτουργία, αφήστε το διακόπτη εκκίνησης και τη μανέτα του φρένου, περιμένετε λίγα δευτερόλεπτα και προσπαθήστε και πάλι.

ΟΔΗΓΗΣΗ

Το όχημα βρίσκεται στο κεντρικό σταντ με τον κινητήρα σε λειτουργία.

- Διατηρήστε την αριστερή μανέτα του φρένου πιεσμένη με το αριστερό χέρι, κρατήστε τη λαβή στήριξης με το δεξί χέρι και σπρώξτε το δίκυκλο προς τα εμπρός για να μετακινήσετε το κεντρικό σταντ στην κλειστή θέση.
- Ανεβείτε στο κάθισμα του δίκυκλου.
- Αφήστε το αριστερό φρένο και περιστρέψτε σταδιακά το γκριπ του γκαζιού με το δεξί χέρι για να ξεκινήσετε.

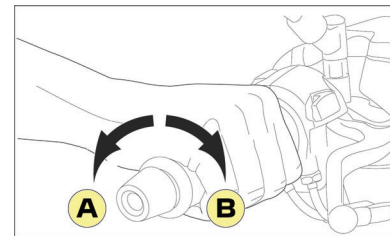

Για να αυξήσετε ταχύτητα, περιστρέψτε το γκριπ του γκαζιού κατά τη φορά (A). Για να μειώσετε ταχύτητα, περιστρέψτε το γκριπ του γκαζιού κατά τη φορά (B).

Φρενάρισμα

Η δεξιά μανέτα ελέγχει το φρένο εμπρός και η αριστερή μανέτα το φρένο πίσω

Χρήση των φρένων

Για αποτελεσματικό φρενάρισμα, πρέπει να γίνονται συντονισμένα οι επόμενες ενέργειες:

- Αφήστε γρήγορα τον μοχλό του γκαζιού να επανέλθει.
- Να πιέσετε συγχρόνως την αριστερή και τη δεξιά μανέτα των φρένων, αυξάνοντας σταδιακά την πίεση.

Στάση και στάθμευση του οχήματος

Σταματήστε το όχημα και σβήστε τον κινητήρα, στρέφοντας το περιστροφικό κουμπί στη θέση "OFF".

Η στάση του οχήματος γίνεται κατά προτίμηση σε επίπεδο έδαφος.

- Είτε στο κεντρικό σταντ.
- Είτε στο πλευρικό σταντ.



Κάθε φορά που σταθμεύετε το όχημα, πρέπει να κλειδώνετε το τιμόνι.

Χειριστήρια στην αριστερή μανέτα

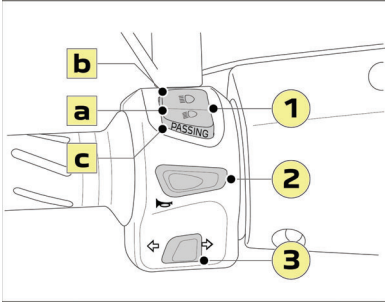

1. Διακόπτης προβολών

Ο διακόπτης προβολών έχει 3 λειτουργίες:

- A. Φώτα διασταύρωσης.
- B. Φώτα πορείας.
- C. Σινιάλο προβολέα (Προσπέραση).

2. Διακόπτης κόρνας

3. Διακόπτης φλας

Χειριστήρια στη δεξιά μανέτα

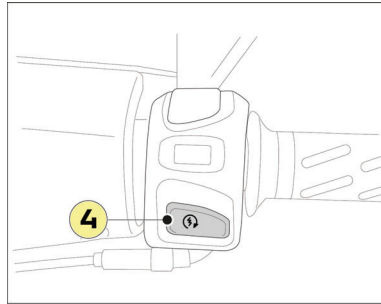

4. Διακόπτης εκκίνησης.



Για περισσότερες πληροφορίες,
ανατρέξτε στις οδηγίες χρήσης on line.

ΟΡΓΑΝΑ



Για περισσότερες πληροφορίες, ανατρέξτε στις οδηγίες χρήσης on line.

Πίνακας οργάνων Kisbee

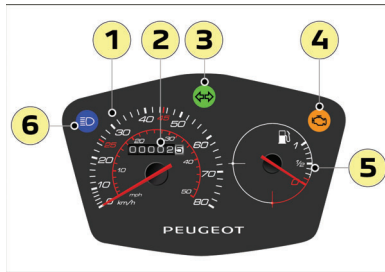

1. Ταχύμετρο.

- Η ένδειξη της ταχύτητας δίνεται σε δύο μονάδες, χιλιόμετρα/μίλια.

2. Ολικός χιλιομετρητής.

3. Ένδειξη φλας.



Ένα γρήγορο αναβόσβημα της λυχνίας υποδεικνύει δυσλειτουργία των φλας.

4. Ένδειξη βλάβης του συστήματος ελέγχου εκπομπών / Αυτοδιάγνωση κινητήρα.



Σταθερή / Φλας.
Το σύστημα ελέγχου εκπομπών παρουσιάζει βλάβη.



Συνιστάται να πάτε το όχημα σε εξουσιοδοτημένη αντιπροσωπία, για έλεγχο.

5. Ένδειξη στάθμης καυσίμου.

6. Ένδειξη λειτουργίας προβολέα.

Πίνακας οργάνων Streetzone

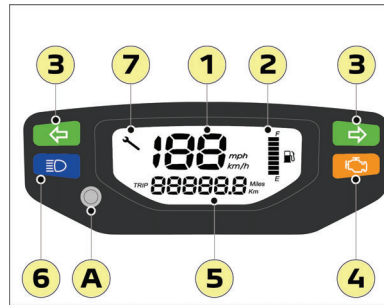

1. Ταχύμετρο.

2. Ένδειξη στάθμης καυσίμου / Ένδειξη εφεδρικής ποσότητας καυσίμου.

Η ένδειξη της εφεδρικής ποσότητας καυσίμου υποδεικνύεται από τα δύο τελευταία τμήματα και αντιστοιχούν σε δύο επίπεδα εφεδρικής ποσότητας καυσίμου.

3. Φλας δεξιά-αριστερά.

4. Ένδειξη βλάβης του συστήματος ελέγχου εκπομπών / Αυτοδιάγνωση κινητήρα.



Σταθερή / Φλας.
Το σύστημα ελέγχου εκπομπών παρουσιάζει βλάβη.



Συνιστάται να πάτε το όχημα σε εξουσιοδοτημένη αντιπροσωπία, για έλεγχο.

5. Ολικός χιλιομετρητής / Μερικός χιλιομετρητής (TRIP).

Μετάβαση από την ένδειξη του ολικού χιλιομετρητή στην ένδειξη του μερικού χιλιομετρητή

- Όταν η μίζα λειτουργεί, η μετάβαση από το συνολικό μετρητή στο μερικό χιλιομετρητή και το αντίθετο γίνεται με το σύντομο πάτημα στο κουμπί εντολών (A).

Μηδενισμός του μερικού χιλιομετρητή

- Ο μηδενισμός του μερικού χιλιομετρητή γίνεται πατώντας επί περισσότερα από 3 δευτερόλεπτα το κουμπί χειρισμού (A).

6. Ένδειξη λειτουργίας προβολέα.

7. Ένδειξη συντήρησης.

A. Κουμπί ελέγχου οθόνης.

ΕΞΟΠΛΙΣΜΟΣ



Οι οδηγίες χρήσης παρουσιάζουν άλλους εξοπλισμούς.

Άγκιστρο αποσκευών

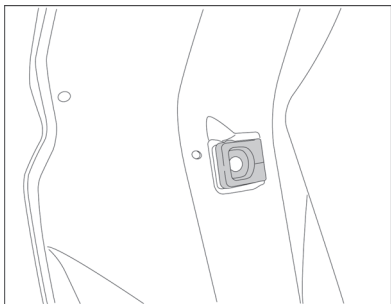

Το άγκιστρο για τσάντες είναι τοποθετημένο στο επίπεδο της πίσω ποδιάς. Μπορείτε να κρεμάσετε μέγιστο βάρος 2.5 kg.

ΣΥΜΒΟΥΛΕΣ

Εφοδιασμός σε καύσιμα

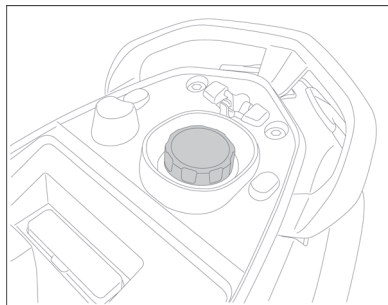

Το ρεζερβουάρ καυσίμου βρίσκεται κάτω από τη σέλα.

- Στηρίξτε το όχημα στο κεντρικό σταντ.
- Όταν γίνεται αναπλήρωση καυσίμου, φροντίστε να εισαγάγετε σωστά το άκρο του σωλήνα της αντλίας στο στόμιο αναπλήρωσης του ρεζερβουάρ καυσίμου.



Μην γεμίζετε υπερβολικά το ρεζερβουάρ καυσίμου: Το καύσιμο κινδυνεύει να ξεχειλίσει καθώς διαστέλλεται λόγω της θερμότητας του κινητήρα ή του ήλιου.

ΕΛΕΓΧΟΣ ΤΗΣ ΣΤΑΘΜΗΣ ΛΑΔΙΟΥ ΤΟΥ ΚΙΝΗΤΗΡΑ



Ελέγχετε τη στάθμη λαδιού κάθε 1000km / 600Μί ή πριν από μια μεγάλη διαδρομή.

- Για τη σωστή μέτρηση της στάθμης λαδιού, τοποθετήστε το όχημα στο κεντρικό σταντ σε επίπεδο έδαφος.
- Θέστε σε λειτουργία τον κινητήρα, αφήστε τον να λειτουργήσει για λίγα λεπτά και σβήστε τον.
- Αφού σβήσετε τον κινητήρα, περιμένετε 5 λεπτά για να προλάβει το λάδι του κινητήρα να επιστρέψει στο κάρτερ λαδιού.
- Αφαιρέστε το στόμιο/μετρητή πλήρωσης λαδιού (1).

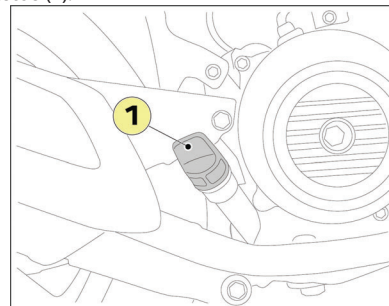

- Με ένα καθαρό πανί, σκουπίστε την τάπα/δείκτη και επανατοποθετήστε τη χωρίς να τη βιδώσετε στο στόμιο πλήρωσης.

GR

ΠΕΡΙΟΔΙΚΕΣ ΣΥΝΤΗΡΗΣΕΙΣ

ΙΔΙΑΙΤΕΡΑ ΣΗΜΑΝΤΙΚΑ ΣΗΜΕΙΑ:

- Αφαιρέστε το πώμα/δείκτη και ελέγξτε τη στάθμη λαδιού.
- Η στάθμη του λαδιού πρέπει να βρίσκεται μεταξύ των σημείων αναφοράς ελάχιστου (Α) και μέγιστου (Β) χωρίς να υπερβαίνει το μέγιστο σημείο.

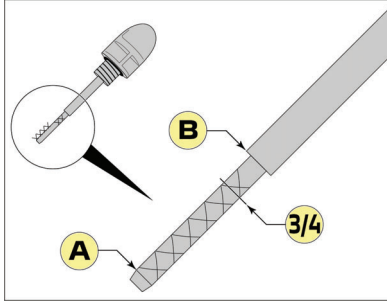

- Εάν η στάθμη λαδιού είναι κοντά στην ένδειξη ελάχιστης ποσότητας ή κάτω από αυτήν, συνιστάται να συμπληρώσετε αμέσως τη στάθμη έως τα 3/4 ανά μικρές ποσότητες με λάδι που προτείνει ο κατασκευαστής.



Όταν η στάθμη του λαδιού είναι υπερβολική, περιορίζονται σημαντικά οι επιδόσεις του δικύκλου.

- Η τήρηση του προγράμματος συντήρησης σε σχέση με τις συνθήκες χρήσης θα σας επιτρέψει να διασφαλίσετε τη την καλή λειτουργία του οχήματός σας με την πάροδο του χρόνου, να συνεχίσετε να απολαμβάνετε όλα τα πλεονεκτήματά του και να επωφεληθείτε από την εγγύηση. Σας συνιστούμε να αναθέσετε τις εργασίες αυτές σε εξουσιοδοτημένο αντιπρόσωπο Peugeot Motorcycles, ο οποίος έχει λάβει κατάρτιση από τον κατασκευαστή και διαθέτει τα κατάλληλα εργαλεία.
- Δεν χρειάζεται να πραγματοποιηθεί ο ετήσιος έλεγχος, εφόσον έχει πραγματοποιηθεί περιοδικός έλεγχος κατά τη διάρκεια του έτους.
- Από τα 25000 km (15600 mi), να πραγματοποιηθούν οι συντηρήσεις με επανεκτέλεση των εργασιών από τα 5000 km (3100 mi).
- Αυξήστε τη συχνότητα του καθαρισμού ή της αντικατάστασης του φίλτρου αέρα (κινητήρας/σύστημα μετάδοσης), εάν το όχημα χρησιμοποιείται σε περιοχές με πολλή σκόνη ή υγρασία.

Συντήρηση έντονης χρήσης / Σκληρές συνθήκες χρήσης:

Ορισμένα εξαρτήματα (λάδι, φίλτρο αέρα κ.λπ., βλέπε πρόγραμμα συντήρησης) πρέπει να συντηρούνται πιο τακτικά εάν το όχημα χρησιμοποιείται σε οποιαδήποτε από τις ακόλουθες συνθήκες:

Περιοχή με υγρασία, σκόνη ή πολλή ζέστη, χρήση κυρίως εντός πόλης, σε θερμοκρασία συχνά χαμηλότερη από -5°C, για μικρές διαδρομές ή συχνές στάσεις με κρύο κινητήρα με χαμηλή θερμοκρασία...

Τα οχήματα που χρησιμοποιούνται για εμπορική χρήση (διανομές κατ' οίκον, ταχυμεταφορές,...), πρέπει να συντηρούνται πιο τακτικά (Τα

προβλεπόμενα χιλιόμετρα για την περιοδική συντήρηση πρέπει να μειώνονται στο μισό).

Φροντίδα / Καθαριότητα:

Για λόγους σχεδιασμού και αισθητικής, πολλά εξαρτήματα των δικύκλων οχημάτων είναι εκτεθειμένα στους εξωτερικούς παράγοντες. Ως αποτέλεσμα αυτού του χαρακτηριστικού, μπορεί να προκληθούν λειτουργικές ζημιές ή ζημιές στην όψη (διάβρωση...), ακόμη και σε μέρη καλής ποιότητας. Ως εκ τούτου, η κατάλληλη και τακτική συντήρηση θα συμβάλει στη διατήρηση της όψης και στην καλή λειτουργία του οχήματος, επιτρέποντάς σας να απολαμβάνετε τη χρήση του, ενώ είναι επίσης απαραίτητη, προκειμένου να διατηρήσετε τα δικαιώματά σας όσον αφορά την Εγγύηση.

ΠΙΝΑΚΑΣ ΠΕΡΙΟΔΙΚΗΣ ΣΥΝΤΗΡΗΣΗΣ

Αυτές οι συντηρήσεις πρέπει να πραγματοποιούνται από εξουσιοδοτημένο αντιπρόσωπο PEUGEOT MOTOCYCLES.

Εργασίες προς εκτέλεση	500km 300mi Ή 1 μήνες	5000km 3100mi	10000km 6200mi	15000km 9300mi	20000km 12400mi	Ετήσια συντήρηση / Συντήρηση έντονης χρήσης
Κινητήρας						
Λάδι κινητήρα	R	R Κάθε 5000 km (2500 km σε περίπτωση συντήρησης έντονης χρήσης)				R
Φίλτρο λαδιού (Σήτα)	C	C	C	C	C	C
Τζόγος στις βαλβίδες	I		I		I	
Μπουζί			R		R	
Φίλτρο αέρα εισαγωγής	R Κάθε 10000 km (5000 km σε περίπτωση συντήρησης έντονης χρήσης)					
Αποστράγγιση του σιγαστήρα της εισαγωγής		C	C	C	C	C
Πρωτεύουσα τροχαλία / Φθορά των φλαντζών			I		R	
Κυλινδρίσκοι και οδηγοί της πρωτεύουσας τροχαλίας			R		R	
Ιμάντας μετάδοσης			R		R	
Βελονοειδές ρουλεμάν της δευτερεύουσας τροχαλίας			L			
Φθορά των επενδύσεων συμπλέκτη			I			
Δευτερεύουσα τροχαλία			I		R	
Λάδι μετάδοσης	R		R		R	
Μανιβέλα		L	L	L	L	L
Φίλτρο καυσίμου		I	R	I	R	
Σωλήνωση καυσίμου: Απουσία διαρροών ή ρωγμών	I	I	I	I	I	I
Περίβλημα δοχείου, βαλβίδες δοχείου και σωλήνες		I	I	I	I	
Βαλβίδα δοχείου στην εισαγωγή		I	R	I	R	
		I: Επιθεωρήστε, καθαρίστε, ρυθμίστε, αντικαταστήστε εάν είναι απαραίτητο. R: Αντικαταστήστε.		C: Καθαρίστε, αντικαταστήστε εάν είναι απαραίτητο. L: Λιπάνετε, γρασάρετε		

GR

Εργασίες προς εκτέλεση	500km 300mi Ή 1 μήνες	5000km 3100mi	10000km 6200mi	15000km 9300mi	20000km 12400mi	Ετήσια συντήρηση / Συντήρηση έντονης χρήσης
Μέρη που επιτρέπουν την κίνηση						
Σύστημα διεύθυνσης: Απουσία σφιχτού σημείου / Απουσία τζόγου	I	I	I	I	I	I
Τροχοί: Κατάσταση και δίσκος / Απουσία τζόγου	I	I	I	I	I	
Ελαστικά: Απουσία ρωγμών, φθορά και πίεση	I	I	I	I	I	I
Πιρούνι / Ανάρτηση εμπρός: Κατάσταση, λειτουργία και απουσία διαρροής	I	I	I	I	I	I
Λάδι πιρουνιού ^a					R	
Ανάρτηση πίσω: Κατάσταση, λειτουργία και απουσία διαρροής	I	I	I	I	R	I
Χειρισμός του γκαζιού: Λειτουργία, τζόγος και λίπανση	I	I + L	I + L	I + L	I + L	I
Κινούμενα μέρη και καλώδια		L	L	L	L	L
Σταντ: Λειτουργία και λίπανση		I + L	I + L	I + L	I + L	I + L
Σφίξιμο σε βίδες και παξιμάδια	I	I	I	I	I	I
Σύστημα πέδησης						
Στάθμη υγρού φρένων / Απουσία διαρροής	I	I	I	I	I	I
Υγρό φρένων	R Κάθε 2 έτη					
Δαγκάνα φρένου: Καθαριότητα, Οδηγοί, Λειτουργία			I + L		I + L	I + L
Φθορά στα τακάκια φρένων (δισκόφρενα)		I	I	I	I	I
Φθορά των δισκόφρενων		I	I	I	I	I
Αγωγός φρένου: Απουσία διαρροών ή ρωγμών		I	I	I	I	I
Χειρισμός φρένου μέσω καλωδίου: Κατάσταση και λίπανση		I + L	I + L	I + L	I + L	I + L
Φθορά στα θερμούι φρένων (ταμπούρα)		I	I	I	I	I
Μανέτες φρένων		L	L	L	L	L
I: Επιθεωρήστε, καθαρίστε, ρυθμίστε, αντικαταστήστε εάν είναι απαραίτητο. R: Αντικαταστήστε.				C: Καθαρίστε, αντικαταστήστε εάν είναι απαραίτητο. L: Λιπάνετε, γρασάρετε		

^a Ανάλογα με το μοντέλο

Εργασίες προς εκτέλεση	500km 300mi Ή 1 μήνες	5000km 3100mi	10000km 6200mi	15000km 9300mi	20000km 12400mi	Ετήσια συντήρηση / Συντήρηση έντονης χρήσης
Ηλεκτρικός εξοπλισμός						
Φώτα και ενδείξεις	I	I	I	I	I	I
Ρύθμιση ύψους δέσμης προβολέων	I	I	I	I	I	
Ασφάλειες φωτός στοπ	I	I	I	I	I	I
Μπαταρία: Στάθμη φόρτισης και απουσία διαρροής	I	I	I	I	I	I
Διάφορα						
Υπολογιστές: Ανάγνωση των κωδικών των βλαβών και ενημέρωση	I	I	I	I	I	I
Γενική λειτουργία: Οδική δοκιμή	I	I	I	I	I	I
			I: Επιθεωρήστε, καθαρίστε, ρυθμίστε, αντικαταστήστε εάν είναι απαραίτητο. R: Αντικαταστήστε.		C: Καθαρίστε, αντικαταστήστε εάν είναι απαραίτητο. L: Λιπάνετε, γρασάρετε	
Χρόνος συντήρησης σε δέκατα της ώρας (0.5 h = 30 mn)						
Υποδοχή και πρίζα φόρτισης	0.1	0.1	0.1	0.1	0.1	0.1
Kisbee S / Kisbee S naked	1.4	0.9	2.5	0.9	3.2	0.5
Οι χρόνοι συντήρησης παρέχονται ενδεικτικά. Δεν υπολογίζεται ο χρόνος αντικατάστασης των μερών που υφίστανται φυσιολογική φθορά.						

GR

INNEHÅLLSFÖRTECKNING

Kontroll före leverans.....	1
Information.....	2
Diagnos och personuppgifter.....	2
Tillverkarens garanti.....	3
Viktigt.....	5
Vätskor för fordonets funktion.....	5
Underhållsråd.....	5
Rengöring av motorfordonet.....	5
Miljö / Återvinningsbar.....	6
Längre tids stillstående och garagering.....	6
Guide för snabbstart.....	7
Start och körning.....	7
Manöverorgan.....	7
Instrument.....	9
Instrumentpanel Kisbee.....	9
Instrumentpanel Streetzone.....	9
Utrustningar.....	10
Väskhållare.....	10
Råd.....	10
Påfyllning av bränsle.....	10
Kontrollera motoroljans nivå.....	10
Regelbundet underhåll.....	11
Tabell över periodiskt underhåll.....	12

SE

MINNESANTECKNING

Namn:
.....
Förnamn:
.....
Adress:
.....
Postkod:
.....
Ort:
.....
Telefon:
.....
Modell:
.....
Färg:
.....
Motornr:
.....

KONTROLL FÖRE LEVERANS

VIN-nr: VGA

Återförsäljaren ska utföra kontrollen före leverans och tillhandahålla preparationsformuläret för det levererade fordonet.

Kontroll vid leverans

Visering av kunden

Jag har kontrollerat fordonets utseende och undertecknat preparationsformuläret för mitt fordon och har inte kunnat se några fel. Jag har meddelats att det var viktigt att ta del av bruksanvisningen och servicehäftet.

Datum:

Kundens underskrift:

Återförsäljarens visering

Jag bekräftar att det nedan beskrivna fordonet har genomgått en montering och en kontroll före leverans enligt PEUGEOT MOTOCYCLES specifikationer. Jag har överlämnat bruksanvisningen och servicehäftet till kunden. Jag har förklarat hur maskinens reglage fungerar och preciserat att det var viktigt att gå igenom bruksanvisningen och villkoren för att PEUGEOT MOTOCYCLES garanti ska gälla.

Datum:

Återförsäljarens underteckning:

SE

INFORMATION

Du har köpt ett fordon av märket Peugeot. Vi tackar dig för det förtroende som du visat genom ditt val. Ditt fordon har tillverkats för att hålla, men trots dess robusthet måste ett minimalt underhåll utföras. Din auktoriserade återförsäljare känner till fordonet i minsta detalj, håller originaldelarna på lager och förfogar över nödvändiga specifika verktyg. De kan ge dig råd och serva ditt fordon under bästa möjliga villkor, enligt planerad underhållsplan, för en behaglig körning under maximal säkerhet. Denna underhållsbok måste anses som en integrerad del av fordonet och ska medfölja även vid återförsäljning..

Den innehåller även ett urval av de vanligaste funktionerna på ditt fordon..

Vi rekommenderar emellertid att du läser igenom hela bruksanvisningen som finns i digitalt format på följande adress:

<https://www.peugeot-motocycles.fr/documentation>

Skannera denna QR-kod för en direkt åtkomst:









I synnerhet hittar du här säkerhetsanvisningar, varningar, viktiga anmärkningar och kommentarer..

PEUGEOT MOTOCYCLES förbehåller sig rätten att ta bort, ändra eller lägga till alla nämnda referenser för att säkerställa en ständig förbättring

De enda officiella dokumenten är de som finns online på adressen ovan..

Följande symboler anger:

	Det rekommenderas att du läser igenom hela bruksanvisningen.
	Arbetsmoment som medför personrisk.
	Arbetsmoment som medför en risk för motorfordonet.
	Ger viktig information om fordonets funktion.
	En stjärna anger en utrustning beroende på version.
	Produkten förorenar. Kasta den inte i miljön.

DIAGNOS OCH PERSONUPPGIFTER

Vid anslutningen av diagnosverktyg till ditt fordon kommer de att läsa uppgifter. Dessa uppgifter omfattar ditt fordons VIN (identifieringsnummer). Om du vill ha mer information om dina rättigheter eller om hur PEUGEOT MOTOCYCLES behandlar uppgifter kan du ta del av vår sekretesspolicy på följande adress:

<https://peugeot-motocycles.com/fr/mentions-legales/>

Eller kontakta oss på adressen:
dpo@peugeotmotocycles.com

TILLVERKARENS GARANTI

(Version mars 2022)

Tillverkaren av ditt fordon, PEUGEOT MOTOCYCLES, vars huvudkontor ligger på, rue du 17 novembre - 25350 Mandeure (Frankrike), nedan PEUGEOT MOTOCYCLES erbjuder dig en köpgaranti på ditt nya bensindrivna eller eldrivna fordon som täcker eventuella defekter i konstruktion eller material. Dessa tillverkargarantivillkor finns också tillgängliga på webbplatsen.

<https://www.peugeot-motocycles.fr/documentation>

Garantins löptid

Såvida du inte uppmärksammar specifika bestämmelser om motsatsen (förlängning av garantin, vagnparkskontrakt, etc.) PEUGEOT MOTOCYCLES ger ditt fordon en tillverkargaranti under en period på::

- 24 månad för privat bruk, obegränsad körsträcka;
- 24 månad för professionell användning, begränsat till 20 000 km (<50cc, kat. L1e och L2e) eller 30 000 km (>50cc, kat. L3e och L5e).



Begreppet yrkesutövare definieras som "alla fysiska eller juridiska personer, offentliga eller privata, som agerar för ändamål som faller inom ramen för hans kommersiella, industriella, hantverksmässiga, liberala verksamhet eller jordbruksverksamhet, inklusive när hen handlar i eget namn eller på uppdrag av en annan yrkesmässig person".

Denna garanti börjar från den första registreringen och gäller ditt fordon med undantag för:

- För det elektriska fordonets batteri för vilken den aktuella garantin gäller under 24 månader eller 20 000 km, det som inträffar först, förutsatt att underhållet har utförts regelbundet i enlighet med föreskrifterna i servicehandboken PEUGEOT MOTOCYCLES;
- För det elektriska fordonets batteri med en minskning som mindre än eller lika med 25% vad gäller dess angivna nominella kapacitet, som uppmätts av en nättekniker PEUGEOT MOTOCYCLES under garantiperioden. På grund av batteriets inboende kemi kan en minskning av batteriets kapacitet (och därmed fordonets autonomi) ibland ske efter en tid, när fordonet används och på grund av förvaringsförhållandena;
- Det bensindrivna fordonets batteri för vilken den aktuella garantin gäller under sex månader förutsatt att lägsta körsträcka är 200 km per månad;
- Stativet och sadeln för vilka denna garanti gäller i sex månader.

Tillverkargarantins omfattning

Med undantag för de begränsningar som nämns nedan täcker den aktuella avtalsgarantin reparation eller byte av delar som visat sig vara defekta med PEUGEOT MOTOCYCLES eller dess representant, samt de arbetskostnader som uppstår till följd.

Märk väl:

- Reparation eller byte av delar i enlighet med den aktuella tillverkargarantin förlänger inte giltighetstiden för denna tillverkargaranti. Garantin för delarna som byts ut utgår då fordonets garanti löper ut;
- Delarna som ersätts inom ramen för garantin sparas och blir PEUGEOT MOTOCYCLES egendom.

Villkor för att köpgarantin skall gälla

För att dra nytta av optimalt ersättning för arbetet som ska utföras på ditt fordon i enlighet med den kommersiella garanti rekommenderar PEUGEOT MOTOCYCLES att du överläter detta arbete uteslutande till en auktoriserad nätverksverkstad. Om fordonet säljs vidare, gäller garantin för de olika ägarna tills löptiden går ut, under förutsättning att villkoren för garantin uppfyllts för varje ägare. I detta syfte, åtar du dig att meddela köparen villkoren för att garantin ska gälla och tillhandahålla bevis på de åtgärder som genomförts..

Garantin tillämpas på villkor att:

- Det första så kallade "garanti"-underhållet samt det kontinuerliga underhållet av fordonet har utförts regelbundet i enlighet med anvisningarna servicehäftet PEUGEOT MOTOCYCLES och att detta kan bevisas (serviceblad, fakturor ...). En tolerans på 100 km (eller 1 månad för årligt underhåll) tillåts i förhållande till den körsträcka som anges i serviceplanen;
- Den förstärkta serviceplanen tillämpas för yrkesmässigt bruk och vid behov för privat bruk;
- Originaldelarna har inte ersatts av andra organisationer som inte godkänts av PEUGEOT MOTOCYCLES och/eller vars montering inte respekterar teknikens regler eller rekommendationerna i PEUGEOT MOTOCYCLES (som t.ex., men inte begränsat till, avgasrör, cylinder, kolv, tändstift och insugsljuddämpare,säkringar, drivbatterimoduler och drivbatteriladdare, m.m.);
- Fordonet har inte modifierats, transformerats eller utrustats med tillbehör som inte är godkända av PEUGEOT MOTOCYCLES (som t.ex., men inte begränsat till: extraladdare för elfordon, alarm, radio, strålkastare, pakethållare, starthjälpmedel (boosters) etc ...);
- Fordonet har inte använts för sporttävlingar;

SE

Garantin täcker inte:

- De underhållsarbeten (såsom: oljebyte, smörjning, inställningar, rengöring, spänning ...) och nödvändig service för att ditt fordon ska fungera korrekt i enlighet med det som nämns i servicehäftet PEUGEOT MOTOCYCLES;
- Bytet av delar som utsatts för normalt slitage i samband med användningen av fordonet, körsträckan, den geografiska och klimatiska omgivningen och deras fästkomponenter som inte går att återanvända (som t.ex., men inte begränsat till självlåsand muttrar), om bytet inte sker till följd av ett tillverkningsfel. Det gäller följande delar men är inte begränsat till;
 - Driv- och driven remskiva och rem, koppling, rullar, rörligt fläns, gejder, kedja, drev, bakre kugghjul;
 - Rullningslager (hjul, stavar, styrning, motor etc.);
 - Lampa, säkring, däck, bromsbelägg, bromsskiva, kablar och kabelreglage, tändstift, tändhatt;
 - Stötdämpare (hydraulisk, gas, enfjäder, elastomer), luftfilter, komplett ljuddämpare, bränslefilter, oljefilter, cylinder, kolv och kolvringar;
 - Den bränsle drivna motorns avgassystem (förutom interna delar som lossnat);
 - Vätskor och produkter (fett, hydraulvätska, bromsvätska, växellådsolja, motorolja och kylvätska;
- Reparationerna som behöver utföras till följd av att andra bränslen, oljor eller fetter än de som föreskrivs av PEUGEOT MOTOCYCLES använts;
- Reparationer till följd av vårdslöshet, onormal användning, trafik på oframkomliga eller skadade vägar att föreskrifterna i denna servicehandbok för PEUGEOT MOTOCYCLES eller användarhandbok inte iakttagits, en tillfällig överbelastning eller förarens brist på erfarenhet;
- Reparationer som uppstår till följd av olyckor, stöld, brand eller naturfenomen (som t.ex., men inte begränsat till hagel, översvämningar ...);

- Reparationer till följd av bristande renhet vad gäller fordonet;
- Reparationer till följd av långvarig förvaring under dåliga förhållanden;
- Korrosion eller ytoxidering på chassit, skruvarförband och allmänt på alla andra metalldelar, vare sig de behandlats eller ej, på bränsle drivna eller elektriska fordon. (I gengäld, täcks gropfrätning i 24 månader);
- Mätaren eller optiken för vilken immatärläsning inte förändrar informationens läsbarhet eller belysningens effektivitet;
- Missljud och vibrationer som inte har någon verkan på fordonets tillförlitlighet, säkerhet eller köregenskaper;
- Alla andra kostnader som inte nämns i denna garanti och ej heller i den rättsliga garantin om avtalsenlighet och ej heller i den rättsliga garantin för dolda defekter som t.ex., men ej begränsat till: kostnader i samband med att fordonet är obrukbart, att inte kunna använda fordonet, osv

Regional omfattning

Garantin gäller i de länder och territorier där fordonet säljs av PEUGEOT MOTOCYCLES-nätverket (i synnerhet Frankrike, Tyskland, Italien, Spanien). Listan är tillgänglig på tillverkarens webbplats:

<http://www.peugeot-motocycles.com>

Fordonet är endast avsett för försäljning och användning i ovanstående länder och territorier, med undantag för de länder och territorier där gällande normer är eller skulle kunna vara annorlunda jämfört med ovanstående territorier, som t.ex., men inte begränsat till USA etc.

Användningen av fordonet i dessa länder och territorier står helt under användarens ansvar. I dessa fall gäller ej garantin och tillverkaren fransäger sig allt ansvar för fordonet i dessa områden.

I varje land, i synnerhet inom Europeiska unionen, har konsumenterna lagliga rättigheter enligt den gällande nationella lagstiftningen. Dessa rättigheter

inverkar inte på föreliggande garanti såsom den lyder ovan.

VIKTIGT

Vätskor för fordonets funktion

Bränsle	Enbart: Blyfritt E5 eller E10 oktan
	
4-taktsmotorolja	SAE 5W40 100% syntetisk Av minimal kvalitet API SN
Relärlåda olja	SAE 80W90 API GL4
Bromsvätska	Bromsvätska DOT 4
Fett	Högtemperaturfett Universalfett
Gaffelolja	Hydraulolja 10W

MOTUL

Underhållsråd

Följ noggrant fordonets underhållsplan för att inte gå miste om garantirättigheterna. En kontrolltabell enligt underhållsplan finns bifogad i servicehäftet. Den auktoriserade distributören som utför underhållet ska sätta sin stämpel på denna och skriva in datumet för åtgärderna tillsammans med antalet kilometer på fordonets vägmätare. För att ditt fordon ska förbli så säkert och tillförlitligt som möjligt, rekommenderar vi att underhållet och reparationerna utförs av en auktoriserad distributör som har den tekniska utbildningen, de specifika verktygen och nödvändiga reservdelar. Vid olyckor, rekommenderar vi att fordonet kontrolleras och återställs i gott skick av en auktoriserad återförsäljare.

Rengöring av motorfordonet



Karosseriet består av plastdelar som kan lackeras eller ha en glansig yta. Använd inte lösningsmedel eller korrosiva rengöringsmedel.



Använd inte någon högtrycksspruta, vatten skulle kunna tränga in i följande delar: tätningar, rullningslager och leder, elektriska komponenter såsom kopplingsdon, kontaktdon och lampor.

Rengör karosseriet med såpvatten och skölj rikligt med rent vatten.

Torka av med t.ex. ett sämskskinn.

Efter att fordonet tvättats, bromsa in flera gånger på låg hastighet för att torka bromsarna.



Motorfordonet ska tvättas på en plast som utrustats för en återvinning av smutsvatten.

Vissa silikonbaserade produkter kan skada färgens kvalitet.

Vid behov eller tvivel, kan en auktoriserad återförsäljare ge dig råd angående rengöringsprodukternas användning eller hur repor eller rispor på karosseriet kan repareras.

Miljö / Återvinningsbar

De slitna och ersatta delarna vid ett löpande underhåll (mekaniska delar, batteri m.m.) ska skaffas bort hos ett specialiserat företag.

Det uttjänta fordonet ska överlämnas till en auktoriserad återvinningscentral.

I samtliga fall ska lokala lagar respekteras.



Batterierna innehåller skadliga ämnen. De ska skaffas bort enligt lagbestämmelser och får inte i något fall kasseras med hushållsavfall.

Längre tids stillstående och garagering

Om fordonet ska stå still under mer än 1 månad rekommenderas det att följande åtgärder genomförs:

Batteri



Vid längre tids stillstående, kräver batteriets naturliga urladdning, eller urladdningen orsakad av fordonets elektronik eller accessoarer, att detta laddas med jämna mellanrum.

- Ladda först upp batteriet till 100% (Den maximala laddningsströmmen för ett batteri motsvarar 1/10-del av dess kapacitet).
- Använd en underhållsladdare eller utför en månatlig uppladdning.
- Före återställandet i drift, ska batteriet laddas till 100%.



Förutom dessa rekommendationer, kan batteriet laddas ut ordentligt. I så fall, gäller inte tillverkarens garanti.

Fordon

- Töm bränsletanken för att undvika att bränsleavlagringar bildas.
- Spreja smörjmedel på fordonets metalldelar för att undvika rost.
- Ställ fordonet i en lokal där det är skyddat mot fukt.

Återställande i drift

Efter ett längre stillstående, rekommenderas det att en allmän kontroll utförs av den auktoriserade återförsäljaren.

GUIDE FÖR SNABBSTART

Start och körning

Tändningslåsets funktioner

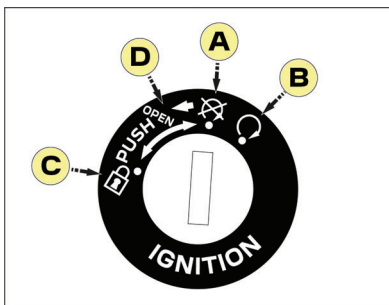

A. Läge avstängning av motorn

Motorn är avstängd. Elkretsen är strömlös. Nyckeln kan dras ur.

B. Påslaget läge

Elkretsen är spänningssatt. Motorn kan startas. Nyckeln kan inte dras ur.

C. Låst styre

Elkretsen är strömlös.

- Vänd styret åt vänster.
- Vrid nyckeln till låst läge för att blockera styrningen. Nyckeln kan dras ur.

D. Öppning av sadeln

Nyckelns placering i det läget gör att man kan öppna sadeln med hjälp av en kabelenhet.

Sätta igång motorn

För ytterligare säkerhet, placera motorfordonet på det mittre stödbenet innan motorn startas.



Se till att omkopplaren under sadeln står i läge UNLOCK*.

- Vrid tändningsnyckeln till "ON".
- Se till att gashandtaget står på stängt läge.
- Aktivera bromsspakarna samtidigt som startknappen trycks ner. Kör inte runt startmotorn i mer än 10 sekunder.
- Släpp startknappen så fort som motorn startar.



Om motorn inte startar, släpp startknappen och bromsspaken. Vänta några sekunder och försök på nytt.

Körning

Fordonet står på stödet med motorn igång.

- Håll in vänster bromsspak med vänster hand, ta tag i stödhandtaget med höger hand och skjut fordonet framåt för att vika det mittre stödbenet.
- Sätt dig på fordonet.
- Släpp vänster broms och vrid gradvis gashandtaget med höger hand för att starta.

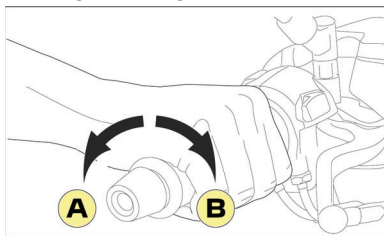

För att öka hastigheten, vrid gashandtaget i riktning (A). För att minska hastigheten, vrid gashandtaget i riktning (B).

Bromsning

Det högra handtaget manövrerar frambromsen och det vänstra handtaget manövrerar bakbromsen

Bromsarnas användning

För en effektiv bromsning är det absolut nödvändigt att utföra följande:

- Låt gashandtaget sakta återgå till ursprungsläget.
- Aktivera vänster och höger bromsspakar samtidigt och öka gradvis trycket.

Stanna och parkera fordonet

Stanna fordonet och stäng av motorn genom att ställa vridknappen på "OFF".

Fordonet parkeras företrädesvis på plan mark.

- Antingen på det mittre stödbenet.
- Eller på det sidoliggande stödbenet.



Vid parkering ska styrningen låsas.

Manöverorgan

Vänster reglage

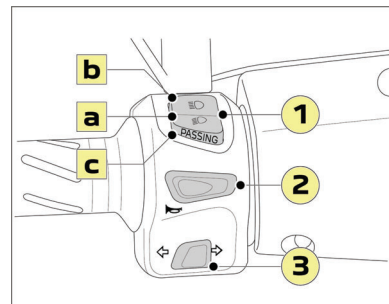

1. Halv-/helljusets knapp

Halv-/helljusets knapp med 3 funktioner:

- A. Halvljus.
- B. Helljus.
- C. Helljusblinkning (Passing).

2. Signalhornets knapp

3. Körriktningsvisarens knapp

SE

Höger reglage

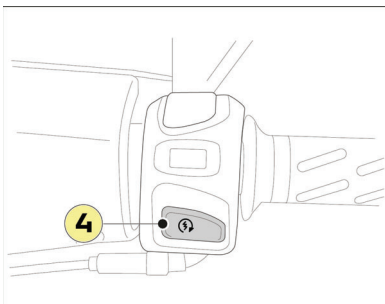

4. Startknapp.



Se bruksanvisningen online för mer information.

INSTRUMENT



Se bruksanvisningen online för mer information.

Instrumentpanel Kisbee

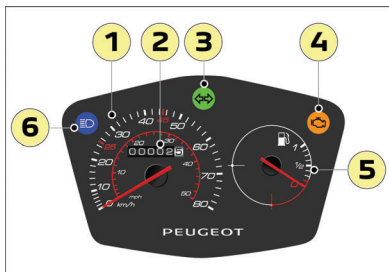

1. Hastighetsmätare.

- Hastighetsmätaren har två skalor: kilometer och miles.

2. Vägmätare.

3. Körriktningslampa.



Om varningslampan blinkar snabbt betyder det ett funktionsfel på blinkljusen.

4. Varningslampa för fel i utsläppssystemet / Självdiagnos av motorn.



Fast sken / Blinkar.

Systemet mot miljöförorening är felaktigt.



Fordonet bör kontrolleras av en auktoriserad återförsäljare.

5. Bränslemätare.

6. Strålkastarens kontrollampa.

Instrumentpanel Streetzone

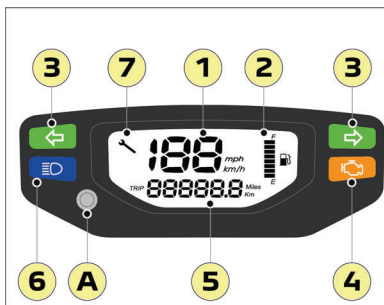

1. Hastighetsmätare.

2. Bränslemätare / Reservmätare.

De två sista segmenten föreställer reservmätaren, som indikerar två reservnivåer.

3. Höger/vänster blinkerindikator.

4. Varningslampa för fel i utsläppssystemet / Självdiagnos av motorn.



Fast sken / Blinkar.

Systemet mot miljöförorening är felaktigt.



Fordonet bör kontrolleras av en auktoriserad återförsäljare.

5. Vägmätare / Trippmätare (TRIP).

Övergång från vägmätare till trippmätare

- Efter tändningen, sker övergången från totalräkneverket, till dagräkneverket och tvärtom genom att kort trycka på styrknappen (A).

Nollställning av trippmätaren

- Nollställningen av trippmätaren sker genom att trycka i mer än 3 sekunder på kontrollknappen (A).

6. Strålkastarens kontrollampa.

7. Serviceindikator.

A. Kontrollknapp för displayen.

UTRUSTNINGAR



Bruksanvisningen omfattar annan utrustning.

Väskhållare

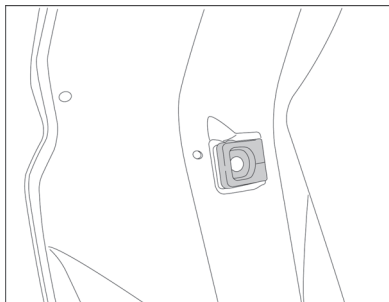

Påskroken sitter i höjd med den främre skivan och gör att du kan hänga upp en vikt på max. 2.5 kg.

RÅD

Påfyllning av bränsle

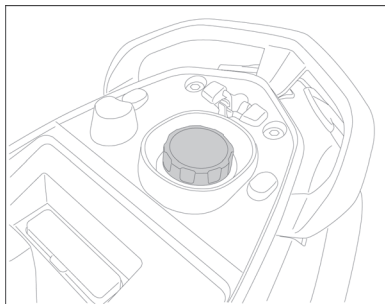

Bränsletanken sitter under sadeln.

- Sätt fordonet på mittstängan.
- När bränslet fylls på, se till att slangens ände förts ned ordentligt i bränsletankens påfyllningshål.



Fyll inte på bränsletanken för mycket: Bränslet riskerar att rinna över kanten då det utvidgas på grund av motorns eller solens värme.

Kontrollera motoroljans nivå



Kontrollera oljenivån var 1000km / 600Mi eller innan en lång resa.

- För en korrekt mätning av oljenivån ska fordonet stå på centralstödet på en platt mark.
- Starta motorn, låt den gå i några minuter och stäng därefter av den.
- Efter att motorn har stängts av, vänta i 5 minuter så att motoroljan kan rinna tillbaka till oljetråget.
- Plocka bort korken/nivåmätaren för oljepåfyllningen (1).

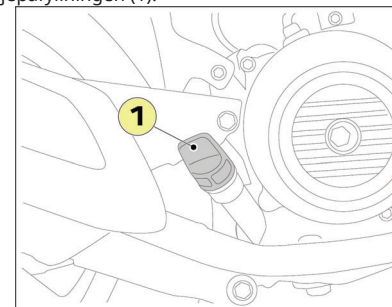

- Använd en ren trasa och torka av locket/mätaren och sätt tillbaka den utan att skruva den i påfyllningsöppningen.

- Avlägsna pluggen/mätstickan och kontrollera oljenivån.
- Oljenivån ska ligga mellan den minimala nivån (A) och den maximala (B) utan att denna överskrids.

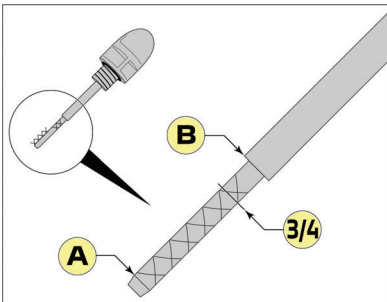

- Om oljenivån är nära min-markeringen eller lägre rekommenderas det att du omedelbart fyller på nivån till 3/4 i små mängder med en olja som rekommenderas av tillverkaren..



För hög oljenivå begränsar märkbart fordonets prestanda.

REGELBUNDET UNDERHÅLL

Viktiga speciella punkter:

- Genom att följa serviceplanen med avseende på användningsvillkoren säkerställer du att ditt fordon fungerar korrekt över tid och du bevarar alla dess egenskaper och kan dra nytta av garantin. Vi rekommenderar att du överläter dessa åtgärder till en auktoriserad återförsäljare Peugeot Motocycles som har tagit del av tillverkarens utbildning och som ha lämpliga verktyg.
- Det är inte nödvändigt att utföra den årliga kontrollen så länge som en regelbunden kontroll har genomförts under året.
- Från 25000 km (15600 mi), utför service genom att återuppta åtgärder från 5000 km (3100 mi).
- Öka frekvensen för rengöring eller byte av luftfilter (motor/växellåda) om fordonet används i särskilt dammiga eller fuktiga utrymmen.

Förstärkt underhåll / Svåra användningsförhållanden:

Vissa komponenter (olja, luftfilter etc., se underhållsplan) måste servas mer regelbundet om fordonet används under något av följande förhållanden:

Fuktigt, dammigt, mycket varmt område, främst i stadsbruk, vid temperaturer som ofta är lägre än -5°C. Kort resa eller upprepade transporter dörr till dörr med en kall motor vid låg temperatur ...
 Fordon som används för kommersiella ändamål (hemleveranser, kurirer osv.) berörs särskilt av ökat underhåll (Underhållens körsträcka ska halveras).

Skötsel / Renlighet:

På grund av tvåhjulens design och estetiska utseende exponeras många komponenter för yttre element. Denna sårbarhet kan orsaka funktions- eller utseendeskador (korrosion, etc.) även på delar av god kvalitet.. Så regelbunden korrekt service gör inte bara att den bibehåller utseende, god funktion och håller dig nöjd utan den är också väsentligt för att bevara garantins giltighet.

TABELL ÖVER PERIODISKT UNDERHÅLL

Service måste utföras av en auktoriserad representant PEUGEOT MOTOCYCLES.

Åtgärder att vidta	500km 300mi Eller 1 månader	5000km 3100mi	10000km 6200mi	15000km 9300mi	20000km 12400mi	Årligt underhåll / Förstärkt underhåll
Motor						
Motorolja	R	R Var 5000 km (2500 km vid förstärkt underhåll)				R
Oljefilter (Skärm)	C	C	C	C	C	C
Ventilspel	I		I		I	
Tändstift			R		R	
Insugsluftfilter		R Var 10000 km (5000 km vid förstärkt underhåll)				
Insugningsljuddämparens avrinningsutlopp		C	C	C	C	C
Drivskiva / Flänsarnas slitage			I		R	
Kraftblockets rullar och gejder			R		R	
Rem			R		R	
Drivna skivans nållagerhållare			L			
Slitage på kopplingens tätningar			I			
Driven skiva			I		R	
Växellådsolja	R		R		R	
Kickmekanism		L	L	L	L	L
Bränslefilter		I	R	I	R	
Bränsleledning: Inga läckor eller sprickor	I	I	I	I	I	I
Kapselhus, kapselventiler och slangar		I	I	I	I	
Behållarventil på inloppet		I	R	I	R	
<div style="display: flex; justify-content: space-between;"> <div style="width: 45%;"> <p>I: Inspektera, rengöra, justera, byta ut vid behov.</p> <p>R: Byt ut.</p> </div> <div style="width: 45%;"> <p>C: Rengöra, byta ut vid behov.</p> <p>L: Smörja, fetta in</p> </div> </div>						

SE

Atgärder att vidta	500km 300mi Eller 1 månader	5000km 3100mi	10000km 6200mi	15000km 9300mi	20000km 12400mi	Årligt underhåll / Förstärkt underhåll
Del cykler						
Riktning: Ingen hård punkt / Inget glapp	I	I	I	I	I	I
Hjul: Skick och yta / Inget glapp	I	I	I	I	I	
Däck: Inga sprickor, slitage och tryck	I	I	I	I	I	I
Framgaffel / Fjädring fram: Skick, drift och frånvaro av läckage	I	I	I	I	I	I
Gaffelolja ^a					R	
Fjädring bak: Skick, drift och frånvaro av läckage	I	I	I	I	R	I
Förgasare: Drift, glapp och smörjning	I	I + L	I + L	I + L	I + L	I
Mobila delar och kablar		L	L	L	L	L
Stödben: Drift och smörjning		I + L	I + L	I + L	I + L	I + L
Åtdragning av skruvar och muttrar	I	I	I	I	I	I
Bromssystem						
Bromsvätskenivå / Inget läckage	I	I	I	I	I	I
Bromsvätska	R Vart 2a år					
Bromsok: Renlighet, Ledare, Drift			I + L		I + L	I + L
Bromsbeläggens slitage		I	I	I	I	I
Slitage på bromsskivor		I	I	I	I	I
Bromssläng: Inga läckor eller sprickor		I	I	I	I	I
Bromssystem med kabel: Skick och smörjning		I + L	I + L	I + L	I + L	I + L
Bromsbeläggningarnas slitage		I	I	I	I	I
Bromshandtag		L	L	L	L	L
I: Inspektera, rengöra, justera, byta ut vid behov. C: Rengöra, byta ut vid behov. R: Byt ut. L: Smörja, fetta in						

^a Beroende på modell

Åtgärder att vidta	500km 300mi Eller 1 månader	5000km 3100mi	10000km 6200mi	15000km 9300mi	20000km 12400mi	Årligt underhåll / Förstärkt underhåll
Elutrustning						
Belysning och signalering	I	I	I	I	I	I
Inställning av strålkastarens höjd	I	I	I	I	I	
Bromsljuskontakter	I	I	I	I	I	I
Batteri: Laddningsnivå och inget läckage	I	I	I	I	I	I
Diverse						
Räknare: Läsa av felkoder och uppdatering	I	I	I	I	I	I
Allmän funktion: Körtest på väg	I	I	I	I	I	I
I: Inspektera, rengöra, justera, byta ut vid behov. C: Rengöra, byta ut vid behov. R: Byt ut. L: Smörja, fetta in						
Underhållstid i tiondels timma (0.5 h = 30 mn)						
Mottagande och Omhändertagande	0.1	0.1	0.1	0.1	0.1	0.1
Kisbee S / Kisbee S naked	1.4	0.9	2.5	0.9	3.2	0.5
Angivna underhållstider är exempel. De tar inte hänsyn till byte av förbrukningsdelar.						

QUADRO DE MATÉRIAS

Controlo antes da entrega.....	1
Informações.....	2
Diagnóstico e Dados Pessoais.....	2
Garantia do fabricante.....	3
Importante.....	6
Produtos a utilizar.....	6
Conselhos de manutenção.....	6
Limpeza do veículo.....	6
Ambiente / Reciclável.....	7
Imobilização prolongada e retoma.....	7
Guia de arranque rápido.....	8
Arranque e condução.....	8
Comandos.....	9
Instrumentos.....	10
Painel de instrumentos Kisbee.....	10
Painel de instrumentos Streetzone.....	10
Equipamentos.....	11
Gancho de fixação para saco.....	11
Conselhos.....	11
Abastecimento de combustível.....	11
Verificação do nível de óleo do motor.....	11
Manutenção periódica.....	12
Tabela das manutenções periódicas.....	13

PT

MEMORANDO

Apelido:
.....
Nome:
.....
Endereço:
.....
Código postal:
.....
Localidade:
.....
Telefone:
.....
Modelo:
.....
Cor:
.....
Nº do motor:
.....

CONTROLO ANTES DA ENTREGA

Nº VIN: VGA

O concessionário deve efectuar o controlo antes da entrega e fornecer uma folha de preparação do veículo entregue.

Controlo na entrega

Visto cliente

Controlei o aspecto de veículo e assinei a folha de preparação antes da entrega do meu veículo, não constatei qualquer anomalia. Foi-me indicado que era importante tomar conhecimento da nota de utilização e do caderno de manutenções.

Data:

Assinatura cliente:

Visto Concessionário

Confirmo que o veículo acima identificado foi objecto de uma montagem e de um controlo antes da entrega como especificado em PEUGEOT MOTOCYCLES. Entreguei ao cliente a nota de utilização e o caderno de manutenções. Expliquei o funcionamento dos comandos da máquina e indiquei que era importante consultar a nota de utilização e as condições de aplicação da garantia PEUGEOT MOTOCYCLES.

Data:

Assinatura concessionário:

INFORMAÇÕES

Acaba de comprar um veículo Peugeot. Agradecemos a confiança manifestada através da sua escolha.

O seu veículo foi construído para durar, mas as suas propriedades de robustez não dispensam uma manutenção mínima.

O seu distribuidor autorizado que conhece todas as características do seu veículo e tem ao seu dispor as peças sobresselentes de origem e as ferramentas específicas, saberá aconselhá-lo e saberá como realizar a manutenção do seu veículo nas melhores condições, de acordo com o plano de manutenção previsto, no sentido de fornecer-lhe sempre o mesmo prazer de condução, com a máxima segurança.

Este livro de manutenção deve ser considerado como parte integrante do veículo mesmo em caso de revenda.

Este livro de manutenção apresenta também uma seleção das funções mais usuais do seu veículo.

Contudo, recomendamos que leia todo o manual de instruções, que está disponível em formato digital no endereço seguinte:

<https://www.peugeot-motocycles.fr/documentation>







Digitalize este código QR para acesso direto:



Aqui encontrará em particular instruções de segurança, advertências, notas importantes e observações.

Em constante procura de melhoria, a PEUGEOT MOTOCYCLES reserva-se o direito de eliminar, modificar ou adicionar todas as referências citadas. Os únicos documentos válidos são os disponíveis online no endereço acima.

Os símbolos seguintes indicam:

	Recomendamos a leitura de todo o manual de instruções.
	Operação implicando um risco para as pessoas.
	Operação implicando um risco para o veículo.
	Dá uma informação chave do funcionamento do veículo.
	Um asterisco indica um equipamento em função da versão.
	O produto polui. Não deitar para o meio ambiente.

DIAGNÓSTICO E DADOS PESSOAIS

Quando as ferramentas de diagnóstico estão ligadas ao seu veículo, as mesmas recolhem dados. Estes dados incluem o VIN (número de identificação) do seu veículo.

Se quiser mais informações sobre os seus direitos ou sobre o tratamento de dados pela PEUGEOT MOTOCYCLES, pode consultar a nossa política de confidencialidade no seguinte endereço:

<https://peugeot-motocycles.com/fr/mentions-legales/>

Ou contacte-nos no seguinte endereço:

dpo@peugeotmotocycles.com

GARANTIA DO FABRICANTE

(Edição Março 2022)

O fabricante do seu veículo, PEUGEOT MOTOCYCLES, cuja sede está localizada rue du 17 novembre - 25350 Mandeure (França), a seguir designado PEUGEOT MOTOCYCLES oferece-lhe uma garantia comercial para o seu novo veículo, térmico ou elétrico, contra qualquer defeito material ou de construção.

As presentes condições de garantia do fabricante estão também disponíveis no site.

<https://www.peugeot-motocycles.fr/documentation>

Duração da Garantia

Salvo disposições específicas em contrário que lhe sejam dadas a conhecer (extensão da garantia, contrato de frota, etc.), a PEUGEOT MOTOCYCLES concede ao seu veículo uma garantia do fabricante por um período de:

- 24 meses para uso privado com quilometragem ilimitada ;
- 24 meses para uso profissional, limitada a 20 000 km (<50cc, cat. L1e & L2e) ou 30 000 km (>50cc, cat. L3e & L5e).



O termo "profissional" é definido como "qualquer pessoa singular ou coletiva, pública ou privada, agindo para fins relacionados com a sua atividade comercial, industrial, artesanal, liberal ou agrícola, inclusive quando age em nome ou por conta de outro profissional".

Esta garantia tem início a partir do primeiro registo e aplica-se ao seu veículo, à exceção::

- Da bateria de tração do veículo elétrico, para a qual esta garantia será de 24 meses ou 20 000 km, o que ocorrer primeiro, se as operações de manutenção forem regularmente executadas em conformidade com as prescrições do folheto de manutenção PEUGEOT MOTOCYCLES ;
- Da bateria de tração do veículo elétrico com uma diminuição inferior ou igual a 25% da sua capacidade nominal anunciada, medida por um técnico da rede PEUGEOT MOTOCYCLES durante o período de garantia. De fato, devido à química inerente da bateria, uma diminuição da capacidade da bateria (e, portanto, da autonomia do veículo) pode ser observada ao longo do tempo de uso do veículo e em função das condições de armazenamento ;
- Da bateria do veículo térmico para a qual esta garantia é de seis meses, sujeita a uma quilometragem mínima de 200 km por mês ;
- O descanso e o assento para os quais a presente garantia é de seis meses.

Âmbito da garantia do fabricante

Com excepção das restrições abaixo mencionadas, esta garantia contratual cobre a reparação ou substituição de peças reconhecidas como defeituosas pela PEUGEOT MOTOCYCLES ou pelo seu representante, bem como os custos decorrentes da mão-de-obra.

Salienta-se que:

- A reparação ou substituição de peças no âmbito da presente garantia do fabricante não prolonga a duração desta última. A garantia que cobre as peças trocadas expira à data de vencimento da garantia do seu veículo ;
- As peças defeituosas substituídas no âmbito da garantia serão retidas e tornar-se-ão propriedade da PEUGEOT MOTOCYCLES.

Condições de aplicação da garantia comercial

Para beneficiar de uma cobertura óptima dos trabalhos a realizar no seu veículo no âmbito desta garantia comercial, a PEUGEOT MOTOCYCLES recomenda que confie estes trabalhos exclusivamente a uma oficina autorizada da rede. Em caso de revenda do seu veículo, os seus adquirentes sucessivos beneficiarão da garantia até à sua data de expiração, desde que as condições de aplicação da garantia tenham sido preenchidas para cada um deles. Assim sendo, comprometa-se a transmitir ao seu comprador as condições de aplicação da garantia e os comprovativos da manutenção efetuada.

A garantia será aplicada:

- Se a primeira manutenção dita "de garantia" e a manutenção periódica do veículo forem efetuadas regularmente, em conformidade com as indicações do livrete de manutenção da PEUGEOT MOTOCYCLES e se puder apresentar comprovativos destas operações (ficha de registo das operações de manutenção, faturas, etc.). É permitida uma tolerância de 100 km (ou 1 mês para a manutenção anual) em relação à quilometragem especificada no plano de manutenção ;
- Se o plano de manutenção reforçada tiver sido aplicado para uso profissional e, se necessário, para uso privado ;
- Se as peças originais não tiverem sido substituídas por outros componentes não homologados pela PEUGEOT MOTOCYCLES e/ou cuja montagem não cumpra as regras técnicas ou as recomendações da PEUGEOT MOTOCYCLES (tais como, mas não exclusivamente, o tubo de escape, cilindro, pistão, vela de ignição e silenciador de admissão do veículo térmico, fusíveis, módulos de bateria de tração e carregador de bateria de tração do veículo elétrico, etc.) ;
- Se o veículo não tiver sido modificado, transformado ou equipado com acessórios não homologados pela PEUGEOT MOTOCYCLES (tais como, mas não exclusivamente: carregador adicional de veículo elétrico, alarmes, rádio, faróis, bagageiras, dispositivos auxiliares de arranque (boosters), etc.) ;
- Se o veículo não tiver sido utilizado para competições desportivas ;

A garantia não cobre:

- As operações de manutenção (tais como, de maneira não exaustiva: troca de óleo, engraxamento, ajuste, limpeza, tensão, etc.) e revisão necessárias para o funcionamento adequado do seu veículo, conforme mencionado no folheto de manutenção da PEUGEOT MOTOCYCLES ;
- A substituição de peças sujeitas ao desgaste normal resultante do uso do veículo, da sua quilometragem, do seu ambiente geográfico e climático e a substituição das peças de fixação não reutilizáveis (tais como, mas não exclusivamente: porcas autofrenantes, etc.).), se essa substituição não for consequência de um defeito de fabrico. Trata-se das seguintes peças, sem que a lista seja exaustiva ;
 - Polia motora e recetora, correia, embraiagem, roletes, prato móvel, guias, corrente, pinhão, coroa traseira ;
 - Rolamentos (rodas, bielas, direção, motor,...) ;
 - Lâmpada, fusível, pneumático, empanques e pastilhas de travões, disco de travão, cabos e comandos por cabo, velas e anti-parasita ;
 - Amortecedores (hidráulico, a gás, de mola simples, com sistema de elastómeros), filtro de ar, silenciador de admissão completo, filtro de combustível, filtro de óleo, cilindro, pistão e anéis de pistão ;
 - Escape do motor térmico (salvo elementos internos des-soldados) ;
 - Líquidos e produtos (massa lubrificante, fluido hidráulico, fluido de travões, óleo de engrenagem, óleo de motor e líquido de arrefecimento, etc.) ;
- As reparações consecutivas à utilização de combustíveis, lubrificantes ou massas que não sejam as preconizadas pela PEUGEOT MOTOCYCLES ;

- As reparações resultantes de negligência, utilização anormal, condução numa estrada imprópria à circulação ou degradada, não cumprimento das indicações contidas no livrete de manutenção da PEUGEOT MOTOCYCLES ou no manual do utilizador, sobrecarga, mesmo que apenas temporária, ou inexperiência do condutor ;
- As reparações resultantes de um acidente, roubo, incêndio ou qualquer outro fenómeno natural (tais como, mas não exclusivamente: granizo, inundações, etc.) ;
- Reparções resultantes de uma limpeza insuficiente do veículo ;
- Reparções resultantes de armazenamento prolongado em más condições ;
- A corrosão ou a oxidação de superfície sobre o chassis, os parafusos, e de modo mais geral sobre todas as outras peças metálicas tratadas ou não do veículo térmico ou eléctrico (em contrapartida, a corrosão perfuradora é coberta durante um período de 24 meses) ;
- O contador ou ópticas para os quais a presença de embaciamento não altera a legibilidade da informação ou a eficácia da iluminação ;
- Os ruídos e vibrações que não influenciam a fiabilidade, segurança e comportamento do veículo ;
- Quaisquer outros custos não especificamente previstos por esta garantia ou pela garantia legal de conformidade ou pela garantia legal de defeitos ocultos, tais como, mas não limitados a: custos resultantes de uma possível imobilização do veículo, perda de uso ou exploração do veículo, etc.

Âmbito territorial

A garantia aplica-se nos países e nos territórios onde o veículo é comercializado pela rede autorizada PEUGEOT MOTOCYCLES, (designadamente França, Alemanha, Itália, Espanha) e cuja lista pode ser consultada no site internet do construtor:

<http://www.peugeot-motocycles.com>

O veículo destina-se exclusivamente à comercialização e ao uso nos países ou territórios acima mencionados, com a exclusão de qualquer outro país ou território no qual os padrões aplicáveis são ou poderão ser diferentes daqueles dos países ou territórios acima mencionados, como, de forma não exaustiva, os Estados Unidos da América, etc.

A utilização do veículo nesses países ou territórios excluídos é da total responsabilidade do utilizador e exclui a aplicação desta garantia e de qualquer outra responsabilidade do fabricante do veículo por qualquer razão que seja.

Em cada país, e em particular nos países da União Europeia, o consumidor pode exercer os seus direitos previstos na legislação nacional aplicável. Estes direitos não são afectados pela garantia tal como supra definida.

IMPORTANTE

Produtos a utilizar

Combustível	Exclusivamente: Sem chumbo E5 ou E10 
Óleo de motor 4 tempos	SAE 5W40 100% sintético De qualidade mínima API SN
Óleo da caixa de transmissão distribuidora	SAE 80W90 API GL4
Líquido dos travões	Líquido de travões DOT 4
Massa lubrificante	Massa lubrificante para altas temperaturas Massa lubrificante multifunções
Óleo de forquilha	Óleo hidráulico 10W

MOTUL

Conselhos de manutenção

Respeitar escrupulosamente o plano de manutenção do seu veículo de forma a preservar os direitos à garantia contratual.

Uma tabela de controlo de plano de manutenção deve ser inserida no caderno de manutenção, o distribuidor autorizado deve colocar o seu carimbo, a data de intervenção e a quilometragem do veículo.

Com vista a conservar a segurança e a fiabilidade máxima do seu veículo, recomenda-se que efetue a manutenção e as reparações por um distribuidor autorizado que possua formação técnica, a ferramenta específica e as peças sobressalentes.

Após um acidente, recomenda-se que peça a verificação e reposição em estado do veículo a um distribuidor autorizado.

Limpeza do veículo



A carroçaria é constituída por elementos em material plástico que podem ser pintados ou com um aspecto brilhante. Não utilizar solventes ou produtos de limpeza demasiado corrosivos.



Não utilizar um dispositivo de limpeza de alta pressão que provocaria infiltrações de água nas peças seguintes: juntas, rolamentos e articulações, componentes elétricos tais como conectores, contactores e iluminações.

Limpar a carroçaria com água e sabão e passar por água limpa abundante.

A secagem pode ser realizada com uma pele de camurça.

Após a lavagem do veículo, efetuar várias travagens a baixa velocidade para secar os travões.



A lavagem do veículo deve ser efetuada num local equipado para a recuperação das águas usadas.

Determinados produtos à base de silicone podem alterar a qualidade da pintura.

Em caso de necessidade ou de dúvida, um distribuidor autorizado saberá aconselhá-lo acerca da utilização de produtos de manutenção ou da renovação da carroçaria em caso de riscos ou marcas.

Ambiente / Reciclável

As peças gastas e substituídas durante a manutenção de rotina (peças mecânicas, bateria, etc.) devem ser depositadas nas organizações especializadas.

O veículo em fim de vida deve ser entregue a um centro autorizado para reciclagem.

Em todos os casos, respeitar as leis locais.



As baterias contêm substâncias nocivas. As baterias devem ser eliminadas de acordo com os regulamentos em vigor e não devem ser descartadas com o lixo doméstico.

Imobilização prolongada e retoma

Se o veículo tiver que permanecer imobilizado por mais de 1 mês, é aconselhável realizar as seguintes operações:

Bateria



Em caso de imobilização prolongada, a descarga natural da bateria, ou gerada pela eletrônica do veículo ou certos acessórios, requer uma carga regular da mesma.

- Carregar previamente a bateria a 100% (A corrente de carga máxima de uma bateria é igual a 1/10º da sua capacidade).
- Utilizar um carregador de manutenção ou efetuar uma carga mensal.
- Antes da colocação em serviço, a bateria deve ser carregada a 100%.



Além destas recomendações, a bateria pode sofrer uma descarga total; neste caso, a garantia do construtor não poderá ser aplicada.

Veículo

- Esvaziar o depósito de combustível para evitar a formação de depósito de combustível.
- Vaporizar um lubrificante sobre as partes metálicas do veículo para impedir a oxidação.
- Guardar o veículo num local ao abrigo da humidade.

Recolocação em funcionamento

Após uma imobilização prolongada, recomenda-se proceder a uma verificação geral do veículo por um distribuidor autorizado.

Funções do contactor de chave

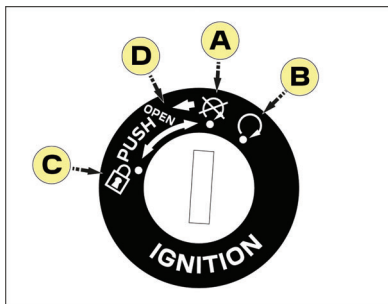

A. Posição paragem motor

O motor está parado. O circuito eléctrico está fora de tensão. A chave pode ser retirada.

B. Posição marcha

O circuito eléctrico está sob tensão. O motor pode arrancar. A chave não pode ser retirada.

C. Direção bloqueada

O circuito eléctrico está fora de tensão.

- Orientar o volante para a esquerda.
- Rode a chave para a posição de bloqueio para bloquear a direção. A chave pode ser retirada.

D. Abertura do selim

A ação da chave sobre esta posição permite a abertura do assento, graças a um dispositivo por cabo.

Colocação em funcionamento do motor 🚗

Para uma maior segurança, colocar o veículo sobre o seu descanso central antes de colocar o motor em funcionamento.



Certificar-se de que o comutador debaixo do selim está em posição UNLOCK*.

- Rodar a chave de contacto para "ON".
- Certificar-se de que o punho da manete de potência está em posição fechada.
- Accionar uma das alavancas do travão ao mesmo tempo que prime o botão de arranque. Não accionar o motor de arranque mais do que 10 segundos.
- Libertar o botão de arranque assim que o motor entra em funcionamento.



Se o motor não entra em funcionamento, libertar o botão de arranque e a alavanca do travão, aguardar alguns segundos e tentar novamente.

Condução

O veículo colocado sobre o seu descanso com o motor em funcionamento.

- Manter a alavanca do travão esquerdo premido com a mão esquerda, segurar no punho de apoio com a mão direita e empurrar o veículo para a frente para recolher o descanso central.
- Subir para o veículo.
- Libertar o travão esquerdo e rodar progressivamente o punho da manete de potência com a mão direita para arrancar.

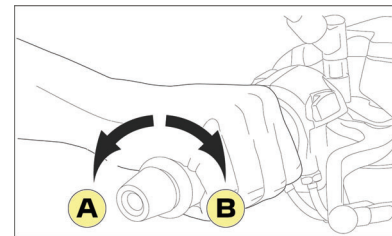

Para aumentar a velocidade, rodar o punho da manete de potência no sentido (A). Para reduzir a velocidade, rodar o punho da manete de potência no sentido (B).

Travagem

A alavanca direita comanda o travão dianteiro e a alavanca esquerda comanda o travão traseiro

Utilização dos travões

Para conseguir uma travagem eficaz, é imperativo coordenar as ações seguintes:

- Deixar o punho do acelerador retornar rapidamente à posição inicial.
- Accionar simultaneamente as alavancas do travão esquerdo e direito aumentando progressivamente a pressão.

Paragem de veículo e estacionamento 🚗

Parar o veículo e cortar o motor ao rodar o botão rotativo para "OFF".

O estacionamento do veículo é feito de preferência num solo plano.

- Ou com o descanso central.
- Ou com o descanso lateral.



Sempre que estacionar, tranque a direção.

Comandos esquerdos

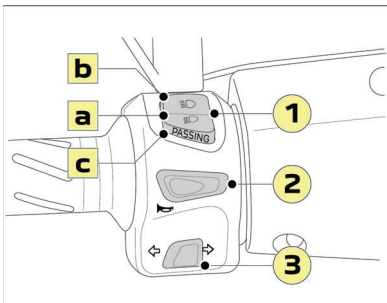

1. Botão dos médios/faróis

O botão dos médios/faróis tem 3 funções:

- A. Luzes de cruzamento (médios).
- B. Luzes de estrada (máximos).
- C. Sinais de luzes (Ultrapassagem).

2. Botão da buzina

3. Botão dos pisca-piscas

Comandos direitos

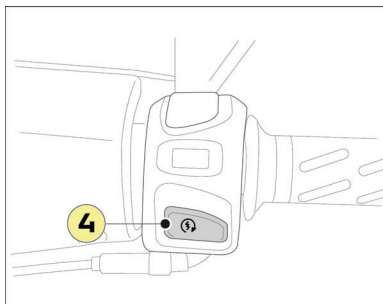

4. Botão de arranque.



Consultar o manual do utilizador em linha para mais informações.

INSTRUMENTOS



Consultar o manual do utilizador em linha para mais informações.

Panel de instrumentos Kisbee

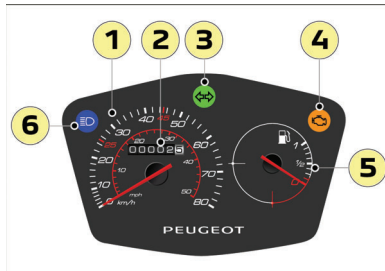

1. Indicador de velocidade.

- A indicação de velocidade está em dupla escala, quilómetros/miles.

2. Contador total de quilometragem.

3. Piloto de pisca-pisca.



Uma intermitência rápida do indicador indica uma disfunção dos piscas.

4. Indicador de falha do sistema antipoluição e de autodiagnóstico do motor.



Fixo / Intermitente.

O sistema de controlo de emissões está avariado.



É recomendado pedir a verificação do veículo por um distribuidor autorizado.

5. Indicador do nível de combustível.

6. Piloto de farol.

Panel de instrumentos Streetzone

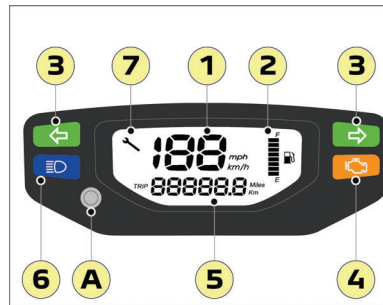

1. Indicador de velocidade.

2. Indicador do nível de combustível / Indicador de reserva.

O indicador de reserva está materializado pelos dois últimos segmentos que indicam dois níveis de reserva.

3. Indicador de pisca direita-esquerda.

4. Indicador de falha do sistema antipoluição e de autodiagnóstico do motor.



Fixo / Intermitente.

O sistema de controlo de emissões está avariado.



É recomendado pedir a verificação do veículo por um distribuidor autorizado.

5. Contador total de quilometragem / Contador diário (TRIP).

Passagem do contador totalizador para o contador diário

- Com a chave de ignição acionada, a passagem do contador totalizador para o contador diário e vice-versa é efetuada através de uma pressão breve no botão de comando (A).

Reposição a zero do contador diário

- A colocação a zeros do contador diário é feita com uma pressão de mais de 3 segundos no botão de comando (A).

6. Piloto de farol.

7. Indicador de manutenção.

A. Botão de comando do ecrã.

EQUIPAMENTOS



O manual do utilizador apresenta outros equipamentos.

Gancho de fixação para saco

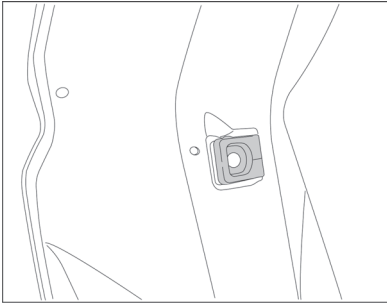

O gancho de fixação para saco é colocado ao nível do tablier traseiro, e permite pendurar uma carga máxima de 2.5 kg.

CONSELHOS

Abastecimento de combustível

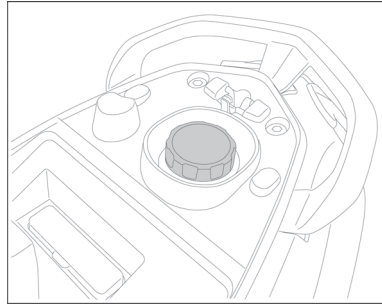

O depósito de combustível está situado por baixo do celim.

- Colocar o veículo sobre o descanso central.
- Ao atestar, certifique-se de que introduz corretamente a ponta da mangueira da bomba no orifício de enchimento do depósito de combustível.



Não encha o tanque de combustível em excesso: O combustível pode transbordar por expansão devido ao calor do motor ou do sol.

Verificação do nível de óleo do motor



Inspeccionar o nível do óleo a intervalos de 1000km / 600Mi ou antes de um trajeto longo.

- Para medir corretamente o nível do óleo, colocar o veículo sobre o descanso central, num terreno plano.
- Colocar o motor em funcionamento, deixá-lo funcionar uns minutos e desligá-lo.
- Depois de desligar o motor, aguardar 5 minutos para dar tempo de o óleo do motor voltar ao cárter do óleo.
- Retirar o tampão/vareta de enchimento do óleo (1).

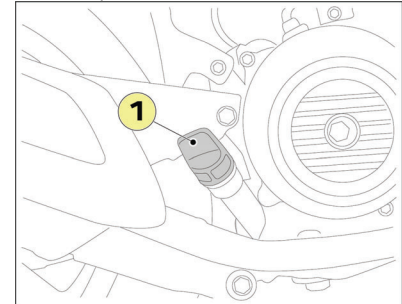

- Use um pano limpo para limpar o bujão/indicador e voltar a introduzir este sem o apertar no orifício de enchimento.

MANUTENÇÃO PERIÓDICA

- Retirar o tampão/indicador e verificar o nível de óleo.
- O nível de óleo deve estar situado entre as marcas de nível mínimo (A) e máximo (B) sem ultrapassar este último.

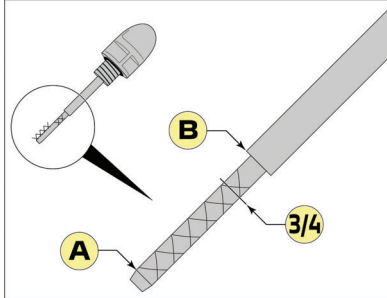

- Se o nível do óleo estiver próximo da marca de nível mínimo ou estiver abaixo desta, é recomendado atestar o nível até 3/4 com uma pequena quantidade usando um óleo indicado pelo construtor.



Um nível de óleo demasiado alto reduz significativamente o desempenho do veículo.

Pontos específicos importantes:

- O respeito do plano de manutenção em função das condições de utilização permitirá garantir o bom desempenho do seu veículo ao longo do tempo, preservar todas as suas qualidades e beneficiar da garantia. Recomendamos que confie estas operações a um concessionário autorizado pela Peugeot Motorcycles que possua a formação do fabricante e as ferramentas adequadas.
- Não é necessário realizar a inspeção anual se tiver sido realizada uma inspeção periódica durante o ano.
- A partir de 25000 km (15600 mi), efetuar a manutenção repetindo as operações realizadas a partir de 5000 km (3100 mi).
- Aumentar a frequência da limpeza ou substituição do filtro de ar (motor/transmissão) se o veículo for utilizado em zonas particularmente poeirentas ou húmidas.

Manutenção reforçada / Condições severas de utilização:

Certos componentes (óleo, filtro de ar, etc., ver plano de manutenção) devem ser submetidos a uma manutenção mais regular se o veículo for utilizado em qualquer uma das seguintes condições:

Zona húmida, poeirenta, com temperaturas elevadas, principalmente urbana, com temperaturas frequentemente abaixo de -5°C, curtos trajetos ou porta a porta repetidos com motor frio em baixa temperatura

Os veículos utilizados para fins comerciais (entregas ao domicílio, mensageiros, etc.) devem ser sujeitos a uma manutenção reforçada (A quilometragem recomendada para a manutenção deve ser reduzida para metade).

Cuidados / Limpeza:

A conceção e a estética de um veículo de duas rodas expõe muitos componentes aos elementos exteriores. Esta vulnerabilidade pode resultar em danos funcionais ou de aspecto (corrosão...) mesmo

em peças de boa qualidade. Portanto, a manutenção regular correta não só conservará a sua boa aparência, o seu bom funcionamento e o seu prazer, mas também é essencial para preservar os seus direitos à Garantia.

TABELA DAS MANUTENÇÕES PERIÓDICAS

Estas operações de manutenção devem ser efetuadas por um representante autorizado pela PEUGEOT MOTOCYCLES.

Operações a efetuar	500km 300mi Ou 1 meses	5000km 3100mi	10000km 6200mi	15000km 9300mi	20000km 12400mi	Manutenção anual / Manutenção reforçada
Motor						
Óleo do motor	R	R A cada 5000 km (2500 km se manutenção reforçada)				R
Filtro de óleo (Crepina)	C	C	C	C	C	C
Folga nas válvulas	I		I		I	
Vela			R		R	
Filtro de ar da admissão	R A cada 10000 km (5000 km se manutenção reforçada)					
Ralo do silencioso de admissão		C	C	C	C	C
Roldana motora / Desgaste das chapas			I		R	
Roletas e guias de roldana motora			R		R	
Correia de transmissão			R		R	
Gaiola de roldana receptora			L			
Desgaste dos revestimentos de embraiagem			I			
Roldana receptora			I		R	
Óleo de transmissão	R		R		R	
Mecanismo ejector		L	L	L	L	L
Filtro de combustível		I	R	I	R	
Tubagem de combustível: Ausência de fugas ou rachaduras	I	I	I	I	I	I
Caixa cânister, válvulas de cânister e mangueiras		I	I	I	I	
Válvula canister para a admissão		I	R	I	R	
I: Inspeccionar, limpar, ajustar, substituir se necessário. R: Substituir.			C: Limpar, substituir se necessário. L: Lubrificar, untar com massa lubrificante			

PT

Operações a efetuar	500km 300mi Ou 1 meses	5000km 3100mi	10000km 6200mi	15000km 9300mi	20000km 12400mi	Manutenção anual / Manutenção reforçada
PARTE CICLISTICA						
Direção: Ausência de ponto duro / Ausência de folga	I	I	I	I	I	I
Rodas: Estado e deformação / Ausência de folga	I	I	I	I	I	
Pneumáticos: Ausência de rachaduras, desgaste e pressão	I	I	I	I	I	I
Forquilha / Suspensão da frente: Estado, funcionamento e ausência de fugas	I	I	I	I	I	I
Óleo de forquilha ^a					R	
Suspensão traseira: Estado, funcionamento e ausência de fugas	I	I	I	I	R	I
Comando de aceleração: Funcionamento, folga e lubrificação	I	I + L	I + L	I + L	I + L	I
Peças móveis e cabos		L	L	L	L	L
Descanso: Funcionamento e lubrificação		I + L	I + L	I + L	I + L	I + L
Aperto dos parafusos	I	I	I	I	I	I
Sistema de travagem						
Nível do líquido dos travões / Ausência de fugas	I	I	I	I	I	I
Líquido dos travões	R A cada 2 anos					
Pinça de travão: Limpeza, Guias, Funcionamento:			I + L		I + L	I + L
Desgaste dos calços dos travões		I	I	I	I	I
Desgaste dos discos de freio		I	I	I	I	I
Mangueira de travão: Ausência de fugas ou rachaduras		I	I	I	I	I
Comando de travão por cabo: Estado e lubrificação		I + L	I + L	I + L	I + L	I + L
Desgaste das guarnições dos travões		I	I	I	I	I
Alavancas de travão		L	L	L	L	L
I: Inspeccionar, limpar, ajustar, substituir se necessário.				C: Limpar, substituir se necessário.		
R: Substituir.				L: Lubrificar, untar com massa lubrificante		

^a Conforme o modelo

Operações a efetuar	500km 300mi Ou 1 meses	5000km 3100mi	10000km 6200mi	15000km 9300mi	20000km 12400mi	Manutenção anual / Manutenção reforçada
Equipamento elétrico						
Iluminação e sinalização	I	I	I	I	I	I
Regulação da altura de farol	I	I	I	I	I	
Contactores de luzes de stop	I	I	I	I	I	I
Bateria: Nível de carga e ausência de fugas	I	I	I	I	I	I
Diversos						
Calculadores: Leitura dos códigos de falhas e atualização	I	I	I	I	I	I
Funcionamento geral: Ensaio em estrada	I	I	I	I	I	I
I: Inspeccionar, limpar, ajustar, substituir se necessário.			C: Limpar, substituir se necessário.			
R: Substituir.			L: Lubrificar, untar com massa lubrificante			
Tempo de manutenção em décimas de hora (0.5 h = 30 mn)						
Receção e assunção	0.1	0.1	0.1	0.1	0.1	0.1
Kisbee S / Kisbee S naked	1.4	0.9	2.5	0.9	3.2	0.5
Os tempos de manutenção são dados a título indicativo. Não levam em consideração a substituição de peças de desgaste.						

PT

SISÄLLYSLUETTELO

Luovutustarkastus.....	1
Tiedot.....	2
Vikadiagnoosi ja henkilötiedot.....	2
Valmistajan takuu.....	3
Tärkeää.....	5
Käytettävät tuotteet.....	5
Huolto-ohjeet.....	5
Ajoneuvon puhdistus.....	5
Ympäristö / Kierrätettävä.....	6
Pitkä seisonta-aika ja käyttöönotto.....	6
Pikaopas.....	7
Käynnistys ja ajaminen.....	7
Kytkimet.....	8
Mittaristo.....	9
Kojetaulu Kisbee.....	9
Kojetaulu Streetzone.....	9
Varusteet.....	10
Laukkupidike.....	10
Ohjeita.....	10
Polttoainesäiliön täyttäminen.....	10
Moottoriöljyn tason tarkistus.....	10
Määräaikaishuollot.....	11
Määräaikaishuoltotaulukko.....	12

MUISTIO

Nimi:
.....
Etunimi:
.....
Osoite:
.....
Postinumero:
.....
Postipaikka:
.....
Puhelin:
.....
Malli:
.....
Väri:
.....
Moottorin numero:
.....

LUOVUTUSTARKASTUS

VIN-numero: VGA
Myyjäliikkeen pitää tehdä ajoneuvon luovutustarkastus ja toimittaa luovutetun ajoneuvon valmisteluraportti.

Luovutustarkastus

Asiakkaan tarkastustodistus
Olen tarkastanut ajoneuvon ulkoisesti ja allekirjoittanut ajoneuvoni luovutuksen valmisteluraportin, enkä ole todennut näissä mitään virheitä. Minua on kehoitettu tutustumaan käyttöoppaaseen ja huoltokirjaan.

Päiväys:

Asiakkaan allekirjoitus:

Myyjän tarkastustodistus

Vahvistan, että ajoneuvo, jonka tunnisteen on merkitty oikein, on valmisteltu ja tarkastettu luovutusta varten PEUGEOT MOTOCYCLESin määräämällä tavalla. Olen luovuttanut asiakkaalle käyttöoppaan ja huoltokirjan. Olen esitellyt asiakkaalle ajoneuvon ohjauslaitteiden toiminnan ja muistuttanut häntä siitä, että hänen pitää tutustua käyttöoppaaseen sekä PEUGEOT MOTOCYCLES - takuun soveltamiseksi.

Päiväys:

Myyjäliikkeen edustajan allekirjoitus:

TIEDOT

Olet ostanut Peugeot-ajoneuvon. Haluamme kiittää sinua mallistoamme kohtaan osoittamastasi kiinnostuksesta ja luottamuksesta.

Ajoneuvosi on valmistettu mahdollisimman kestäväksi, mutta se vaatii silti säännöllistä huoltoa. Hyväksymämme jälleenmyyjä tuntee ajoneuvosi ominaisuudet läpikotaisin. Häneltä voit saada käyttöösi ajoneuvon alkuperäisiä varaosia ja erikoistyökaluja. Jälleenmyyjä neuvoo ja huoltaa ajoneuvosi parhaissa mahdollisissa olosuhteissa ennalta suunnitellun huoltosuunnitelman mukaisesti, niin että voit nauttia ajoneuvostasi täysillä ja pitkään.

Tämä huoltokirja kuuluu osana ajoneuvon varustukseen, ja se täytyy luovuttaa myytävän ajoneuvon mukana.

Siinä esitellään myös ajoneuvon tavallisimpia toimintoja..

Suositlemme kuitenkin, että tutustut koko käyttöoppaaseen, joka on saatavana sähköisessä muodossa seuraavalla verkkosivulla:

<https://www.peugeot-motocycles.fr/documentation>

Skannaamalla QR-koodin voit siirtyä suoraan oppaaseen:









Oppaasta löydät erityisesti turvallisuuteen liittyviä ohjeita, varoituksia ja tärkeitä huomautuksia.

Jatkuvan tuotekehityksen vuoksi PEUGEOT MOTOCYCLES pidättää oikeuden poistaa, muuttaa ja lisätä kaikkia dokumentaation tietoja

Ainoastaan ylläolevan osoitelinkin kautta saatavat asiakirjat ovat todistusvoimaisia..

Symbolien merkitys:

	Suositlemme koko käyttöoppaan lukemista.
	Operaatio voi aiheuttaa vaaran henkilöille.
	Operaatio voi aiheuttaa vaaran ajoneuvolle.
	Tärkeitä tietoja ajoneuvon toiminnasta.
	Tähti osoittaa, että varuste on versiokohtainen.
	Ympäristöä säästettävä aine. Ei saa heittää luontoon.

VIKADIAGNOOSI JA HENKILÖTIEDOT

Kun diagnoosityökalu kytketään ajoneuvoosi, siinä näkyy erilaisia tietoja. Näihin tietoihin kuuluu muun muassa ajoneuvon VIN-numero (valmistenumero). Jos haluat lisätietoja oikeuksistasi tai siitä, miten PEUGEOT MOTOCYCLES käsittelee kyseisiä tietoja, voit tarkastella tietosuojaselostetta verkko-osoitteessa:

<https://peugeot-motocycles.com/fr/mentions-legales/>

Voit myös ottaa meihin yhteyttä sähköpostitse osoitteeseen:

dpo@peugeotmotocycles.com

VALMISTAJAN TAKUU

(Versio maaliskuuta 2022)

Ajoneuvon valmistaja, PEUGEOT MOTOCYCLES, jonka päätoimipaikka on osoitteessa rue du 17 Novembre - 25350 Mandeure (Ranska), jäljempänä PEUGEOT MOTOCYCLES, myöntää uudelle poltto- tai sähkömoottorikäyttöiselle ajoneuvollesi kaupallisen takuun valmistus- ja raaka-ainevirheiden varalta.

Voimassa olevat takuehdot on ilmoitettu sivustolla. <https://www.peugeot-motocycles.fr/documentation>

Takuun kesto

Lukuun ottamatta erityisiä (esimerkiksi laajennetun takuun tai yritysjajoneuvokannan yhteydessä käytettäviä) poikkeusehtoja, joista tiedotamme käyttäjälle, PEUGEOT MOTOCYCLES myöntää ajoneuvollesi valmistajan takuun, jonka pituus on:

- 24 kuukautta yksityiskäytössä, ilman kilometrirajoitusta;
- 24 kuukautta ammattikäytössä, kilometrirajoitus 20 000 km (<50cc, luokat L1e ja L2e) tai 30 000 km (>50cc, luokat L3e ja L5e).



Ammattikäytöllä viitataan ammattilaiseen, joka määritetään seuraavasti: "kuka tahansa julkis- tai yksityisoikeudellinen luonnollinen henkilö tai oikeushenkilö, joka harjoittaa kaupallista, teollista, käsityö- tai maataloustoimintaa tai toimii vapaana ammatinharjoittajana, mukaan lukien toiminta toisen elinkeinonharjoittajan nimissä tai puolesta".

Takuu astuu voimaan ensimmäisen rekisteröinnin yhteydessä, ja sitä sovelletaan ajoneuvoosi lukuun ottamatta seuraavaa:

- -sähköajoneuvon ajoakulle myönnetään 24 kk:n tai 20 000 km:n takuu sen mukaan, kumpi täyttyy ensin, edellyttäen että ylläpitolataus on suoritettu säännöllisesti PEUGEOT MOTOCYCLES-huoltovihon ohjeiden mukaisesti;
- -sähköajoneuvon ajoakun nimelliskapasiteetti on laskenut enintään 25%, jonka PEUGEOT MOTOCYCLES-verkoston huoltomekaanikko on mitannut. Johtuen akulle ominaisesta kemiallisesta rakenteesta akun kapasiteetin laskua (ja vastaavasti toimintamatkan lyhenemistä) esiintyy ajan mittaan ajoneuvon käyttö- ja säilytysolosuhteiden mukaan;
- Polttomoottorilla varustetun ajoneuvon akulle myönnetään 6 kk:n takuu edellyttäen, että ajoneuvolla ajetaan vähintään 200 km kuukaudessa;
- Keskiseisontatuki ja satula, joita koskeva valmistajan takuu on voimassa kuusi kuukautta.

Kaupallisen takuun soveltamisalue

Lukuun ottamatta jäljempänä mainittuja poikkeuksia tämä kaupallinen takuu kattaa PEUGEOT MOTOCYCLES:n tai sen edustajan vialliseksi toteamien osien kunnostuksen tai vaihdon sekä toimenpiteistä aiheutuvat työkulut.

Erityisesti on huomioitava seuraava:

- Tämän valmistajan takuun puiteissa tehty osan kunnostus tai vaihto ei pidennä takuun kestoa. Takuu, joka kattaa vaihto-osat, päättyy ajoneuvon takuun päättymispäivän:
- Takuun puiteissa vaihdetut vialliset osat säilytetään ja ne siirtyvät PEUGEOT MOTOCYCLES:n omistukseen.

Kaupallisen takuun soveltamedellytykset

Jotta voit parhaiden hyödyntää tätä kaupallista takuuta ajoneuvolle tehtävissä töissä, PEUGEOT

MOTOCYCLES suosittelee, että annat työn tehtäväksi ensisijaisesti valtuutetulle merkkikorjaamolle.

Jos myyt ajoneuvon, takuu siirtyy myös seuraavalle omistajalle ja on voimassa viimeiseen voimassaolopäivään saakka, edellyttäen että jokainen omistaja täyttää takuun soveltamista koskevat määräykset. Tätä varten sitoudut luovuttamaan takuun soveltamista koskevat määräykset ja huoltotositteet ajoneuvon ostajalle.

Takuu on voimassa seuraavin ehdoin:

- Ajoneuvon ensihuolto eli ns. takuuhuolto sekä määräaikaishuollot on tehty säännöllisesti PEUGEOT MOTOCYCLES:n huoltovihon vaatimusten mukaisesti, mistä sinulla on asianmukainen todistus (esim. huoltolomake, laskut). Huolto-ohjelman mukaiseen kilometrimäärään sallitaan 100 km:n (tai 1 kk:n, mikäli kyseessä on vuosihoito) ylitys;
- Vaativan erikoiskäytön huolto-ohjelmaa sovelletaan ammattilaiskäyttöön ja tarvittaessa yksityiskäyttöön;
- Alkuperäisosa ei ole vaihdettu sellaisiin osiin, joita PEUGEOT MOTOCYCLES ei ole hyväksynyt ja/tai asennuksessa ei ole noudatettu PEUGEOT MOTOCYCLES:n määräyksiä tai suosituksia (esimerkiksi pakoputki, sylinteri, mäntä, sytytystulppa, polttomoottorin imuäänenvaimennin, tai sähköajoneuvon sulakkeet akkumoduulit, ajoakun akkulaturi jne. (luettelo ei ole tyhjentävä));
- Ajoneuvon ei ole tehty muutostöitä eikä muunnoksia eikä siihen ole asennettu varusteita, joita PEUGEOT MOTOCYCLES ei ole hyväksynyt (esimerkiksi sähköajoneuvon lisälaturi, hälyttimet, radio, ajovalot, tavarateline, apukäynnistimiä (kiinteä ylläpitolaturi tai -boosteri) (luettelo ei ole tyhjentävä));
- Ajoneuvo ei ole ollut kilpailukäytössä;

Takuu ei kata seuraavia tapauksia:

- PEUGEOT MOTOCYCLES:n huolto-oppaan mukaiset huollon toimenpiteet (esimerkiksi öljynvaihto, voitelu, säätö, puhdistus, kiristys (luettelo ei ole tyhjentävä)) ja ajoneuvon moitteettoman toiminnan edellyttämät huollot ja tarkastukset:
- Ajoneuvon käytön, ajokilometrimäärän, maantieteellisten ja ilmasto-olosuhteiden puitteissa normaalisti kuluvien osien ja niiden kiinnitysosien, joita ei voida käyttää uudelleen (esimerkiksi lukitusmutterit (luettelo ei ole tyhjentävä)) vaihto, jos vaihto ei johdu valmistusviasta. Tämä koskee seuraavia osia (luettelo ei ole tyhjentävä):
 - Ensio- ja toisiohnapyörät sekä hihna, kytkin, rullat, hihnapyörän laippa, ohjaimet, ketju, hammaspyörä, takaratas:
 - Laakerit (pyörät, vivut, ohjaus, moottori jne.):
 - Polttimo, sulake, rengas, jarrupinnoitteet ja -palat, jarrulevy, vaijerit ja vaijeriohjaimet, syytytystulppa ja häiriönpoistaja:
 - Iskunvaimentimet (kaasu-, hydrauliset, kierrejuosella varustetut tai elastomeeritäytteiset iskunvaimentimet), ilmaansuodatin, imuäänenvaimennin täydellisenä, polttoainesuodatin, öljynsuodatin, sylinteri, mäntä ja männänrenkaat:
 - Polttomoottorin pakoputki (lukuun ottamatta sisäisten osien hitsauksen irtoamista):
 - Nesteet ja käyttöaineet (voitelurasva, hydraulineeste, jarruneste, vaihteistoöljy, moottoriöljy ja jäähdytysneste yms.):
- Muiden kuin PEUGEOT MOTOCYCLES:n suosittelemien poltto- tai voiteluaineiden tai voitelurasvan käytöstä aiheutuvat korjaukset:
- Korjaukset, jotka johtuvat huolimattomasta tai käyttötarkoituksen vastaisesta käytöstä, ajamisesta ajokelvottomilla tai huonokuntoisilla teillä, PEUGEOT MOTOCYCLES:n

huoltovihon tai käyttöoppaan ohjeiden noudattamatta jättämisestä, tilapäisestä tai jatkuvasta ylikuormituksesta tai kuljettajan kokemattomuudesta:

- Korjaukset, jotka aiheutuvat onnettomuudesta, varkaudesta, tulipalosta tai mistä tahansa luonnonilmiöstä (kuten raesade tai tulva):
- Korjaukset, jotka johtuvat ajoneuvon puutteellisesta tai virheellisestä puhdistuksesta:
- Korjaukset, jotka johtuvat pitkäaikaisesta säilytyksestä väärissä olosuhteissa:
- Rungon pinnan, ruuvien ja yleisesti kaikkien (käsiteltyjen tai käsittelemättömien) metalliosien korrosio tai hapettuma polttomoottori- tai sähkömoottoriajoneuvoissa (sitävastoin rungolla on 24 kk:n pituinen takuu puhkiruostumisen varalta):
- Mittari tai valokyköt, joiden luettavuutta tai valotehoa huuru ei häitää:
- Melu ja värinä, jotka eivät vaikuta ajoneuvon luotettavaan toimintaan, turvallisuuteen ja ajokäyttöön:
- Kaikki muut kustannukset, jotka eivät erityisesti kuulu tämän takuun, vaatimustenmukaisuuteen liittyvän lakisääteisen takuun eivätkä piilovirheitä koskevan lakisääteisen takuun piiriin, kuten esimerkiksi (luettelo ei ole tyhjentävä): ajoneuvon seisonta-ajasta, ajoneuvon hallinta- tai käyttöoikeuden menettämisestä jne. aiheutuvat kustannukset

Maantieteellinen soveltamisalue

Takuu on voimassa niissä maissa tai hallinnollisilla alueilla, joissa on PEUGEOT MOTOCYCLES:in valtuuttama myyntiverkosto (erityisesti Ranskassa, Saksassa, Italiassa ja Espanjassa); luettelo on nähtävissä valmistajan internetsivustossa:

<http://www.peugeot-motocycles.com>

Ajoneuvo on tarkoitettu myytäväksi ja käytettäväksi ainoastaan seuraavassa luetelluissa maissa tai alueilla, lukuun ottamatta muita maita tai alueita, joissa voivat olla käytössä kyseisestä maasta tai



alueesta poikkeavat määräykset, kuten esimerkiksi mutta ei poissulkien Yhdysvallat jne.

Ajoneuvon käyttö kyseisten maiden ja alueiden ulkopuolella on täysin käyttäjän vastuulla ja sulkee pois tämän takuun soveltamisen ja kaikki ajoneuvovalmistajaa koskevat vastuut.

Kuluttajalla on kaikissa maissa ja erityisesti EU-maissa kansallisen kuluttajansuojalainsäädännön takaamat oikeudet. Tämä edellä määritetty takuu ei vaikuta kyseisiin oikeuksiin.

TÄRKEÄÄ

Käytettävät tuotteet

Polttoaine	Ainoastaan: Lyijytön E5 tai E10
	  
4-tahtimoottoriöljy	SAE 5W40 100% synteettinen Vähimmäislaatu API SN
Vaihdelaatikon öljy	SAE 80W90 API GL4
Jarruneste	Jarruneste DOT 4
Rasva	Korkean lämpötilan rasva Monikäyttöinen rasva
Haarukkaöljy	Hydrauliöljy 10W

MOTUL

Huolto-ohjeet

Noudata huolellisesti ajoneuvon huolto-ohjelmaa, jotta takuu säilyy voimassa.

Huoltovihossa on huolto-ohjelman mukaisia määräaikaistarkastuksia koskeva taulukko, johon valtuutetun jälleenmyyjän täytyy merkitä leima, korjauspäivämäärä ja ajokilometrimäärä.

Jotta ajoneuvo olisi jatkuvasti turvallisessa ja luotettavassa käyttökunnossa, suosittelemme, että huollot ja korjaukset tekee valtuutettu jälleenmyyjä, jolla on tarvittava koulutus, erikoistyökalut ja varaosat.

Suosittelimme, että mahdollisen onnettomuuden jälkeen ajoneuvo annetaan tarkistettavaksi ja korjattavaksi valtuutetulle jälleenmyyjälle.

Ajoneuvon puhdistus



Kori koostuu joko maalatuista tai krominvärisiksi käsitellyistä muovisista osista. Älä käytä liuottimia äläkä syövyttäviä puhdistusaineita.



Älä käytä korkeapainepesuria, jotta seuraavien osien sisälle ei pääse vettä: tiivisteet, laakerit ja nivelet, sähköosat kuten esim. liittimet, kytkimet ja valot.

Puhdista kori saippuavedellä ja huuhtele runsaalla puhtaalla vedellä.

Korin voi kuivata säämiskällä.

Ajoneuvon pesun jälkeen paina jarruja useamman kerran heikossa nopeudessa, jotta jarrut kuivuvat.



Pese ajoneuvo sellaisessa paikassa, jossa on käytetyn veden kierrätysjärjestelmä.

Jotkut silikonipitoiset aineet voivat heikentää maalin laatua.

Jos tarvitset lisätietoja tai neuvoja, hyväksytty jälleenmyyjä auttaa sinua valitsemaan oikeat puhdistusaineet sekä korjaamaan ajoneuvon korin mahdolliset naarmut.

Ympäristö / Kierrätettävä

Käytetyt ja määräaikaishuollon yhteydessä vaihdetut osat (esim. mekaaniset osat, akku) täytyy toimittaa kierrätykseen erikoistuneille yrityksille.

Kun ajoneuvo tulee käyttökänsä päähän, se pitää viedä valtuutettuun liikkeeseen kierrättämistä varten.

Noudata aina paikallisen lainsäädännön määräyksiä.



Akut sisältävät haitallisia aineita. Ne täytyy poistaa käytöstä lainsäädännön määräysten mukaisesti, eikä niitä saa missään tapauksessa heittää talousjätteisiin.

Pitkä seisonta-aika ja käyttöönotto

Jos ajoneuvon seisonta-aika on yli 1 kuukautta, suosittelemme seuraavien toimenpiteiden tekemistä:

Akku



Pitkä seisonta-aika edellyttää akun säännöllistä lataamista akkuvarauksen purkautuessa vähitellen itsestään tai joissain tapauksessa ajoneuvon oman elektroniikan tai tiettyjen lisävarusteiden vuoksi.

- Varaa akku ennakolta 100% täyteen (Yhden akun maksimaalinen latausvirta vastaa yhtä kymmenesosaa sen kapasiteetista).
- Käytä ylläpitolaturia tai varaa akku kerran kuukaudessa.
- Akkuvarauksen pitää olla 100%, kun ajoneuvo otetaan käyttöön.



Jos näitä suosituksia ei noudateta, akku voi purkautua täydellisesti eikä valmistajan takuu ole tällöin enää voimassa.

Ajoneuvo

- Tyhjennä polttoainesäiliö, jotta siihen ei kerry polttoainejäämiä.
- Ruosteenesto: sumuta voiteluainetta ajoneuvon metalliosille.
- Säilytä ajoneuvoa suojassa kosteudelta.

Käyttöönotto

Pitkään kestäneen käyttämättömyyden jälkeen on suositeltavaa suorittaa ajoneuvon yleinen tarkistus hyväksytyyn jälleenmyyjän luona.

PIKAOPAS

Käynnistys ja ajaminen

Virtalukon toiminnot

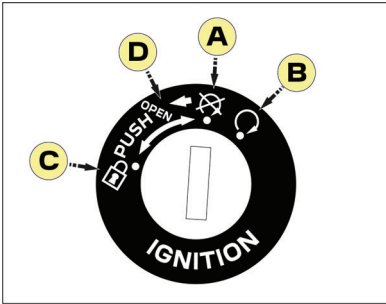

A. Moottorin pysäytysasento

Moottori on sammutettu. Virta on katkaistu. Ota virta-avain pois.

B. Käynnistysasento

Virta on kytketty. Moottori voidaan käynnistää. Et voi enää ottaa avainta pois.

C. Ohjaus lukittu

Virta on katkaistu.

- Käännä ohjaustanko vasemmalle.
- Lukitse ohjaus kääntämällä avain lukitusasentoon. Ota virta-avain pois.

D. Satulan avaus

Kun virta-avain on käännettynä tähän asentoon, satula voidaan avata vaijerin avulla.

Moottorin käynnistys

Turvallisuussyistä aseta ajoneuvo keskiseisontatuelleen ennen kuin käynnistät moottorin.



Varmista, että satulan alla oleva katkaisija on UNLOCK-asennossa*.

- Käännä avain "ON" asentoon.
- Varmista, että kaasukahva on lukitusasennossa.
- Paina käynnistyspainiketta samanaikaisesti kun painat jommankumman jarruvivun pohjaan saakka. Älä käytä käynnistintä pidempään kuin 10 sekuntia.
- Lakkaa painamasta käynnistyspainiketta heti kun moottori käynnistyy.



Jos moottori ei käynnisty, lakkaa painamasta käynnistyspainiketta ja jarruvipua. Odota muutama sekunti ja yritä uudestaan.

Ohjaus

Laita ajoneuvo seisontatuelleen moottori käynnissä.

- Pidä kiinni vasemmasta jarruvivusta vasemmalla kädellä. Ota kiinni kahvasta oikealla kädellä ja työnnä ajoneuvoa eteenpäin, jotta keskiseisontatuki nousee ylös.
- Istu ajoneuvoon.
- Irrota ote vasemmasta jarrusta ja käännä hiljalleen kaasukahvaa oikealla kädellä käyntiin lähtöä varten.

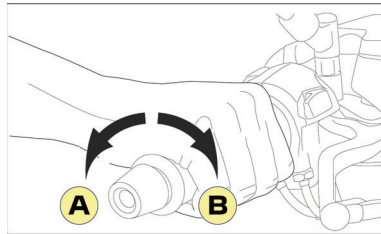

Kun haluat kiihdyttää vauhtia, käännä kaasukahvaa suuntaan (A). Kun haluat hidastaa vauhtia, käännä kaasukahvaa suuntaan (B).

Jarrutus

Oikealla jarruvivulla käytetään etujarrua ja vasemmalla jarruvivulla käytetään takajarrua

Jarrujen käyttö

Tehokas jarrutus vaatii seuraavien toimintojen suorittamista:

- Päästä kaasukahva palautumaan nopeasti perusasentoon.
- Paina samanaikaisesti oikeaa ja vasenta jarruvipua, ja lisää puristusvoimaa tasaisesti.

Ajoneuvon pysäyttäminen ja pysäköinti

Pysäytä ajoneuvo ja sammuta moottori kääntämällä kiertokytkin "OFF"-asentoon.

Ajoneuvo pitää pysäköidä vaakasuoralle alustalle.

- Joko keskiseisontatukea.
- Tai sivuseisontatukea käyttäen.



Ohjaus pitää lukita aina pysäköitäessä.

Kytkimet

Vasemmanpuoleiset käyttökytkimet

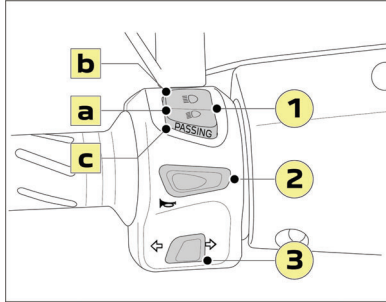

1. Ajovalopainike

Ajovalonapilla on 3 toimintoa:

- A. Lähivalo.
- B. Kaukovalo.
- C. Kaukovalovilkku (Passing).

2. Äänimerkin painike

3. Vilkkuvalopainike

Oikeanpuoleiset käyttökytkimet

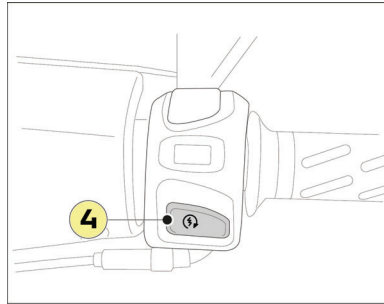

4. Käynnistyspainike.



Katso lisätietoja käyttöoppaan verkkoversiosta.

MITTARISTO



Katso lisätietoja käyttöoppaan verkkoversiosta.

Kojetaulu Kisbee

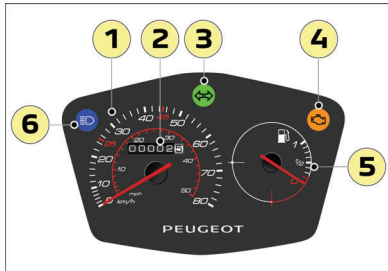

1. Nopeusmittari.

- Nopeusmittarissa on kaksi asteikkoa, km/maili.

2. Kilometrilaskuri.

3. Vilkkuvoalojen merkkivalo.



Merkkivalon nopea vilkkuminen osoittaa, että vilkkuvoaloissa on toimintahäiriö.

4. Päästöjen rajoitusjärjestelmän vian / moottorin itsediagnoosin varoitusvalo.



Palaa jatkuvasti / Vilkkuvoalo.
Päästöjen rajoitusjärjestelmän toimintahäiriö.



Suosittellemme, että viet ajoneuvon tarkastettavaksi valtuutettuun huoltoon.

5. Polttoainemittari.

6. Ajovalo.

Kojetaulu Streetzone

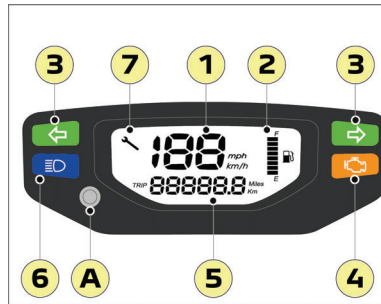

1. Nopeusmittari.

2. Polttoainemittari / Jäljellä olevan polttoainemäärän osoitus.

Polttoainesäiliön varasäiliön osoituksena palavat polttoainemittarin kaksi viimeistä segmenttiä, jotka osoittavat varasäiliön tason.

3. Oikean/vasemman suuntavalon merkkivalo.

4. Päästöjen rajoitusjärjestelmän vian / moottorin itsediagnoosin varoitusvalo.



Palaa jatkuvasti / Vilkkuvoalo.
Päästöjen rajoitusjärjestelmän toimintahäiriö.



Suosittellemme, että viet ajoneuvon tarkastettavaksi valtuutettuun huoltoon.

5. Kilometrilaskuri / Osamatkamittari (TRIP).

Siirtyminen kokonaismatkamittarin näytöstä osamatkamittarin näyttöön

- Kun syytytsvirta on kytketty, kokonais- ja osamatkamittarin näkyvä vaihtuu lyhyellä painikkeen (A) painalluksella.

Osamatkamittarin nollaus

- Osamatkamittari nollataan painamalla ohjauspainiketta (A) yli 3 sekunnin ajan.

6. Ajovalo.

7. Huoltomittari.

A. Näytön ohjauspainike.

VARUSTEET



Muut varusteet on esitelty käyttööppaassa.

Laukkupidike

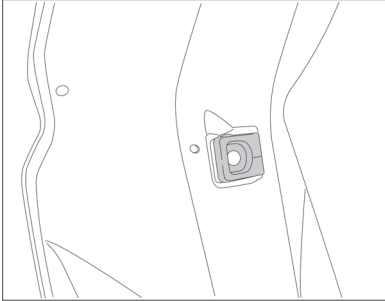

Laukkupidike on takasuojan kohdalla, ja sen suurin sallittu kiinnitettävän tavaran paino on 2,5 kg.

OHJEITA

Polttoainesäiliön täyttäminen

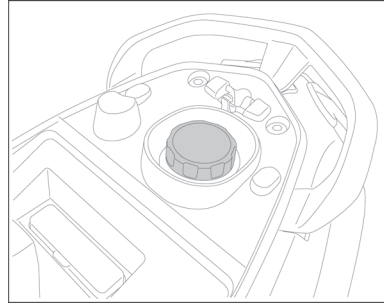

Polttoainesäiliö on satulan alla.

- Aseta ajoneuvo keskiseisontatuen varaan.
- Kun täytät polttoainesäiliötä, varmista että täyttöpistoolin pää on täysin sisällä polttoainesäiliön täyttöaukossa.



Älä ylitäytä polttoainesäiliötä: Säiliössä oleva polttoaine laajenee lämmitessään moottorin käydessä tai ajoneuvon ollessa auringossa, minkä vuoksi se voi vuotaa yli.

Moottoriöljyn tason tarkistus



Tarkasta öljyntaso 1000km / 600Mi välein ja aina ennen pitkää ajomatkaa.

- Aseta ajoneuvo keskiseisontatuen varaan vaakasuoralle alustalle, jotta öljyntason mittaus näyttää oikeaa arvoa.
- Käynnistä moottori, anna sen käydä muutaman minuutin ajan ja pysäytä se.
- Odota 5 minuutti moottorin sammuttamisen jälkeen, jotta öljy palautuu öljypohjaan.
- Poista öljyn täyttötulppa/mittari (1).

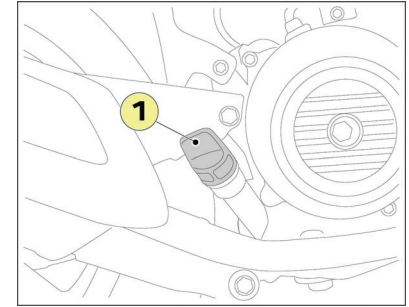

- Puhdista tulppa/mittatikku puhtaalla rätillä ja aseta se (kiertämättä) täyttöaukkoon.

- Irrota tulppa/öljytikku ja tarkista öljyntaso.
- Öljyn tason tulee olla tasomerkkien välissä, eli vähintään (A) ja enintään (B). Öljy ei saa ylittää enimmäismerkkiä.

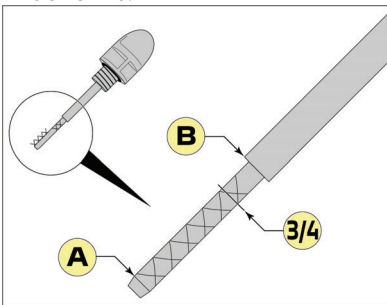

- Jos öljyn taso on min-merkinnän läheisyydessä tai sen alapuolella, on suositeltavaa lisätä valmistajan suosittelemaa öljyä vähitellen 3/4 tasoon.



Liian suuri öljymäärä rajoittaa ajoneuvon suorituskykyä merkittävästi.

MÄÄRÄAIKAISHUOLLOT

Tärkeitä tietoja:

- Noudattamalla käyttöolosuhteisiin perustuvaa määräaikaishuoltojen aikataulua takaat ajoneuvon jatkuvasti optimaalisen toiminnan, säilytät kaikki sen ominaisuudet ja voit hyödyntää takuun voimassaoloa. Suosittelemme, että annat valtuutetun Peugeot Motocycles -edustajan, jonka henkilökunta on saanut valmistajan tuotekoulutuksen ja jolla on käytössään tarvittavat erikoistyökalut, tehdä nämä toimenpiteet.
- Vuositarkastusta ei tarvitse tehdä, jos määräaikaishuollon tarkastus on tehty samana vuonna.
- Sen jälkeen, kun ajokilometrimäärä on 25000 km (15600 mi), määräaikaishuoltojen toimenpiteet tehdään aloittaen uudelleen kilometrilukeman 5000 km (3100 mi) mukaisesta huollosta.
- Jos ajoneuvoa käytetään alueella, jossa ilmassa on runsaasti pölyä tai ilmakestäys on suuri, puhdistakaa tai vaihtakaa (moottorin/vaihteiston) ilmansuodatin useammin.

Erikoishuolto / Haastavat käyttöolosuhteet:

Tietyt osat (öljy, ilmansuodatin jne. katso huolto-ohjelma) pitää huoltaa useammin, jos ajoneuvoa käytetään jossakin seuraavista olosuhteista:

Kosteaa, pölyinen tai kuuma ilmanala, pääasiallinen kaupunkiajo, ulkolämpötila usein alle -5°C, lyhet ajomatkat tai jakeluajo kylmällä moottorilla ja kylmällä säällä jne.

Vaativan käytön erikoishuolto-ohjelma koskee erityisesti kaupalliseen tarkoitukseen käytettäviä ajoneuvoja (esim. kotiinkuljetus, lähetit) (Huoltovälin kilometrimäärä pitää jakaa kahdella).

Huolenpito / Puhtaus:

Kaksipyöräisen ajoneuvon rakenteen ja muotoilun mukaisesti useat osat ovat alttiina sään ja muiden ulkoisten tekijöiden vaikutuksille. Tämän altistuksen vuoksi myös laadukkaisiin osiin voi tulla toimintahäiriöitä tai ulkoisia vaurioita (esim.

ruoste). Riittävä ja säännöllinen huolto auttaa ylläpitämään ajoneuvon ulkonäköä, toimintakuntoa ja ajamisen nautittavuutta, mutta se on myös välttämätöntä valmistajan takuun voimassaolon varmistamiseksi.

MÄÄRÄAIKAISHUOLTOTAULUKKO

Seuraavat huollot voi suorittaa ainoastaan valtuutettu PEUGEOT MOTOCYCLES -edustaja.

Tehtävät toimenpiteet	500km 300mi Tai 1 kk	5000km 3100mi	10000km 6200mi	15000km 9300mi	20000km 12400mi	Vuosihuolto / Erikoishuolto
Moottori						
Moottoriöljy	R	R 5000 km välein (2500 km, jos kyseessä erikoishuolto)				R
Öljynsuodatin (Sihti)	C	C	C	C	C	C
Venttiilit	I		I		I	
Sytytystulppa			R		R	
Tuloilmansuodatin		R 10000 km välein (5000 km, jos kyseessä erikoishuolto)				
Imuäänen vaimentimen tyhjennysputki		C	C	C	C	C
Vetopyörä / Laippojen kuluminen			I		R	
Variaattorin rullat sekä liukupalat			R		R	
Voimansiirtohihna			R		R	
Takavariaattorin neulalaakeri			L			
Kytkimen kitkapintojen kuluminen			I			
Käytettävä pyörä			I		R	
Vaihteistoöljy	R		R		R	
Kick-mekaniikka		L	L	L	L	L
Polttoainesuodatin		I	R	I	R	
Polttoaineputkisto: Ei vuotoja eikä murtumia	I	I	I	I	I	I
Aktiivihilikanisteri, kanisterin venttiilit ja letkut		I	I	I	I	
Ilmanoton suodattimen venttiili		I	R	I	R	
<p>I: Tarkistus, puhdistus, säätö ja vaihto tarvittaessa. R: Vaihto.</p> <p>C: Puhdistus, vaihto tarvittaessa. L: Voitelu, rasvaus</p>						

Tehtävät toimenpiteet	500km 300mi Tai 1 kk	5000km 3100mi	10000km 6200mi	15000km 9300mi	20000km 12400mi	Vuosihuolto / Erikoishuolto
Järjestelmän osa						
Ohjaus: Ei jumiutumista / Ei välystä	I	I	I	I	I	I
Pyörät: Kunto ja vanteen kehä / Ei välystä	I	I	I	I	I	
Ilmarenkaat: Ei halkeamia eikä kulumia, paine	I	I	I	I	I	I
Haarukka / Etujousitus: Kunto, toiminta, ei vuotoja	I	I	I	I	I	I
Haarukkaöljy ^a					R	
Takajousitus: Kunto, toiminta, ei vuotoja	I	I	I	I	R	I
Kaasuvipu: Toiminta, vällys ja voitelu	I	I + L	I + L	I + L	I + L	I
Liikkuvat osat ja vaijerit		L	L	L	L	L
Seisontatuki: Toiminta ja voitelu		I + L	I + L	I + L	I + L	I + L
Pulttien kiristys	I	I	I	I	I	I
Jarrujärjestelmä						
Jarrunestetaso / Ei vuotoja	I	I	I	I	I	I
Jarruneste	R Joka 2 vuosi					
Jarrusatula: Puhtaus, Ohjaustapit, toiminta			I + L		I + L	I + L
Jarrupalojen kuluneisuus		I	I	I	I	I
Jarrulevyjen kuluneisuus		I	I	I	I	I
Jarruletku: Ei vuotoja eikä murtumia		I	I	I	I	I
Vaijeriohjatut jarrut: Kunto ja voitelu		I + L	I + L	I + L	I + L	I + L
Jarrupalojen kuluma		I	I	I	I	I
Jarruvivut		L	L	L	L	L
I: Tarkistus, puhdistus, säätö ja vaihto tarvittaessa. C: Puhdistus, vaihto tarvittaessa. R: Vaihto. L: Voitelu, rasvaus						

^a Mallin mukaan

Tehtävät toimenpiteet	500km 300mi Tai 1 kk	5000km 3100mi	10000km 6200mi	15000km 9300mi	20000km 12400mi	Vuosihuolto / Erikoishuolto
Sähkövarusteet						
Valot ja merkinantolaitteet	I	I	I	I	I	I
Ajovalojen korkeuden säätö	I	I	I	I	I	
Jarruvalokoskettimet	I	I	I	I	I	I
Akku: Varaustaso, ei vuotoja	I	I	I	I	I	I
Muut						
Ohjausyksiköt: Vikakoodien luku, ohjelmistopäivitys	I	I	I	I	I	I
Yleinen toiminta: Koeajo	I	I	I	I	I	I
	I: Tarkistus, puhdistus, säätö ja vaihto tarvittaessa. R: Vaihto.			C: Puhdistus, vaihto tarvittaessa. L: Voitelu, rasvaus		
Huoltoaika tunnin kymmenyksinä (6 minuutin jaksoina) (0.5 h = 30 mn)						
Työn vastaanotto ja työmääräys	0.1	0.1	0.1	0.1	0.1	0.1
Kisbee S / Kisbee S naked	1.4	0.9	2.5	0.9	3.2	0.5
Huoltoajat ovat ohjeellisia. Niissä ei ole huomioitu kuluvien osien vaihtoa.						

SPIS TREŚCI

Kontrola przed dostawą.....	1
Informacje.....	2
Diagnostyka i dane osobowe.....	2
Gwarancja producenta.....	3
Ważna informacja.....	6
Zalecane produkty.....	6
Zalecenia obsługi technicznej.....	6
Czyszczenie pojazdu.....	6
Środowisko / Recykling.....	7
Długotrwałe unieruchomienie i przechowywanie.....	7
Instrukcja szybkiego uruchomienia.....	8
Uruchomienie i jazda.....	8
Elementy sterowania.....	9
Instrumenty.....	10
Tablica rozdzielcza Kisbee.....	10
Tablica rozdzielcza Streetzone.....	10
Wyposażenie.....	11
Zaczepek na sakwę.....	11
Porady.....	11
Tankowanie paliwa.....	11
Kontrola poziomu oleju silnika.....	11
Przeglądy okresowe.....	12
Tabela przeglądów okresowych.....	13

PL

INFORMACJA

Nazwisko:
.....
Imię:
.....
Adres:
.....
Kod pocztowy:
.....
Miasto:
.....
Telefon:
.....
Model:
.....
Kolor:
.....
Nr silnika:
.....

KONTROLA PRZED DOSTAWĄ

Nr VIN: VGA

Dealer musi wykonać kontrolę przed dostawą i dostarczyć kartę przygotowania dostarczonego pojazdu.

Kontrola przy dostawie

Podpis klienta

Sprawdziłem/am wygląd pojazdu i podpisałem/am kartę przygotowania przed dostawą mojego pojazdu, nie stwierdziłem/am żadnych nieprawidłowości. Poinformowano mnie o konieczności zapoznania się z instrukcją obsługi i książką serwisową.

Data:

Podpis klienta:

Podpis dealera

Potwierdzam, że pojazd wymieniony poniżej poddano montażowi i kontroli przed dostawą zgodnie ze specyfikacją firmy PEUGEOT MOTOCYCLES. Klient otrzymał instrukcję obsługi i książkę serwisową. Wyjaśniono mu sposób działania elementów sterujących i poinformowano o konieczności zapoznania się z instrukcją obsługi i warunkami obowiązywania gwarancji PEUGEOT MOTOCYCLES.

Data:

Podpis dealera:

INFORMACJE

Właśnie nabyli Państwo pojazd Peugeot. Dziękujemy za zaufanie okazane tym wyborem.

Pojazd zaprojektowano z uwzględnieniem zapewnienia mu jak największej trwałości, ale jego wytrzymałość nie zwalnia z obowiązku przeprowadzania niezbędnych czynności konserwacyjnych.

Państwa autoryzowany dystrybutor, który posiada wszystkie niezbędne informacje na ten temat, dysponujący oryginalnymi częściami zamiennymi oraz specjalnymi narzędziami, zapewni odpowiedni poziom doradztwa i usług związanych z konserwacją pojazdu w najlepszych warunkach, zgodnie z harmonogramem przeglądów, aby zapewnić zawsze taki sam poziom satysfakcji z jazdy, z zachowaniem maksymalnego bezpieczeństwa.

Niniejszą książkę serwisową należy traktować jako integralny element pojazdu, który należy przekazać razem z pojazdem w razie odsprzedaży.

Zawiera ona również opis wybranych funkcji pojazdu.

Zalecamy zapoznanie się z całą instrukcją obsługi dostępną w wersji cyfrowej pod następującym adresem:

<https://www.peugeot-motocycles.fr/documentation>

Zeskanuj kod QR, aby wejść na stronę:



W szczególności zamieszczono tutaj zalecenia bezpieczeństwa, ostrzeżenia oraz ważne informacje i uwagi.

W trosce o nieustanne doskonalenie produktów PEUGEOT MOTOCYCLES zastrzega sobie prawo do usuwania, edycji lub dodawania informacji

Obowiązującymi dokumentami są dokumenty dostępne online pod adresem wymienionym powyżej.

Znaczenie symboli:

	Zaleca się przeczytanie całej instrukcji obsługi.
	Czynność obejmująca zagrożenie dla ludzi.
	Czynność obejmująca zagrożenie dla pojazdu.
	Zawiera ważną informację dotyczącą działania pojazdu.
	Gwiazdka oznacza wyposażenie zależne od konkretnej wersji.
	Produkt powodujący zanieczyszczenia. Nie wyrzucać do środowiska naturalnego.

DIAGNOSTYKA I DANE OSOBOWE

Po podłączeniu przyrządów diagnostycznych do pojazdu następuje odczyt danych. Te dane obejmują numer VIN (numer identyfikacyjny) pojazdu.

Aby uzyskać więcej informacji na temat przysługujących praw lub sposobu przetwarzania danych przez PEUGEOT MOTOCYCLES, prosimy o zapoznanie się z naszą polityką poufności pod następującym adresem:

<https://peugeot-motocycles.com/fr/mentions-legales/>

Lub o kontakt z nami pod adresem:

dpo@peugeotmotocycles.com

GWARANCJA PRODUCENTA

(Wydanie z marca 2022)

Producent Państwa pojazdu, PEUGEOT MOTOCYCLES, z siedzibą mieszczącą się pod adresem, rue du 17 novembre - 25350 Mandeure (Francja), zwany dalej PEUGEOT MOTOCYCLES, oferuje gwarancję handlową na nowy pojazd spalinowy lub elektryczny, na wszelkie wady konstrukcyjne lub materiałowe.

Niniejsze warunki gwarancji producenta są również dostępne na stronie internetowej.

<https://www.peugeot-motocycles.fr/documentation>

Okres gwarancji

O ile nie istnieją inne postanowienia (przedłużenie gwarancji, umowa flotowa itp.) PEUGEOT MOTOCYCLES udziela na pojazd gwarancje producenta na okres:

- 24 miesiące w przypadku eksploatacji prywatnej, bez limitu kilometrów;
- 24 miesiące w przypadku eksploatacji profesjonalnej, z limitem kilometrów do 20 000 km (<50cc, kat. L1e i L2e) lub 30 000 km (>50cc, kat. L3e i L5e).



Termin „profesjonalna” dotyczy „każdej osoby fizycznej lub prawnej, publicznej lub prywatnej, działającej w celach związanych z jej działalnością handlową, przemysłową, rzemieślniczą, wykonywaniem wolnego zawodu lub prowadzeniem gospodarstwa rolnego, w tym działającej w imieniu lub na rzecz innego profesjonalisty”.

Bieg gwarancji rozpoczyna się od dnia pierwszej rejestracji i obejmuje Państwa pojazd z wyjątkiem:

- Akumulatora trakcyjnego pojazdu elektrycznego, w przypadku którego udziela się gwarancji na okres 24 miesiące lub 20 000 km, w zależności od tego, który termin zostanie osiągnięty jako pierwszy, z zastrzeżeniem poprawnej realizacji przeglądów zgodnie z zaleceniami książki serwisowej PEUGEOT MOTOCYCLES;
- Akumulatora pojazdu trakcyjnego pojazdu elektrycznego o pojemności mniejszej lub równej 25% podanej pojemności nominalnej, zmierzonej przez technika sieci PEUGEOT MOTOCYCLES w okresie gwarancyjnym. Ze względu na właściwości chemiczne akumulatora, z czasem można zaobserwować zmniejszenie pojemności akumulatora (a tym samym zasięgu pojazdu), w zależności od sposobu eksploatacji pojazdu i warunków przechowywania;
- Akumulatora pojazdu spalinowego, na który niniejsza gwarancja obowiązuje przez okres sześciu miesięcy, z zastrzeżeniem minimalnego przebiegu 200 km miesięcznie;
- Podpórki i siodełka, na które niniejsza gwarancja obowiązuje przez okres sześciu miesięcy.

Zakres gwarancji producenta

Z wyjątkiem ograniczeń wymienionych poniżej, niniejsza gwarancja umowna obejmuje naprawę lub wymianę części uznanych za wadliwe przez PEUGEOT MOTOCYCLES lub jego przedstawiciela, a także wynikające z tego koszty robocizny.

Należy pamiętać, że:

- Naprawa lub wymiana części w ramach niniejszej gwarancji producenta nie przedłuża okresu obowiązywania gwarancji. Gwarancja obejmująca wymienione części traci ważność w dniu wygaśnięcia gwarancji na pojazd;
- Części wymienione z tytułu gwarancji zostaną zachowane i staną się własnością PEUGEOT MOTOCYCLES.

Warunki obowiązywania gwarancji handlowej

Aby skorzystać z optymalnego wsparcia w zakresie prac, które należy wykonać w pojeździe w ramach niniejszej gwarancji, PEUGEOT MOTOCYCLES zaleca, aby były one wykonywane wyłącznie przez warsztat należący do autoryzowanej sieci.

W przypadku odsprzedaży pojazdu, jego kolejny nabywca będzie mógł skorzystać z gwarancji aż do daty jej wygaśnięcia, pod warunkiem, że każdy z nich spełni warunki obowiązywania gwarancji. W tym celu użytkownik zobowiązuje się do przekazania nabywcy warunków obowiązywania gwarancji i dowodów przeprowadzonych przeglądów.

Warunki obowiązywania gwarancji:

- Pierwszy przegląd „gwarancyjny” i przeglądy okresowe pojazdu muszą być wykonywane zgodnie z instrukcjami zawartymi w książce serwisowej PEUGEOT MOTOCYCLES, a użytkownik jest w stanie przedstawić na to dowód (karta przeglądów, faktury itd.). Dopuszczalna jest tolerancja 100 km (lub 1 miesiąca w przypadku przeglądu rocznego) w stosunku do przebiegu określonego w harmonogramie przeglądów;
- Rozszerzony harmonogram przeglądów obowiązuje w przypadku eksploatacji profesjonalnej i w razie potrzeby w przypadku eksploatacji prywatnej;
- Oryginalne części nie zostały zastąpione innymi podzespołami niezatwierdzonymi przez PEUGEOT MOTOCYCLES i/lub części nie zostały zamontowane niezgodnie z zasadami dobrych praktyk inżynierskich lub zaleceniami PEUGEOT MOTOCYCLES (takie jak, między innymi układ wylotowy, cylinder, tłok, świeca zapłonowa i tłumik dolotowy pojazdu spalinowego, bezpieczniki, moduły akumulatora trakcyjnego i ładowarka akumulatora trakcyjnego pojazdu elektrycznego itd.);
- Pojazdu nie zmodyfikowano, nie przerobiono ani nie wyposażono w akcesoria niezatwierdzone przez PEUGEOT MOTOCYCLES (takie jak między innymi: dodatkowa ładowarka pojazdu elektrycznego, alarmy, radioodtwarzacz, reflektory, bagażnik, urządzenia wspomagające rozruch (boostery) itp.);
- Pojazdu nie wykorzystywano w zawodach sportowych;

Gwarancja nie obejmuje:

- Czynności konserwacyjnych (takich jak między innymi: wymiana oleju, smarowanie, regulacja, czyszczenie, napięcie itp.) i serwisowych niezbędnych do prawidłowego działania pojazdu, wymienionych w książce serwisowej PEUGEOT MOTOCYCLES;
- Wymiany części podlegających normalnemu zużyciu w związku z eksploatacją pojazdu, jego przebiegiem, środowiskiem geograficznym i klimatycznym oraz elementów montażowych nienadających się do ponownego użycia (takich jak między innymi nakrętki samoblokujące itp.), jeżeli wymiana ta nie jest spowodowana wadą produkcyjną. Obejmują one między innymi następujące części:
 - Koło napędowe i napędzane i pasek, sprzęgło, rolki, tarcza, prowadnice, łańcuch, koło zębate, tylna zębata;
 - Łożyska (koła, korbowody, układ kierowniczy, silnik itd.);
 - Żarówki, bezpieczniki, opony, okładziny i klocki hamulcowe, tarcze hamulcowe, kable i linki, świeca zapłonowa i tłumiki zakłóceń;
 - Amortyzatory (hydrauliczne, pneumatyczne, sprężynowe, elastomerowe), filtr powietrza, kompletny tłumik dolotowy, filtr paliwa, filtr oleju, cylinder, tłok i pierścienie tłoka;
 - Układ wylotowy silników spalinowych (z wyjątkiem rozlutowanych części wewnętrznych);
 - Płyny i produkty (smar, płyn hydrauliczny, płyn hamulcowy, olej przekładniowy, olej silnikowy i płyn chłodzący itp.);
- Napraw wynikających ze stosowania paliw, smarów lub olejów innych niż zalecane przez PEUGEOT MOTOCYCLES;
- Napraw wynikających z zaniedbania, nieprawidłowego użytkowania, jazdy po drodze nie nadającej się do jazdy lub uszkodzonej, nieprzestrzegania instrukcji zawartych w książce

serwisowej PEUGEOT MOTOCYCLES lub instrukcji obsługi, przeciążenia, nawet jeśli było tylko tymczasowe lub braku doświadczenia ze strony kierowcy;

- Napraw spowodowanych wypadkiem, kradzieżą, pożarem lub innymi zjawiskami naturalnymi (takimi jak między innymi gradobicie, powódzie itp.);
- Napraw spowodowanych brakiem czystości pojazdu;
- Napraw wynikających z długotrwałego przechowywania w złych warunkach;
- Korozji powierzchniowej lub utleniania podwozia, śrub oraz ogólnie wszystkich innych metalowych części pojazdu spalinowego lub elektrycznego, poddanych obróbce lub nie (korozja perforacyjna jest objęta ochroną gwarancyjną przez okres 24 miesięcy);
- Liczników lub oświetlenia, w których obecność zaparowania nie wpływa na czytelność informacji lub skuteczność oświetlenia;
- Hałasu i wibracji, które nie mają wpływu na niezawodność, bezpieczeństwo lub zachowanie pojazdu w ruchu drogowym;
- Wszelkich innych kosztów, które nie są wyraźnie objęte niniejszą gwarancją lub gwarancją ustawową lub rękojmią na wady ukryte, takie jak między innymi: koszty wynikające z ewentualnego unieruchomienia pojazdu, utraty możliwości użytkowania lub eksploatacji pojazdu itp

Zasięg terytorialny

Gwarancja obowiązuje w krajach lub na terytoriach, gdzie pojazd jest sprzedawany przez autoryzowaną sieć PEUGEOT MOTOCYCLES (w szczególności we Francji, Niemczech, Włoszech i Hiszpanii), których listę można znaleźć na stronie internetowej producenta:

<http://www.peugeot-motocycles.com>

Pojazd jest przeznaczony wyłącznie do sprzedaży i eksploatacji w krajach lub na terytoriach wymienionych powyżej, z wyłączeniem wszelkich

innych krajów lub terytoriów, w których obowiązujące normy są lub mogą być inne niż w wyżej wymienionych krajach lub terytoriach, takich jak między innymi Stany Zjednoczone Ameryki itp

Eksploatacja pojazdu w tych krajach lub na tych terytoriach odbywa się na wyłączną odpowiedzialność użytkownika i wyklucza zastosowanie niniejszej gwarancji, jak również wszelkiej innej odpowiedzialności producenta pojazdu na jakiegokolwiek podstawie.

W każdym kraju, a w szczególności w krajach Unii Europejskiej, konsumenci korzystając z praw wynikających z obowiązujących przepisów krajowych. Powyższa gwarancja nie narusza tych praw.

WAŻNA INFORMACJA

Zalecane produkty

Paliwo	Wyłącznie: Benzyna bezołowiowa E5 lub E10
	
Olej do silników 4- suwowych	SAE 5W40 100% syntetyczny O minimalnej jakości API SN
Olej przekładniowy	SAE 80W90 API GL4
Płyn hamulcowy	Płyn hamulcowy DOT 4
Smar	Smar wysokotemperaturowy Smar uniwersalny
Olej widełek	Olej hydrauliczny 10W

MOTUL

Zalecenia obsługi technicznej

Należy ściśle przestrzegać harmonogramu przeglądów pojazdu w celu zachowania ochrony wynikającej z gwarancji umownej. Tabelę kontrolną harmonogramu przeglądów zamieszczono w książce serwisowej, a autoryzowany dealer musi ostemplować ją swoją pieczęcią z datą przeglądu i przebiegiem pojazdu.

Aby zapewnić maksymalne bezpieczeństwo i niezawodność pojazdu, zalecamy przeprowadzanie przeglądów i napraw u autoryzowanego dealera, który posiada odpowiednie przeszkolenie techniczne, narzędzia i części zamienne.

Po wypadku zalecamy sprawdzenie i naprawę pojazdu u autoryzowanego dealera.

Czyszczenie pojazdu



Nadwozie pojazdu jest zbudowane z tworzyw sztucznych, które mogą być lakierowane lub polerowane. Nie używać rozpuszczalników lub żrących środków czyszczących.



Nie używać myjek wysokociśnieniowych, ponieważ może to spowodować przedostanie się wody do następujących części: uszczelek, łożysk i przegubów, podzespołów elektrycznych, takich jak złącza, styczniki i oświetlenie.

Nadwozie należy myć wodą ze środkiem czyszczącym i spłukać dużą ilością czystej wody. Suszenie można wykonać ścierką z irchy.

Po umyciu pojazdu, wykonać kilka operacji hamowania przy niskiej prędkości, aby wysuszyć hamulce.



Mycie pojazdu należy wykonać w miejscu wyposażonym w system odbioru ścieków.

Niektóre produkty na bazie silikonu mogą negatywnie wpływać na jakość lakieru. W razie potrzeby lub wątpliwości, autoryzowany dystrybutor może udzielić porady dotyczącej produktów do konserwacji lub renowacji nadwozia w razie powstania zarysowań lub otarć.

Środowisko / Recykling

Zużyte i wymienione części podczas bieżącej konserwacji (części mechaniczne, akumulatory itd.) należy przekazać do wyspecjalizowanych zakładów.

Po zakończeniu eksploatacji pojazdu należy go przekazać do autoryzowanego zakładu, aby zapewnić jego recykling.

We wszystkich przypadkach należy przestrzegać lokalnych przepisów.



Akumulatory zawierają szkodliwe substancje. Należy je usuwać zgodnie z obowiązującymi przepisami i w żadnym wypadku nie można ich wyrzucać razem z odpadami gospodarczymi.

Długotrwałe unieruchomienie i przechowywanie

Jeżeli pojazd ma zostać unieruchomiony na ponad 1 miesiąc, zalecamy wykonać następujące czynności:

Akumulator



W przypadku dłuższego unieruchomienia, naturalne rozładowanie akumulatora lub rozładowanie generowane przez podzespoły elektroniczne pojazdu lub niektóre akcesoria wymuszają regularne doładowywanie akumulatora.

- Naładować akumulator do 100% (Maksymalny prąd ładowania akumulatora jest równy 1/10 jego pojemności).
- Używać ładowarki podtrzymującej lub ładować raz w miesiącu.
- Przed rozpoczęciem eksploatacji akumulator należy naładować do 100%.



W przypadku nieprzestrzegania tych zaleceń akumulator może ulec głębokiemu rozładowaniu, co spowoduje utratę gwarancji producenta.

Pojazd

- Opróżnić zbiornik paliwa, aby zapobiec wtrącaniu się osadów z paliwa.
- Rozpylić smar na częściach metalowych pojazdu, aby zapobiec ich korozji.
- Umieścić pojazd w pomieszczeniu chroniącym przed działaniem wilgoci.

Wznowienie eksploatacji

Po długotrwałym unieruchomieniu, zalecamy przeprowadzenie ogólnego przeglądu pojazdu u autoryzowanego dealera.

INSTRUKCJA SZYBKIEGO URUCHOMIENIA

Uruchomienie i jazda

Funkcje kluczyka stacyjki

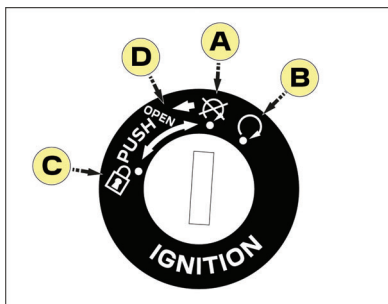

A. Wyłączenie silnika

Silnik jest wyłączony. Układ elektryczny jest wyłączony. Kluczyk można wyjąć.

B. Uruchomienie

Układ elektryczny jest włączony. Można uruchomić silnik. Kluczyka nie można wyjąć.

C. Blokada kierownicy

Układ elektryczny jest wyłączony.

- Skrócić kierownicę w lewo.
- Ustawić kluczyk w położeniu blokady, aby zablokować kierownicę. Kluczyk można wyjąć.

D. Otwieranie siodelka

Ustawienie kluczyka w tym położeniu umożliwia otwarcie siodelka za pomocą linki.

Uruchomienie silnika

W celu zapewnienia bezpieczeństwa należy ustawić pojazd na podpórce środkowej przed uruchomieniem silnika.



Upewnić się, że przełącznik pod siodelkiem jest ustawiony w położeniu UNLOCK*.

- Ustawić kluczyk stacyjki w położeniu "ON".
- Upewnić się, że manetka przyspieszenia jest w położeniu zamkniętym.
- Nacisnąć jedną z dźwigni hamulca, naciskając równocześnie przycisk uruchomienia. Nie uruchamiać rozrusznika na dłużej niż 10 sek.
- Zwolnić przycisk uruchomienia, gdy silnik się uruchomi.



Jeżeli silnik nie uruchomi się, zwolnić przycisk uruchamiania i dźwignię hamulca, odczekać kilka sekund i spróbować ponownie.

Jazda

Pojazd ustawiono na podpórce z uruchomionym silnikiem.

- Przytrzymać lewą ręką lewą dźwignię hamulca, chwycić prawą ręką uchwyt i popchnąć pojazd do przodu, aby złożyć podpórkę środkową.
- Wejść na pojazd.
- Zwolnić lewy hamulec i obracać stopniowo manetkę przyspieszenia prawą ręką, aby ruszyć z miejsca.

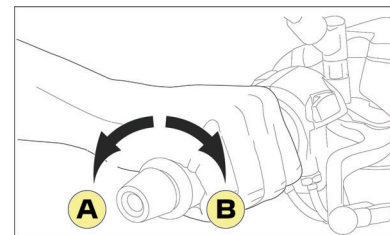

Aby zwiększyć prędkość, obrócić manetkę przyspieszenia w kierunku (A). Aby zmniejszyć prędkość, obrócić manetkę przyspieszenia w kierunku (B).

Hamowanie

Prawa dźwignia steruje hamulcem przednim, a lewa hamulcem tylnym

Używanie hamulców

Aby zapewnić skuteczne hamowanie, należy skoordynować następujące czynności:

- Ustawić manetkę przyspieszenia w położeniu początkowym.
- Nacisnąć równocześnie lewą i prawą dźwignię hamulca, stopniowo zwiększając nacisk.

Zatrzymanie pojazdu i postój

Zatrzymać pojazd i wyłączyć silnik, ustawiając przycisk obrotowy w położeniu "OFF". Pojazd należy parkować w miarę możliwości na płaskiej nawierzchni.

- Na podpórce środkowej.
- Lub na podpórce bocznej.



Przy każdym postoju należy zablokować kierownicę.

Elementy sterowania

Elementy sterowania z lewej strony

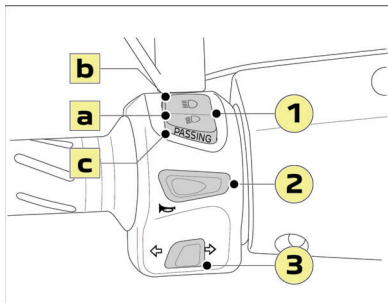

1. Przycisk migania/światel

Przycisk migania/światel ma 3 funkcje:

- A. Światła mijania.
- B. Światła drogowe.
- C. Mignięcie światłami (Passing).

2. Przycisk sygnału dźwiękowego

3. Przycisk kierunkowskazów

Elementy sterowania z prawej strony

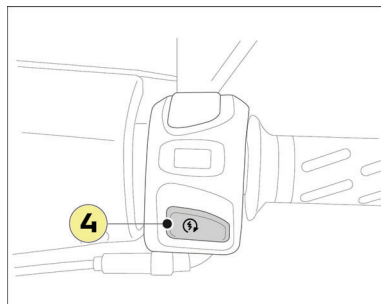

4. Przycisk uruchamiania.



Patrz instrukcja obsługi online, aby uzyskać więcej informacji.

INSTRUMENTY



Patrz instrukcja obsługi online, aby uzyskać więcej informacji.

Tablica rozdzielcza Kisbee

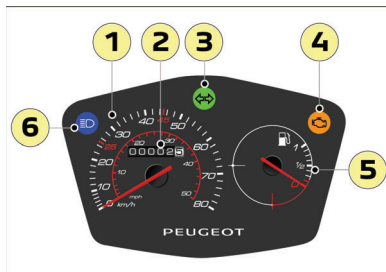

1. Prędkościomierz.

- Wskazanie prędkości ma dwie skale, w kilometrach i milach.

2. Licznik przebiegu.

3. Lampka kierunkowskazu.



Szybkie miganie lampki oznacza usterkę kierunkowskazów.

4. Lampka usterki układu oczyszczania spalin/ diagnostyki silnika.



Włączona / Miga.
Usterka układu oczyszczania spalin.



Sprawdzić pojazd u autoryzowanego dystrybutora.

5. Wskaźnik poziomu paliwa.

6. Lampka świateł drogowych.

Tablica rozdzielcza Streetzone

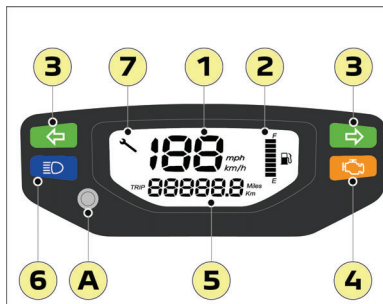

1. Prędkościomierz.

2. Wskaźnik poziomu paliwa / Wskaźnik rezerwy.

Wskaźnik rezerwy tworzą dwa ostatnie segmenty, które oznaczają poziom rezerwy w zbiorniku.

3. Lampka kierunkowskazu prawego-lewego.

4. Lampka usterki układu oczyszczania spalin/ diagnostyki silnika.



Włączona / Miga.
Usterka układu oczyszczania spalin.



Sprawdzić pojazd u autoryzowanego dystrybutora.

5. Licznik przebiegu / Licznik dzienny (TRIP).

Przełączanie licznika przebiegu na licznik dzienny

- Przy włączonej stacyjce licznik przebiegu przełącza się na licznik dzienny krótkim naciśnięciem przycisku sterowania (A).

Zerowanie licznika dziennego

- Zerowanie licznika dziennego odbywa się przez naciśnięcie i przytrzymanie przez ponad 3 sek. przycisku (A).

6. Lampka świateł drogowych.

7. Wskaźnik przeglądu.

A. Przycisk obsługi wyświetlacza.

WYPOSAŻENIE



W instrukcji obsługi opisano różne elementy wyposażenia.

Zaczep na sakwę

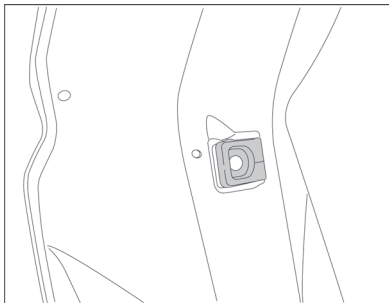

Zaczep na sakwę umieszczono na wysokości zderzaka tylnego, można na nim umieścić maksymalnie 2.5 kg.

PORADY

Tankowanie paliwa

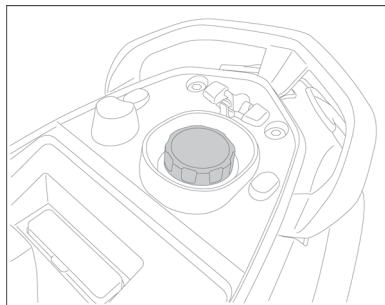

Zbiornik paliwa znajduje się pod siodełkiem.

- Ustawić pojazd na podpórcę środkowej.
- Podczas tankowania, należy zwracać uwagę na prawidłowe umieszczenie końcówki dystrybutora w otworze wlewu zbiornika paliwa.



Nie napełniać nadmiernie zbiornika paliwa: Paliwo może wyciekać w wyniku dylatacji pod wpływem działania ciepła silnika lub słońca.

Kontrola poziomu oleju silnika



Sprawdzać poziom oleju co 1000km / 600Mi lub przed długą trasą.

- Aby poprawnie sprawdzić poziom oleju, ustawić pojazd na podpórcę środkowej na płaskiej nawierzchni.
- Uruchomić silnik i pozostawić w tym stanie na kilka minut, następnie wyłączyć silnik.
- Po wyłączeniu silnika, poczekać 5 min, aby olej mógł powrócić do miski olejowej.
- Wyjąć korek/bagnet oleju (1).

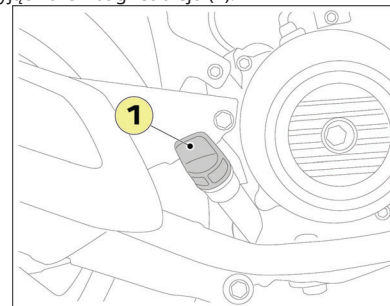

- Za pomocą czystej ściereki, wytrzeć korek/bagnet i włożyć ponownie w otwór wlewu bez obracania.

- Wyjąć korek/bagnet i sprawdzić poziom oleju.
- Poziom oleju musi znajdować się między oznaczeniem minimalnego poziomu (A) i maksymalnego poziomu (B) bez jego przekroczenia.

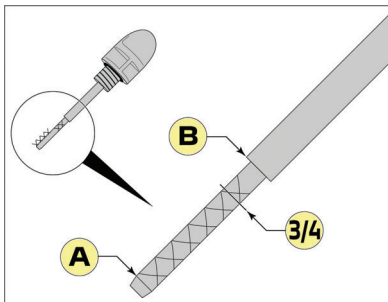

- Jeżeli poziom oleju jest bliski lub niższy od oznaczenia minimalnego poziomu, zaleca się natychmiastowe uzupełnienie poziomu do 3/4 niewielką ilością oleju zalecanego przez producenta.



Za wysoki poziom oleju ogranicza znacznie osiągi pojazdu.

PRZEGLĄDY OKRESOWE

Ważne informacje:

- Przestrzeganie harmonogramu przeglądów zgodnie z warunkami użytkowania zapewni bezawaryjne działanie pojazdu przez długi czas z zachowaniem wszystkich jego właściwości i umożliwi korzystanie z gwarancji. Zalecamy powierzenie tych czynności autoryzowanemu dealerowi Peugeot Motorcycles, który został przeszkolony przez producenta i posiada odpowiednie narzędzia.
- Coroczna kontrola nie jest wymagana, jeśli w ciągu roku przeprowadzono przegląd okresowy.
- Po przekroczeniu 25000 km (15600 mi), należy przeprowadzić przeglądy, powtarzając czynności jak w przypadku terminu 5000 km (3100 mi).
- Zwiększyć częstotliwość czyszczenia lub wymiany filtra powietrza (silnika/układu napędowego), jeżeli pojazd jest eksploatowany w szczególnie zapyłonych lub wilgotnych miejscach.

Rozszerzona konserwacja / Trudne warunki eksploatacji:

Niektóre podzespoły (olej, filtr powietrza itp., patrz harmonogram przeglądów) muszą być serwisowane częściej, jeżeli pojazd jest eksploatowany w następujących warunkach:

Wilgotne, zapyłone, bardzo gorące strefy, eksploatacja głównie w warunkach miejskich, częste temperatury poniżej -5°C, powtarzające się krótkie trasy lub trasy typu od drzwi do drzwi z zimnym silnikiem w niskich temperaturach itd. Pojazdy wykorzystywane do celów komercyjnych (dostawy do domu, przesyłki kurierskie itp.) w szczególności wymagają rozszerzonej konserwacji (Przebieg dla przeglądów tego typu należy podzielić przez dwa).

Pielęgnacja / Czystość:

Konstrukcja i estetyka pojazdu jednośladowego wystawiają wiele jego elementów na działanie czynników atmosferycznych. Ta podatność może prowadzić do uszkodzeń funkcjonalnych lub

estetycznych (korozja itp.) nawet w przypadku zastosowania części dobrej jakości. Regularna konserwacja nie tylko zadba o wygląd pojazdu, jego sprawne działanie i przyjemność z jazdy, ale jest również niezbędna do zachowania obsługi gwarancyjnej.

TABELA PRZEGLĄDÓW OKRESOWYCH

Przeeglądy należy wykonywać u autoryzowanego przedstawiciela PEUGEOT MOTOCYCLES.

Czynności do wykonania	500km 300mi Lub 1 mies	5000km 3100mi	10000km 6200mi	15000km 9300mi	20000km 12400mi	Przeгляд roczny / Rozszerzona konserwacja
Silnik						
Olej silnika	R	R Co 5000 km (2500 km w przypadku rozszerzonej konserwacji)				R
Filtr oleju (Wkład)	C	C	C	C	C	C
Luz zaworów	I		I		I	
Świeca zapłonowa			R		R	
Filtr powietrza dolotowego	R Co 10000 km (5000 km w przypadku rozszerzonej konserwacji)					
Spust tłumików dolotowych		C	C	C	C	C
Koło napędowe / Zużycie tarcz			I		R	
Rolki i prowadnice koła napędowego			R		R	
Pasek napędowy			R		R	
Koszyk igiełkowy koła napędzanego			L			
Zużycie okładzin sprzęgła			I			
Koło napędzane			I		R	
Olej przekładniowy	R		R		R	
Mechanizm rozruchowy		L	L	L	L	L
Filtr paliwa		I	R	I	R	
Przewody paliwa: Brak przecieków lub pęknięć	I	I	I	I	I	I
Zbiornik paliwa, zawory zbiornika i przewody giętkie		I	I	I	I	
Zawór obudowy dolotu powietrza		I	R	I	R	
I: Sprawdzić, wyczyścić, wyregulować, wymienić C: Wyczyścić, wymienić w razie potrzeby. w razie potrzeby. L: Nasmarować smarem, olejem R: Wymienić.						

Czynności do wykonania	500km 300mi Lub 1 mies	5000km 3100mi	10000km 6200mi	15000km 9300mi	20000km 12400mi	Przegląd roczny / Rozszerzona konserwacja
Pojazd						
Kierownica: Brak punktów oporu / Brak luzu	I	I	I	I	I	I
Koła: Stan i geometria / Brak luzu	I	I	I	I	I	
Opony: Brak pęknięć, zużycie i ciśnienie	I	I	I	I	I	I
Widelki / Zawieszenie przednie: Stan, działanie i brak przecieków	I	I	I	I	I	I
Olej widetek ^a					R	
Zawieszenie tylne: Stan, działanie i brak przecieków	I	I	I	I	R	I
Manetka przyspieszenia: Działanie, luz i smarowanie	I	I + L	I + L	I + L	I + L	I
Części ruchome i linki		L	L	L	L	L
Podpórki: Działanie i smarowanie		I + L	I + L	I + L	I + L	I + L
Dokręcenie śrub	I	I	I	I	I	I
Układ hamulcowy						
Poziom płynu hamulcowego / Brak przecieków	I	I	I	I	I	I
Płyn hamulcowy	R Co 2 lat/a					
Zacisk hamulca: Czystość, Prowadnice, Działanie			I + L		I + L	I + L
Zużycie klocków hamulcowych		I	I	I	I	I
Zużycie tarcz hamulcowych		I	I	I	I	I
Przewód giętki hamulca: Brak przecieków lub pęknięć		I	I	I	I	I
Sterowanie hamulcem linką: Stan i nasmarowanie		I + L	I + L	I + L	I + L	I + L
Zużycie okładzin hamulca		I	I	I	I	I
Dźwignie hamulców		L	L	L	L	L
	I: Sprawdzić, wyczyścić, wyregulować, wymienić w razie potrzeby.			C: Wyczyścić, wymienić w razie potrzeby.		
	R: Wymienić.			L: Nasmarować smarem, olejem		

^a Zależnie od modelu

Czynności do wykonania	500km 300mi Lub 1 mies	5000km 3100mi	10000km 6200mi	15000km 9300mi	20000km 12400mi	Przegląd roczny / Rozszerzona konserwacja
Wyposażenie elektryczne						
Oświetlenie i sygnalizacja	I	I	I	I	I	I
Regulacja ustawienia świateł	I	I	I	I	I	
Styczniki światła stop	I	I	I	I	I	I
Akumulator: Poziom naładowania i brak przecieków	I	I	I	I	I	I
Inne						
Moduły elektroniczne: Odczyt kodów usterek i aktualizacja	I	I	I	I	I	I
Ogólne działanie: Jazda próbna	I	I	I	I	I	I
<p>I: Sprawdzić, wyczyścić, wyregulować, wymienić w razie potrzeby.</p> <p>R: Wymienić.</p> <p>C: Wyczyścić, wymienić w razie potrzeby.</p> <p>L: Nasmarować smarem, olejem</p>						
Czas przeglądu w dziesiątych częściach godziny (0.5 h = 30 mn)						
Przyjęcie i obsługa	0.1	0.1	0.1	0.1	0.1	0.1
Kisbee S / Kisbee S naked	1.4	0.9	2.5	0.9	3.2	0.5
Czasy trwania przeglądów są orientacyjne. Nie uwzględniają czasu wymiany części zużywających się.						

_____ km
 _____ *mi*
 _____ / _____ / _____



_____ km
 _____ *mi*
 _____ / _____ / _____



_____ km
 _____ *mi*
 _____ / _____ / _____



_____ km
 _____ *mi*
 _____ / _____ / _____

_____ km
 _____ *mi*
 _____ / _____ / _____

_____ km
 _____ *mi*
 _____ / _____ / _____

_____ km
 _____ *mi*
 _____ / _____ / _____

_____ km
 _____ *mi*
 _____ / _____ / _____

_____ km
 _____ *mi*
 _____ / _____ / _____

FR

GB

DE

IT

ES

NL

GR

SE

PT

FI

DK

----- km

----- *mi*



----- / ----- /-----

----- km

----- *mi*



----- / ----- /-----

----- km

----- *mi*



----- / ----- /-----

----- km

----- *mi*



----- / ----- /-----

----- km

----- *mi*



----- / ----- /-----

----- km

----- *mi*



----- / ----- /-----

----- km

----- *mi*



----- / ----- /-----

----- km

----- *mi*



----- / ----- /-----

----- km

----- *mi*



----- / ----- /-----

<p>----- km</p> <p>----- mi</p>	
<p>----- km</p> <p>----- mi</p>	
<p>----- km</p> <p>----- mi</p>	
<p>----- km</p> <p>----- mi</p>	
<p>----- km</p> <p>----- mi</p>	
<p>----- km</p> <p>----- mi</p>	
<p>----- km</p> <p>----- mi</p>	
<p>----- km</p> <p>----- mi</p>	
<p>----- km</p> <p>----- mi</p>	

- FR
- GB
- DE
- IT
- ES
- NL
- GR
- SE
- PT
- FI
- DK

FR

----- km



----- mi

GB

----- km



----- mi

DE

----- km



----- mi

IT

----- km



----- mi

ES

----- km



----- mi

NL

----- km



----- mi

GR

----- km



----- mi

SE

----- km



----- mi

PT

----- km



----- mi

FI

DK

PL

Peugeot Motocycles recommends



Quality management system certified ISO
9001 by UTAC



Peugeot Motocycles SA
Rue du 17 Novembre
F-25350 Mandeuire

Tél. +33(0)3 81 36 80 00

RCS Belfort B 875 550 667

www.peugeot-motocycles.fr
www.peugeot-motocycles.com

0 800 007 216

Service & appel
gratuits

Dans un souci constant d'amélioration Peugeot Motocycles se réserve le droit de supprimer, modifier ou ajouter toutes références citées.
DQ/APV du 02/2024 (photos non contractuelles).



KISBEE
KEEP IT SIMPLE.

1140378000 07/24 .v1

KISBEE



GUIDE D'UTILISATION EN LIGNE
ONLINE USER'S GUIDE