



BY PEUGEOT



KISBEE
KEEP IT SIMPLE.

S

KISBEE S
KISBEE S NAKED



NOTICE D'UTILISATION
WELCOME & MAINTENANCE BOOKLET

Bienvenidos

ES



ÍNDICE

Información.....	1	Batería.....	17
Consejos de seguridad.....	1	Fusibles.....	19
Características.....	2	Cambio de las bombillas.....	19
Identificación del vehículo.....	5	Ajuste de los faros.....	20
Productos que deben usarse.....	5		
Información respecto al folleto.....	5		
Descripción del vehículo.....	7		
Instrumentos.....	8		
Mando.....	9		
Funciones de la llave de contacto.....	10		
Equipamientos.....	10		
Controles antes del uso.....	10		
Consejos de puesta en marcha y de conducción.....	11		
Aviso.....	11		
Conducción eficiente.....	11		
Conducción en calzada inundada.....	11		
Inspección antes de salir.....	11		
Arranque del motor.....	12		
Conducción.....	12		
Frenado.....	12		
Abastecimiento en carburante.....	12		
Rodaje del motor.....	13		
Parada del motor y estacionamiento.....	13		
Operaciones de mantenimiento.....	13		
Consejos de mantenimiento.....	13		
Medio ambiente / Reciclable.....	13		
Limpieza del vehículo.....	13		
Control o sustitución de la bujía.....	14		
Control del nivel del aceite del motor.....	14		
Vaciado del motor.....	15		
Vaciado de la caja relé.....	15		
Cambio del filtro de aire.....	16		
Holgura en el regulador de gas.....	16		
Neumáticos.....	16		
Control de los frenos.....	17		

ES

ES

INFORMACIÓN

Acaba de comprar un vehículo Peugeot.

Agradecemos la confianza que nos ha mostrado con su elección.

Le invitamos a que se tome el tiempo de leer atentamente este folleto antes de usar este vehículo.

Este folleto de utilización que siempre debe llevar en el maletero del vehículo, contiene no sólo las instrucciones relativas al uso, a los controles y al mantenimiento de este vehículo, sino también importantes recomendaciones de seguridad destinadas a proteger al usuario y a terceros frente a los accidentes.

Este folleto le ofrece numerosos consejos para poder conservar un vehículo en perfecto estado de funcionamiento.

Su distribuidor autorizado, que conoce todas las particularidades del vehículo y que dispone de las piezas de recambio originales y de las herramientas específicas, sabrá aconsejarle y realizar el mantenimiento de su vehículo en las mejores condiciones, según el plan de mantenimiento previsto, para que disfrute siempre de la misma forma del placer de conducir con total seguridad.

Este folleto debe considerarse como una parte del vehículo y debe permanecerlo incluso en caso de venta.

En una preocupación constante de mejora, PEUGEOT MOTOCYCLES se reserva el derecho de suprimir, modificar o añadir todas las referencias citadas.

CONSEJOS DE SEGURIDAD

Un usuario sin experiencia con los vehículos de dos ruedas debe familiarizarse con su vehículo antes de circular con él. Por tanto, se desaconseja prestar el vehículo a una persona que no tenga experiencia en este campo.

Según la legislación vigente, para el uso de un vehículo de dos ruedas, la reglamentación obliga a tener un permiso o una formación específica de conducción adquirida junto a un profesional, en función de la categoría del vehículo.

El uso de un casco y de guantes homologados también es obligatorio para el usuario y su pasajero. También se recomienda llevar gafas de protección, así como ropa clara o reflectante, adaptada a la conducción de un vehículo de dos ruedas.

En determinados países, la legislación vigente puede prohibir el transporte de un pasajero y en otros, obligar a los usuarios del vehículo de dos ruedas con motor a tener un seguro de responsabilidad civil que proteja a terceros y al pasajero contra los perjuicios que puedan ocasionarse en caso de accidente.

La conducción en estado ebrio o bajo el efecto de estupefacientes o de determinados fármacos es reprehensible y peligrosa para uno mismo y para los demás.

El exceso de velocidad es un factor importante en numerosos accidentes. Hay que respetar la señalización vial y adaptar la velocidad en función de las condiciones climáticas.

El motor y los elementos de escape pueden alcanzar temperaturas muy altas, por lo que conviene evitar el contacto con materiales inflamables cuando detenga el vehículo para evitar un incendio o quemaduras graves si se ponen en contacto partes del cuerpo.

Dispone de porta-equipajes y maleteros homologados por PEUGEOT MOTOCYCLES opcionales(según modelo). Hay que respetar los consejos de montaje y no superar la

carga admisible de transporte que es de 3 a 5 kg según el equipamiento.

El montaje de accesorios como el salpicadero de control, el top-case... pueden afectar la estabilidad del vehículo (resistencia al viento, carga...).

En caso de conducción del vehículo equipado con accesorios, se recomienda reducir la velocidad.

Está prohibido el montaje de piezas adaptables no homologadas por PEUGEOT MOTOCYCLES, que cambiaría las características técnicas o las prestaciones del vehículo. Cualquier modificación conlleva la anulación de la garantía y hace que el vehículo no cumpla con la versión homologada por los servicios competentes.

ES

CARACTERÍSTICAS

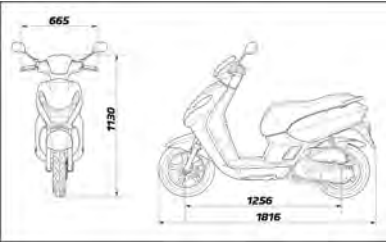
	KISBEE S NAKED 10"	KISBEE S NAKED 12"	KISBEE S 45 km/h	KISBEE S 25 km/h
Tipo de placas	K1AARA	K1AARA	K1AAPA	K1ABPA
Dimensiones en mm				
				
Peso en kg				
Peso en vacío	92			
En estado de funcionamiento	97			
Máximo autorizado. Peso acumulado del vehículo, del usuario, del pasajero, de los accesorios y de las maletas.	260			

ES

	KISBEE S NAKED 10"		KISBEE S NAKED 12"	
Tipo de placas	K1AARA		K1AARA	
Motor				
Identificación	139QMB-K			
Tipo motor	Monocilíndrico de 4 tiempos			
Cilindrada	50 cc			
Mandrillado x carrera en mm	39 x 41.4 mm			
Potencia máxima	2.6 kW a 7700 rev/min			
Par máximo	3.2 Nm a 7300 rpm			
Refrigeración	Por circulación de aire forzada			
Alimentación	Inyección electrónica indirecta (EFI)			
Bujía	NGK CR7HSA			
Lubricación	Lubricación a presión, de cárter húmedo			
Escape	Catalizado y sonda lambda			
Norma anticontaminación	Euro 5+			
Consumo ^a	1.75 l/100	1.9 l/100	1.75 l/100	1.9 l/100
Emisión de CO2 (En ciclo)	41 g/km	44.5 g/km	41 g/km	44.5 g/km
Capacidades en litros				
Aceite motor	0.8			
Aceite caja relé	0.12			
Depósito a carburante	6.3			
Aceite de horquilla	0.043			

ES

^a Estos valores de consumo están establecidos según el reglamento 134/2014 anexo VII. Pueden variar en función de la forma de conducir, de las condiciones de circulación, de las condiciones meteorológicas, de la carga del vehículo, del mantenimiento del vehículo y del uso de accesorios...

ES

		KISBEE S NAKED 10"	KISBEE S NAKED 12"	KISBEE S 45 km/h	KISBEE S 25 km/h
Tipo de placas		K1AARA	K1AARA	K1AAPA	K1ABPA
Dimensiones de los neumáticos					
Delante		110/70-12	120/90-10	110/70-12	
Índices de carga y de velocidad mínima				37 B	
Detrás		110/70-12	120/90-10	110/70-12	
Índices de carga y de velocidad mínima				50 B	
Presiones en bar					
Delante	Sin pasajero	1.6	1.3	1.6	
	Con pasajero	1.6	1.3	1.6	
Detrás	Sin pasajero	1.8	1.6	1.8	
	Con pasajero	2	1.8	2	
Suspensiones					
Delante		Horquilla telescópica invertida Ø27 mm Recorrido: 73 mm	Horquilla telescópica Ø27 mm Recorrido: 68 mm		
Detrás		1 Amortiguador Recorrido: 68 mm			
Frenos					
Delante		1 disco Ø190 mm	1 disco Ø170 mm		
Detrás		1 tambor Ø110 mm			
Equipos eléctricos					
Faros		12V - 35/35W (HS1)			
Luz de posición		LED			
Bombillas de los intermitentes		12V - 10W			
Luz trasera		12V - 21/5W			
Iluminación de la matrícula		12V - 5W			
Batería		Baterías sin mantenimiento 12V - 6Ah BS Battery BTX7A			

IDENTIFICACIÓN DEL VEHÍCULO

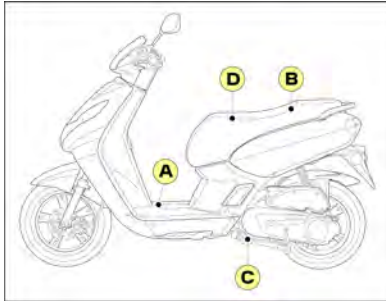

A Placa fabricante.

B Número de identificación del vehículo (V.I.N).

C Número motor.

D Etiqueta de presión de los neumáticos.

La etiqueta pegada debajo del sillín indica las presiones de los neumáticos en frío para un pasajero y dos pasajeros.



Las variaciones de temperatura modifican la presión de los neumáticos.

La presión de los neumáticos debe controlarse en frío una vez al mes.

Productos que deben usarse

Carburante súper sin plomo



Aceite motor 4 tiempos

SAE 5W40 Sintético API SL

Aceite caja relé

SAE 80W90 API GL4

Líquido de freno

Líquido de freno DOT 4

Aceite de horquilla

Aceite hidráulico 10 W

INFORMACIÓN RESPECTO AL FOLLETO

La información particular está señalada por los siguientes símbolos:



Círculo de Moebius
Reciclable.

Indica que el producto o el embalaje es reciclable.



Explosivo

El producto puede explotar en contacto de una llama, una chispa, electricidad estática, bajo el efecto del calor, un golpe o fricciones.

Se debe manipular y conservar alejado de las fuentes de calor y otras causas de chispas.



Inflamable

El producto puede inflamarse en contacto de una llama, una chispa, electricidad estática, bajo el efecto del calor, fricciones, en contacto del aire o en contacto del agua desprendiendo gases inflamables.

Se debe manipular y conservar alejado de las fuentes de calor y otras causas de chispas.



Corrosivo

El producto corroe.

Puede atacar (corroer) o destruir los metales.

El producto puede provocar quemaduras en la piel y lesiones en los ojos en caso de contacto o proyección. Evitar cualquier contacto con los ojos y la piel, no inhalar.

ES



Peligroso para la salud
El producto puede envenenar a alta dosis.
Puede irritar la piel, los ojos, las vías respiratorias.
Puede provocar alergias cutáneas.
Puede provocar somnolencia o vértigo. Evitar cualquier contacto con el producto.



Tóxico o mortal
El producto puede matar rápidamente. Envenena rápidamente incluso a dosis baja. Lleva un equipo de protección. Evitar cualquier contacto (oral, cutáneo, por inhalación) con el producto y lavar cuidadosamente las zonas expuestas después del uso.



Peligroso para el medio acuático
El producto contamina.
Provoca efectos nefastos (a corto y/o largo plazo) en los organismos del medio acuático.
No desechar en el medio ambiente.



No tirar al cesto de la basura
Uno de los componentes del producto es tóxico y puede afectar el medioambiente. No tire el producto usado en una papelera, lléveselo al comerciante o déjelo en un lugar de recogida específica.



Seguridad de las personas
Operación que comprende un riesgo para las personas.
El no respeto total o parcial de estas prescripciones puede presentar un peligro grave para la seguridad de las personas.



Importante
Operación que comprende un riesgo para el vehículo.
Indica los procedimientos específicos que se deben seguir para evitar dañar el vehículo.



Nota
Aporta una información clave acerca del funcionamiento del vehículo.

DESCRIPCIÓN DEL VEHÍCULO

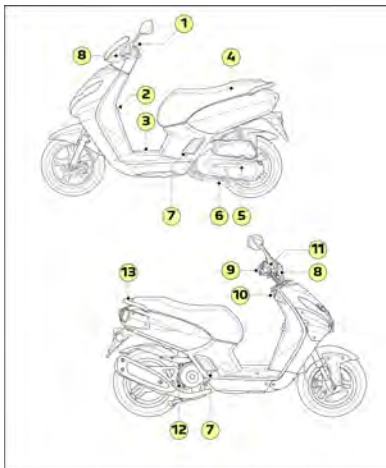

1. Salpicadero
2. Gancho porta saco
3. Batería / Fusibles
4. Depósito a carburante
5. Pedal de arranque ("kick starter")
6. Caballete central
7. Reposapiés escamoteables
8. Palancas de freno
9. Palanca de gas
10. Contactor de llave
11. Niveles de líquido de freno
12. Nivel de aceite motor
13. Empuñadura de sujeción

ES

INSTRUMENTOS

Salpicadero Kisbee S



1. Contador de velocidad mecánica

- La indicación de velocidad es de escala doble, kilómetros/millas.

2. Cuenta-kilómetros

3. Indicador de intermitentes



Un parpadeo rápido del indicador indica un funcionamiento incorrecto de los intermitentes.

4. Indicador de fallo del sistema anticontaminación.



Si el indicador se enciende durante la conducción, se recomienda llevar a revisar el vehículo por un distribuidor autorizado.

5. Indicador del nivel de carburante

6. Lámpara piloto de faro

Salpicadero Kisbee S Naked



1. Contador de velocidad mecánica

2. Indicador del nivel de carburante/Indicador de reserva

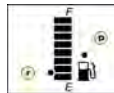

Cuando el depósito está lleno, todos los segmentos del indicador de nivel de carburante están encendidos.

El indicador de reserva está representado en los dos últimos segmentos (r) que indican dos niveles de reserva.

- 1º nivel: los dos segmentos parpadean.
- 2º nivel: el último segmento parpadea.

Cuando el depósito está vacío, todos los segmentos del indicador de nivel de carburante están apagados y el símbolo «bomba» parpadea (p).

Si todos los segmentos parpadean, significa que la función de diagnóstico ha detectado una anomalía en el sistema del indicador de nivel de carburante, y el sistema debe ser controlado por un distribuidor autorizado.

3. Testigo de nivel mínimo de aceite

- Si el indicador de aceite centellea o se enciende fijo, completar el nivel de aceite en el depósito de aceite.



Un parpadeo rápido del indicador indica un funcionamiento incorrecto de los intermitentes.

4. Indicador de fallo del sistema anticontaminación.



Si el indicador se enciende durante la conducción, se recomienda llevar a revisar el vehículo por un distribuidor autorizado.

5. Cuenta-kilómetros/Contador diario (TRIP)

- El totalizador visualiza y memoriza la cantidad de kilómetros total efectuada por el vehículo. El kilometraje total del vehículo queda memorizado, incluso cuando la batería está desconectada.
- El contador diario visualiza y memoriza una cantidad de kilómetros efectuados durante un periodo dado.

Paso del contador totalizador al contador diario

- Con el contacto puesto, el paso del contador totalizador al contador diario y viceversa se hace con una pulsación breve del botón de mando (A).

Puesta a cero del contador diario

- La puesta a cero del contador diario se hace pulsando durante más de 3 segundos el botón de mando (A).

6. Lámpara piloto de faro

ES

7. Indicador de mantenimiento

- El indicador de mantenimiento aparece en el visualizador para cada revisión recomendada por el constructor.

Periodicidad de mantenimiento
5000 km

Puesta a cero del contador de mantenimiento

- Con el contacto cortado, mantener el botón de mando (A) pulsado y poner el contacto, la unidad de distancia centellea.
- Soltar el botón de ajuste.
- Pulsar el botón de ajuste más de 5 segundos para alcanzar el símbolo de mantenimiento y poner el contador de mantenimiento a cero.
- Cortar el contacto.



Se recomienda que acuda a un distribuidor autorizado para realizar la revisión del vehículo y para que desaparezca el mensaje del indicador de mantenimiento.

MANDO

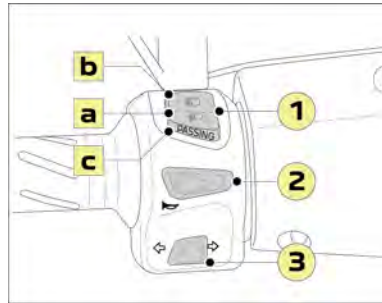

1. Botón de código/Faro

El botón de luz larga/faro tiene 3 funciones:

- Luz de cruce
- Luz de carretera
- Cambio de Luces (Aviso)

2. Botón clàxon

3. Botón de los intermitentes

Para indicar un cambio de dirección, pulsar el botón:

- Bien hacia la derecha.
- Bien hacia la izquierda.

Para detener la intermitencia, presionar el botón.

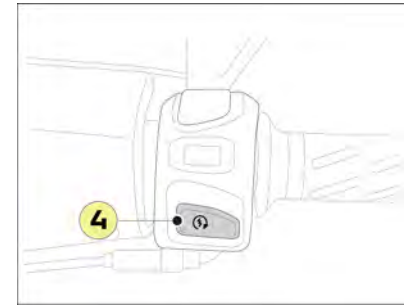

4. Botón de arranque

ES

FUNCIONES DE LA LLAVE DE CONTACTO

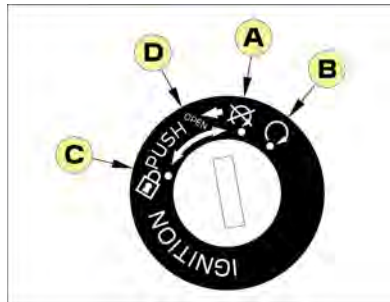

ES

- A. El motor se detiene. El circuito eléctrico está apagado. La llave puede sacarse.
- B. El circuito eléctrico está encendido. El motor puede arrancarse. La iluminación está encendida. La llave no puede sacarse.
- C. El circuito eléctrico está apagado. El manillar está orientado hacia la izquierda. La dirección puede bloquearse. La llave puede sacarse.
- D. La acción de la llave en esta posición permite la apertura del sillín con ayuda de un dispositivo con cable.

EQUIPAMIENTOS

Gancho porta saco

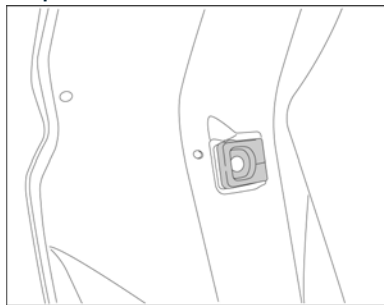

El gancho para las bolsas se encuentra a nivel del salpicadero trasero, este permite colgar una carga máxima de 2.5 kg.

Portaequipajes (accesorio)

El portaequipajes trasero permite soportar una carga máxima de 7 kg.



No colocar maletas demasiado voluminosas que puedan entorpecer el dispositivo de iluminación y los movimientos de la dirección.
No superar la carga máxima recomendada para cada portaequipajes.
Fijar correctamente las maletas al vehículo, incluso para una corta distancia.

CONTROLES ANTES DEL USO

El usuario debe asegurarse personalmente del buen estado de su vehículo. Algunas piezas de seguridad pueden presentar signos de degradación, incluso sin usar el vehículo. Una exposición prolongada a la intemperie, por ejemplo, puede producir oxidación del sistema de freno o una disminución de la presión de los neumáticos que puede tener graves consecuencias. Además de un simple control visual, es muy importante comprobar los siguientes puntos antes de cada uso.



Estos controles requieren poco tiempo y contribuyen eficazmente a mantener en buen estado el vehículo, con el objetivo de un uso que reúna fiabilidad y seguridad.

Si un elemento de los que figuran en la lista de los puntos de control no funciona correctamente, conviene que su distribuidor autorizado lo compruebe y en caso necesario, lo repare antes del uso del vehículo.

CONSEJOS DE PUESTA EN MARCHA Y DE CONDUCCION

Aviso

Antes de un primer uso, es obligatorio familiarizarse con todos los mandos y sus funciones correspondientes. Si duda sobre el funcionamiento de algunos mandos, su distribuidor autorizado le responderá y le aportará toda la ayuda necesaria.



Como los gases de escape son tóxicos, el motor debe ponerse en marcha en un lugar bien ventilado y en ningún caso, en un local cerrado, incluso durante un tiempo corto.

Conducción eficiente

Adoptar una conducción suave

- Girar progresivamente el mando del acelerador y no de forma brusca.
- Anticipar los frenados usando el freno motor.
- Limitar la carga del vehículo así como la resistencia aerodinámica.
- Comprobar con regularidad la presión del hinchado de los neumáticos consultando la etiqueta que se encuentra debajo del sillín.
- Evitar calentar el motor en el sitio: el motor se calienta antes al circular.
- Llevar su vehículo a revisión según el plan de mantenimiento del fabricante.

Estas pautas contribuyen a ahorrar el consumo de carburante, reducir la emisión de CO2 y atenuar el fondo sonoro de la circulación.

Conducción en calzada inundada



Se recomienda encarecidamente no conducir en una carretera inundada ya que podría dañar gravemente el motor, la transmisión y los sistemas eléctricos de su vehículo.

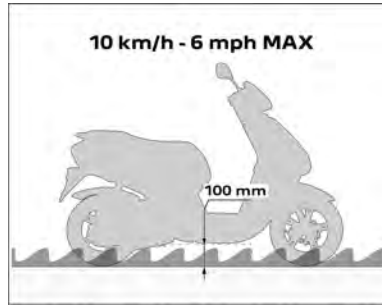

Si debe obligatoriamente atravesar un paso inundado:

- Comprobar que la profundidad del agua no supere 100 mm, teniendo en cuenta las olas que podrían provocar otros usuarios.
- No superar en ningún caso la velocidad de 10 km/h.
- Al salir de la calzada inundada, en cuanto lo permitan las condiciones de seguridad, frenar ligeramente varias veces para secar los frenos.

Inspección antes de salir

Componente	Controles
Carburante	<ul style="list-style-type: none"> • Controlar el nivel de carburante en el depósito. • Rellenar el depósito de carburante en caso necesario. • Verificar la ausencia de fuga de carburante.
Aceite motor	<ul style="list-style-type: none"> • Controlar el nivel de aceite del motor. • En caso necesario, ajustar el nivel con el aceite recomendado.
Frenos de disco	<ul style="list-style-type: none"> • Controlar el funcionamiento de los frenos. • Un distribuidor autorizado debe comprobarlos en caso de sensación de blandura. • Controlar el desgaste de las pastillas de freno. • Controlar el nivel de líquido de freno en el depósito.
Frenos de tambor	<ul style="list-style-type: none"> • Controlar el funcionamiento de los frenos. • En caso necesario, realizar un ajuste del mando. • Controlar el desgaste de los latiguillos de freno. • Corregir en caso necesario.
Iluminación, señalización, indicadores, avisador sonoro	<ul style="list-style-type: none"> • Controlar el funcionamiento. • Corregir en caso necesario.

ES

Componente	Controles
Ruedas y neumáticos	<ul style="list-style-type: none"> Controlar el desgaste y el estado de los neumáticos. Controlar la presión de inflado de los neumáticos en frío. Corregir en caso necesario.
Palanca de acelerador	<ul style="list-style-type: none"> Controlar la flexibilidad de funcionamiento del mando del acelerador y la vuelta a cero.
Dirección	<ul style="list-style-type: none"> Controlar la libre rotación de la dirección.
Caballote	<ul style="list-style-type: none"> Controle la flexibilidad del funcionamiento del caballote central.

Arranque del motor

Para mayor seguridad, coloque el vehículo sobre el caballote central antes de encender el motor.

- Gire la llave de contacto a "ON".
- Asegurarse de que el mando del acelerador esté en la posición cerrada.
- Accionar una de las palancas de freno mientras pulsa el botón de arranque. No accionar el botón de arranque durante más de 10 segundos.
- Soltar el botón de arranque una vez el motor esté en marcha.



Si el motor no arranca, soltar el botón de arranque y la palanca de freno, esperar unos segundos e intentarlo de nuevo.

Para arrancar con el pedal de arranque, coloque el vehículo sobre el caballote central.

- Gire la llave de contacto a "ON".
- Asegurarse de que el mando del acelerador esté en la posición cerrada.
- Agarre la empuñadura de mantenimiento con la mano derecha.
- Accione el pedal de arranque hasta que el motor se ponga en marcha.

Conducción

Arranque

Colocar el vehículo en su caballote con el motor en marcha.

- Mantener la palanca de freno izquierdo apretada con la mano izquierda, agarrar la empuñadura de mantenimiento con la mano derecha y empujar el vehículo hacia delante para replegar el caballote central.
- Sentarse en el vehículo.
- Soltar el freno izquierdo y girar progresivamente el mando del acelerador con la mano derecha para arrancar.

Aceleración y desaceleración

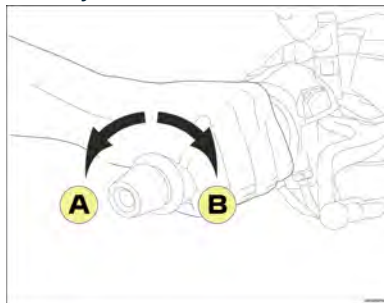

Para aumentar la velocidad, girar el mando del acelerador en el sentido (A). Para reducir la velocidad, girar el mando del acelerador en el sentido (B).

Frenado

La palanca derecha controla el freno delantero y la palanca izquierda el freno trasero.

Para frenar de manera eficaz, es obligatorio coordinar las siguientes acciones:

- Soltar rápidamente el mando del acelerador para que vuelva a su posición.
- Accionar el sistema de frenado aumentando la presión de forma progresiva.



El uso de un solo freno reduce la eficacia del frenado y puede ocasionar un bloqueo de la rueda y provocar una caída.

Por tanto, hay que evitar frenar de forma brusca en una carretera mojada o en una curva.

En una pendiente fuerte, hay que reducir la velocidad para evitar frenar de manera prolongada, ya que un calentamiento excesivo reducirá la eficacia del frenado.

Abastecimiento en carburante



Para llenar el depósito con total seguridad, detener obligatoriamente el motor.

Una etiqueta pegada cerca del tapón del depósito le recuerda el tipo de carburante que debe usar.

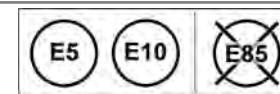

El depósito de carburante está situado debajo del sillín.

- Poner el vehículo sobre el caballote central.
- Al llenar el depósito de carburante, debe tener cuidado de introducir correctamente el extremo de la manguera en el orificio de llenado del depósito.

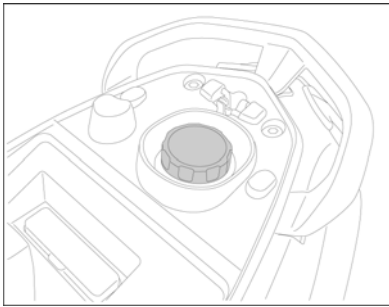

Parada del motor y estacionamiento

La parada del motor se hace cuando está al ralenti, girando la llave de contacto a "OFF".

Poner el vehículo sobre el caballete central en una superficie plana.

Cada vez que se estacione, la dirección debe bloquearse y se debe retirar la llave de contacto.



No llenar de forma excesiva el depósito de carburante: El carburante podría salirse al dilatarse a causa del calor del motor o del sol.

Rodaje del motor

El rodaje del motor es fundamental para garantizar sus prestaciones y su vida útil.

Durante el periodo de rodaje, se recomienda no sobrecargar el motor y evitar sobrepasar una temperatura de funcionamiento superior a la normal.

De 0 a 500 km

No se debe mantener el mando del acelerador a más de la mitad de su recorrido en trayectos largos.

De 500 a 1000 km

No se debe mantener el mando del acelerador a más de los 3/4 de su recorrido en trayectos largos.

Tras ese kilometraje, el vehículo puede usarse normalmente.

OPERACIONES DE MANTENIMIENTO

Consejos de mantenimiento

Respetar escrupulosamente el plan de mantenimiento de su vehículo para conservar los derechos de la garantía contractual.

Una tabla de control del plan de mantenimiento se adjunta al libro de mantenimiento, el distribuidor autorizado debe poner su sello, la fecha de la intervención y el kilometraje del vehículo.

Para conservar la seguridad y la fiabilidad máxima de su vehículo, se recomienda que un distribuidor autorizado, que disponga de la formación técnica, de las herramientas específicas y de las piezas de recambio, efectúe el mantenimiento y las reparaciones.

Medio ambiente / Reciclable

Las piezas gastadas y sustituidas durante el mantenimiento corriente (piezas mecánicas, batería...) deben entregarse a organismos especializados.

Al final de su vida útil, el vehículo debe entregarse a un centro autorizado para asegurar su reciclaje.

En todos los casos, cumplir con las leyes locales.



Las baterías contienen sustancias nocivas. Deben desecharse según las recomendaciones legales y en ningún caso deben tirarse con los residuos domésticos.

Limpieza del vehículo



La carrocería está formada por elementos plásticos que pueden estar pintados o tener un aspecto brillante. No usar disolventes o detergentes muy corrosivos.

ES



No usar un limpiador de alta presión que provocaría infiltraciones de agua en las piezas siguientes: juntas, rodamientos y articulaciones, componentes eléctricos como los conectores, contactores y de iluminación.

Limpiar la carrocería con agua y jabón y aclarar con abundante agua limpia.

El secado puede hacerse con una gamuza. Después del lavado del vehículo, frenar varias veces a baja velocidad para secar los frenos.



El lavado del vehículo debe realizarse en un lugar que disponga de un sistema de recuperación de las aguas usadas.

ES

Algunos productos que contienen silicona pueden alterar la calidad de la pintura. En caso de necesitar ayuda o de duda, un distribuidor autorizado sabrá asesorarle sobre el uso de productos de mantenimiento o para arreglar la carrocería en caso de rayadura o de arañazo.

Control o sustitución de la bujía



La utilización de un antiparásitos resistente y de una bujía resistente es obligatoria, según las recomendaciones del fabricante.

El motor debe estar frío.

- Desmontar la trampilla de acceso a la bujía.
- Retire el maletero del sillín.
- Desconectar el antiparásito.
- Desmontar la bujía.
- Medir la separación de los electrodos y corregirla en caso necesario (A).

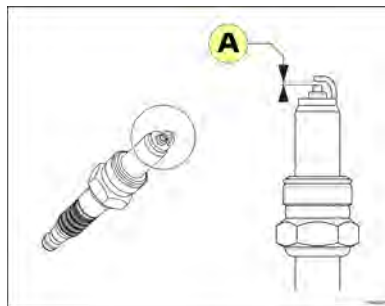

Bujía

NGK CR7HSA

Separación del electrodo

0.6 a 0.7 mm

- Colocar y enroscar la bujía con la mano.
- Apretar la bujía con una llave.
 - De 1/8 a 1/4 de vuelta para una bujía reutilizada.
 - Una 1/2 vuelta para una bujía nueva.



Asegurarse del buen agarre del antiparásitario a la bujía. Dejar que un distribuidor autorizado compruebe rápidamente el par de apriete.

Control del nivel del aceite del motor



Controlar el nivel de aceite cada 1000km / 600Mi o antes de un largo trayecto.

- Para una medición correcta del nivel de aceite, poner el vehículo sobre el caballete central sobre un suelo plano.
- Arrancar el motor, dejarlo funcionar algunos minutos y pararlo.
- Después de haber cortado el motor, esperar 5 minutos para que el aceite motor tenga tiempo de volver al cárter de aceite.
- Retirar el tapón/aforador de llenado de aceite (1).

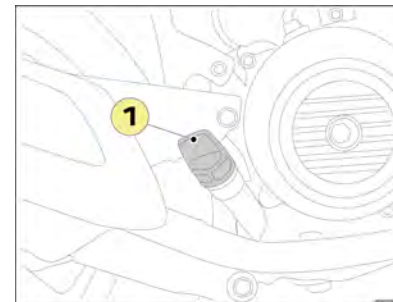

- Con un trapo limpio, secar el tapón/aforador y reinsertarlo sin enroscarlo en el orificio de llenado.
- Retirar el tapón/aforador y verificar el nivel de aceite.
- El nivel de aceite debe situarse entre las marcas de nivel mínima (A) y máxima (B) sin excederlas.

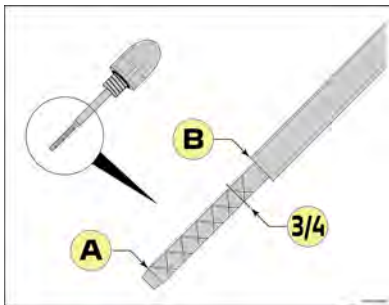

- Si el nivel de aceite está cerca de la marca mínima o es inferior a esta, se recomienda completar inmediatamente el nivel hasta las 3/4 partes mediante pequeñas cantidades con el aceite recomendado por el fabricante.



Un nivel de aceite demasiado alto limita sensiblemente las prestaciones del vehículo.

Vaciado del motor



Le recomendamos que acuda a un distribuidor autorizado para realizar el vaciado.



El aceite contiene sustancias peligrosas para el medioambiente, su distribuidor dispone de los equipos para eliminar los aceites usados respetando la naturaleza y las normas vigentes.

El vaciado del motor debe hacerse cuando el motor esté tibio para facilitar la salida de los líquidos.

- Poner el vehículo sobre el caballete central en una superficie plana.
- Usar guantes de protección.

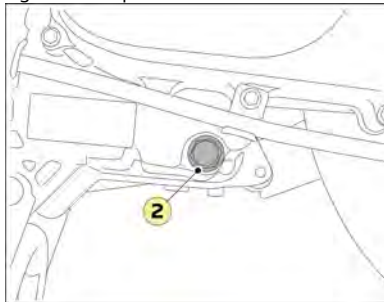

- Desmontar el tapón de vaciado y su junta (2) y dejar fluir el aceite en un recipiente.

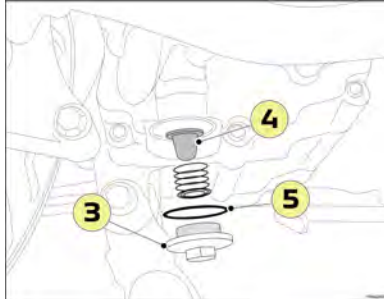

- Desmontar el tapón de alcahofa (3) y limpiar la alcahofa (4).
- Controlar y limpiar la alcahofa.
- Montar el tapón de vaciado y el tapón de alcahofa equipado con una junta nueva (5).
- Verter por el orificio de llenado la cantidad de aceite necesaria según las normas del constructor.

Aceite motor
SAE 5W40 Sintético API SL
Cantidad
0,8 l

- Poner en marcha el motor y dejarlo funcionar durante unos instantes.
- Ajustar el nivel de aceite si procede.
- Comprobar la estanqueidad del tapón de vaciado.

Vaciado de la caja relé



Le recomendamos que acuda a un distribuidor autorizado para realizar el vaciado.



El aceite contiene sustancias peligrosas para el medioambiente, su distribuidor dispone de los equipos para eliminar los aceites usados respetando la naturaleza y las normas vigentes.

El vaciado de la caja de relés debe hacerse con el motor tibio para facilitar la salida de los líquidos.

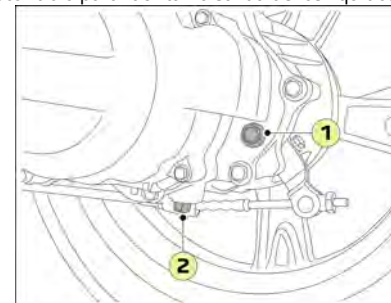

ES

- Poner el vehículo sobre el caballete central en una superficie plana.
- Ponga un recipiente bajo el orificio de vaciado.
- Desmontar el tapón de llenado de la caja relé (1).
- Desmontar el tapón de vaciado y su junta (2) y dejar fluir el aceite en un recipiente.
- Coloque el tapón con una junta nueva.
- Verter por el orificio de llenado la cantidad de aceite necesaria según las normas del constructor.
- Montar el tapón de llenado.

Caja de relé	SAE 80W90 API GL4
Cantidad	0.12 l

Cambio del filtro de aire

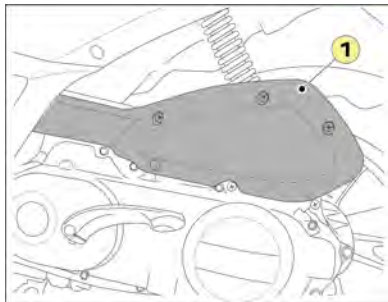

- Desmontar la tapa de filtro de aire (1).
- Desmontar el filtro de aire.
- Limpiar el interior de la caja de filtro de aire.
- Montar un filtro de aire nuevo.
- Colocar la tapa.

Holgura en el regulador de gas

La holgura del mando de gas debe ser de 3 a 5 mm a nivel de la empuñadura (A). En caso de holgura incorrecta, debe actuarse sobre la tuerca de ajuste (1).

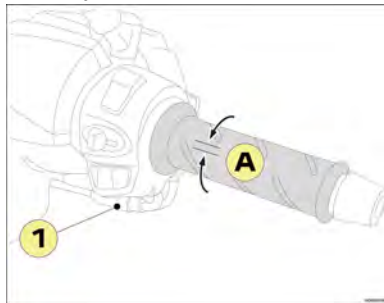

Neumáticos

Presión de inflado de los neumáticos



La presión de los neumáticos debe controlarse en frío una vez al mes. Una presión incorrecta produce un desgaste anormal y afecta al comportamiento en carretera y pone en peligro la conducción.

		Presión de los neumáticos	
		Delante	Detrás
Neumáticos 10"	Sin pasajero	1.3 bars	1.6 bars
	Con pasajero	1.3 bars	1.8 bars
Neumáticos 12"	Sin pasajero	1.6 bars	1.8 bars
	Con pasajero	1.6 bars	2 bars

Desgaste de los neumáticos

Si se alcanzan los límites de desgaste de la banda de rodadura (A), se recomienda acudir al distribuidor autorizado para cambiar los neumáticos.

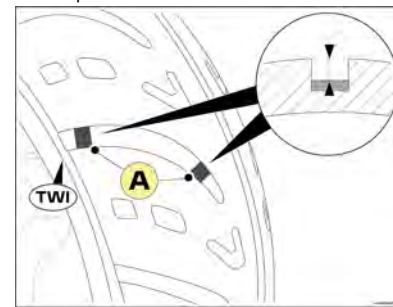

Cuando se cambian, se recomienda montar neumáticos de la misma marca y de calidad equivalente. Además, en caso de pinchazo, no está autorizado el montaje de una cámara de aire en un neumático tubeless.



Un neumático contiene sustancias peligrosas para el medioambiente, su distribuidor dispone de los equipos para eliminar los neumáticos usados respetando la naturaleza y las normas vigentes.

Control de los frenos



Le recomendamos que acuda a un distribuidor autorizado para la sustitución de estos elementos.

Desgaste de las pastillas de freno delantero

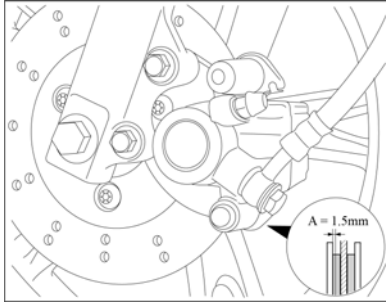

Si una de las 2 pastillas está desgastada hasta la marca mínima (A), es necesario cambiar las 2 pastillas de freno.

Desgaste de las pastillas de freno trasero

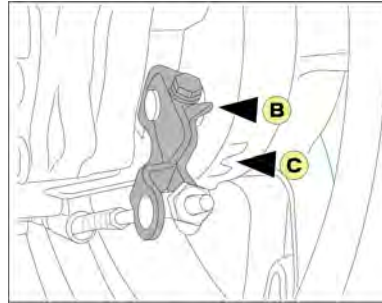

Accionar la palanca de freno y verificar la posición de marca de desgaste de la bieleta de leva (B) respecto a la marca (C) del cárter motor.

Si la marca de la bieleta de leva está alineada o sobrepasa la marca de desgaste del cárter del motor, es necesario cambiar los latiguillos de freno.

Líquido de freno



Los niveles de líquido de freno deben comprobarse regularmente mediante la mirilla (A) de control de los emisores de freno.

Si el nivel está cerca de la marca del nivel mínimo, se recomienda acudir lo antes posible a un distribuidor autorizado para comprobar el circuito de frenado y completar en caso necesario.

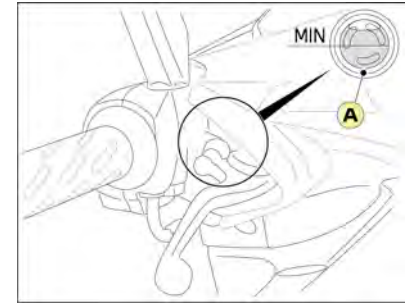

Líquido de freno

DOT 4

Batería



Antes de cualquier manipulación de la batería, es obligatorio asegurarse de que el contacto esté cortado. Los cables de alimentación de una batería nunca deben conectarse cuando el motor está en marcha. Para evitar daños en el circuito electrónico, no cargar la batería si está conectado al vehículo.

ES



El ácido sulfúrico contenido en el electrolito de la batería puede causar quemaduras graves.

Evitar cualquier contacto con la piel, los ojos o la ropa y protegerse siempre los ojos cuando opere cerca de la batería. En caso de fuga, se recomienda acudir a un distribuidor autorizado que dispone de los equipos para cambiar y eliminar las baterías respetando la naturaleza y el medioambiente.



Una batería produce gases explosivos. Alejar la batería de las chispas, llamas, cigarrillos, etc... La carga debe realizarse en un lugar ventilado.

Inmovilización prolongada y vehículo parado durante un tiempo



En caso de inmovilización prolongada, la descarga natural de la batería o generada por la electrónica del vehículo o algunos accesorios, requiere una carga regular de esta.

Si el vehículo permanece inmovilizado durante un periodo de más de un mes, es necesario preservar la carga de la batería:

- Utilizando un cargador de mantenimiento (caso de una inmovilización larga).
- Si no se dispone de dicho cargador, desconectar la batería del vehículo (para una inmovilización de menos de 2 meses).



A parte de estas recomendaciones, la batería puede descargarse profundamente, en este caso, la garantía del constructor no podrá aplicarse.

Desmontaje de la batería

Desmontar la trampilla de la batería.

Desconectar la batería respetando el orden siguiente:

1. El borne negativo.
2. El borne positivo.

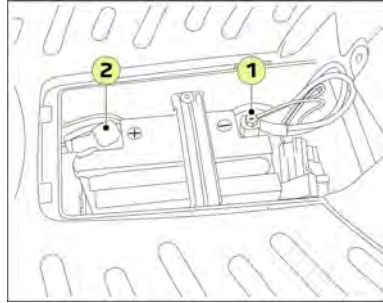

Carga de la batería

La carga debe efectuarse en un lugar ventilado, con un cargador adaptado que puede aportar una décima parte de la capacidad de la batería para evitar una destrucción prematura; por tanto es preferible acudir a un distribuidor autorizado para efectuar esta operación.

La batería contiene ácido sulfúrico, es obligatorio evitar el contacto con la piel o los ojos. Durante la carga, pueden emitirse gases explosivos, por lo que hay que mantenerse alejado de chispas, llamas o de cualquier producto incandescente.

Baterías sin mantenimiento



Una batería sin mantenimiento no debe abrirse nunca para un reajuste del nivel.

- Desconectar y desmontar la batería.
- Cargar previamente la batería al 100%.
- Usar un cargador de mantenimiento o realizar una carga mensual.
- Antes de la nueva puesta en servicio, la batería debe cargarse al 100%.

Instalación de la batería

Conectar la batería respetando el orden siguiente:

1. El borne positivo.
2. El borne negativo.

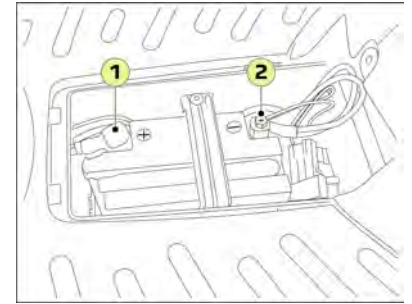

FUSIBLES

Fusible principal: 15A.
Equipos eléctricos: 10A.
Fusible de accesorios: 10A.

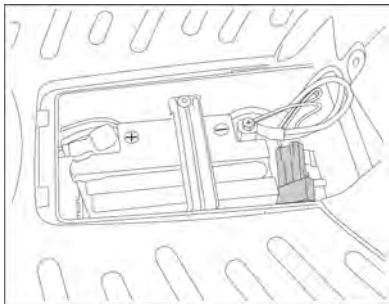

Identificar el fusible defectuoso mirando el estado del filamento.

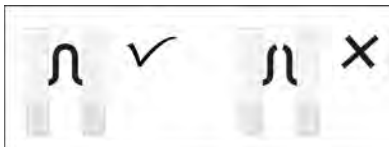

Si un fusible se funde a menudo, es generalmente señal de un cortocircuito en el circuito eléctrico. Se recomienda que un distribuidor autorizado compruebe el circuito.

Antes de sustituir un fusible, es necesario conocer la causa de la avería y solucionarla.
Sustituir siempre el fusible defectuoso por un fusible del mismo calibre.



Se recomienda cortar el contacto antes de cambiar un fusible y sustituirlo siempre por uno del mismo calibre. Si no se respeta esta indicación se puede producir un deterioro del circuito eléctrico, incluso un incendio.

CAMBIO DE LAS BOMBILLAS

Bombilla de faro/Bombillas de los intermitentes

- Desmontar la fachada delantera (1).



Se recomienda acudir a un distribuidor autorizado para realizar esta intervención.

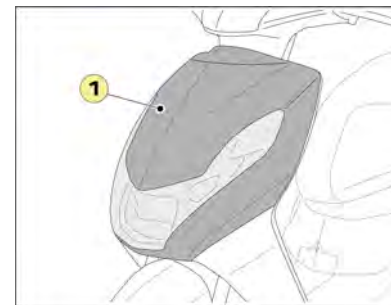

En ciertas condiciones climáticas (temperaturas bajas, humedad). La presencia de vaho en la cara interna del cristal de los focos es normal; desaparecerá unos minutos después del encendido de las luces.

Bombilla de faro	12V - 35/35W (H51)
------------------	--------------------

ES

Bombillas de las luces y de los intermitentes traseros

- Quitar los 2 tornillos de fijación del capuchón de la luz trasera (2).

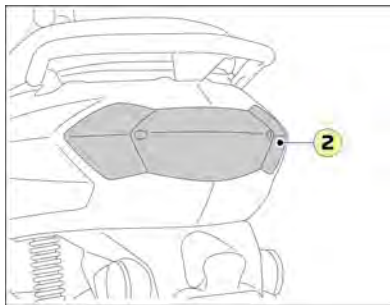

AJUSTE DE LOS FAROS

El ajuste del proyector se realiza mediante un tornillo al que se puede acceder desde el salpicadero trasero (A).



ES

Bombilla de luz trasera	12V - 21/5W
Bombillas de los intermitentes	12V - 10W

Peugeot Motocycles recommends



Quality management system certified ISO
9001 by UTAC



Peugeot Motocycles SA
Rue du 17 Novembre
F-25350 Mandeure

Tél. +33(0)3 81 36 80 00

RCS Belfort B 875 550 667

www.peugeot-motocycles.fr
www.peugeot-motocycles.com



Dans un souci constant d'amélioration Peugeot Motocycles se réserve le droit de supprimer, modifier ou ajouter toutes références citées.
DQ/APV du 02/2024 (photos non contractuelles).



KISBEE
KEEP IT SIMPLE.

KISBEE



GUIDE D'UTILISATION EN LIGNE
ONLINE USER'S GUIDE