



BY PEUGEOT



KISBEE
KEEP IT SIMPLE.

S

KISBEE S
KISBEE S NAKED



NOTICE D'UTILISATION
WELCOME & MAINTENANCE BOOKLET

Benvenuto

IT



SOMMARIO

Informazioni.....	1
Avvertenze sulla sicurezza.....	1
Caratteristiche.....	2
Identificazione del veicolo.....	5
Prodotti da utilizzare.....	5
Informazioni relative alla presente istruzione.....	5
Descrizione del veicolo.....	7
Strumentazione.....	8
Comandi.....	9
Funzioni del blocchetto di accensione.....	10
Equipaggiamenti.....	10
Controlli da effettuare prima dell'uso.....	10
Avvertenze sull'avviamento e la guida.....	11
Avvertimento.....	11
Eco-guida.....	11
Guida su carreggiata allagata.....	11
Verifiche da effettuare prima della messa in marcia.....	11
Avviamento del motore.....	12
Guida.....	12
Frenata.....	12
Rifornimento di carburante.....	12
Rodaggio del motore.....	13
Arresto del motore e parcheggio.....	13
Operazioni di manutenzione.....	13
Istruzioni di manutenzione.....	13
Ambiente / Prodotto riciclabile.....	13
Pulizia del veicolo.....	13
Controllo o sostituzione della candela.....	14
Controllo del livello dell'olio motore.....	14
Scarico dell'olio motore.....	15
Scarico scatola relè.....	15
Sostituzione filtro aria.....	16
Gioco comando gas.....	16
Pneumatici.....	16

Controllo dei freni.....	17
Batteria.....	17
Fusibile.....	19
Sostituzione delle lampade.....	19
Regolazione dei fanali.....	20

IT

INFORMAZIONI

Hai appena acquistato un veicolo Peugeot.

Grazie per la fiducia accordataci.

Prima d'utilizzare il veicolo s'invita l'utilizzatore a leggere attentamente quanto riportato nelle presenti istruzioni d'uso.

Le presenti istruzioni d'uso, da tenere nella sottosella del veicolo, contengono istruzioni relative all'uso, ai controlli e alla manutenzione del veicolo, oltre a importanti avvertenze di sicurezza volte a proteggere l'utilizzatore e i terzi contro gli incidenti.

In esse sono contenuti numerosi suggerimenti grazie ai quali potrete conservare il veicolo in perfetto stato di marcia.

Conoscendo tutte le peculiarità del veicolo e disponendo dei pezzi di ricambio originali e dell'attrezzatura specifica, il distributore autorizzato di Sua fiducia saprà fornirLe ogni suggerimento nonché provvedere alla manutenzione del Suo veicolo nel modo più adatto, secondo il programma di manutenzione, contribuendo in tal modo a mantenere costante il Suo piacere di guida e la massima sicurezza.

Il presente manuale d'istruzioni deve essere considerato parte integrante del veicolo e deve rimanere tale anche in caso di rivendita dello stesso.

Nell'ottica di un costante miglioramento PEUGEOT MOTOCYCLES si riserva il diritto di eliminare, modificare o aggiungere ogni codice prodotto citato.

AVVERTENZE SULLA SICUREZZA

Prima d'usare il veicolo in strada, l'utilizzatore inesperto delle due ruote deve familiarizzare con lo stesso. È pertanto fortemente sconsigliato prestare il veicolo a persona che non ha esperienza in merito.

Per l'uso di un veicolo a due ruote la normativa in vigore impone che, a seconda della categoria del veicolo, il conducente sia dotato di patente di guida o abbia seguito un corso d'addestramento specifico alla guida presso un organo debitamente preposto. È altresì obbligatorio, tanto per il conducente quanto per il passeggero, indossare un casco e dei guanti omologati. Si raccomanda inoltre di indossare degli occhiali di protezione, nonché abbigliamento chiaro o catarifrangente adatto alla guida di un veicolo a due ruote.

In determinati paesi la normativa in vigore potrebbe vietare il trasporto di un passeggero o prevedere l'obbligo da parte dell'utilizzatore del veicolo a due ruote della copertura assicurativa per la responsabilità civile, che consente di tutelare i terzi e il passeggero contro gli svantaggi che potrebbero scaturire in caso d'incidente.

La guida in stato d'ebbrezza o sotto l'effetto di stupefacenti o determinati medicinali è illegale e pericolosa per se stessi e per gli altri.

La velocità eccessiva è un fattore importante in numerosi incidenti. È pertanto necessario rispettare la segnaletica stradale e adeguare la velocità alle condizioni del clima.

Motore ed elementi di scarico possono raggiungere temperature molto elevate; quando si parcheggia, fare attenzione a evitare il contatto con materiali infiammabili che potrebbero provocare un incendio o parti di corpi che potrebbero provocare serie bruciate.

Portabagagli e valigette omologati PEUGEOT MOTOCYCLES sono disponibili come optional (secondo i modelli). Devono essere rispettate le istruzioni di montaggio e il carico di trasporto ammesso, che va da 3 a 5 kg a seconda dell'equipaggiamento e non deve essere superato.

L'aggiunta di accessori quali parabrezza, bauletto, ecc. può influire negativamente sulla stabilità del veicolo (maggiore superficie esposta al vento, carico, ecc.).

Se sul veicolo sono montati accessori, si consiglia guidare a velocità ridotta.

Il montaggio di pezzi adattabili non omologati da PEUGEOT MOTOCYCLES, che modificano le caratteristiche tecniche o le prestazioni del veicolo, è vietato. Qualunque modifica comporterà l'annullamento della garanzia e renderà il veicolo non conforme rispetto alla versione omologata dagli organi competenti.

IT

CARATTERISTICHE

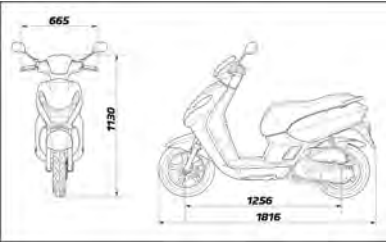
	KISBEE S NAKED 10"	KISBEE S NAKED 12"	KISBEE S 45 km/h	KISBEE S 25 km/h
Tipo	K1AARA	K1AARA	K1AAPA	K1ABPA
Dimensioni in mm				
				
Peso in kg				
Peso a secco	92			
In ordine di marcia	97			
Massimo autorizzato. Peso cumulativo del veicolo, dell'utilizzatore, del passeggero, degli accessori e dei bagagli.	260			

IT

	KISBEE S NAKED 10"		KISBEE S NAKED 12"	
Tipo	K1AARA		K1AARA	
KISBEE S 45 km/h				
KISBEE S 25 km/h				
Motore				
Identificazione	139QMB-K			
Tipo motore	Monocilindrico 4T			
Cilindrata	50 cc			
Alesaggio x corsa in mm	39 x 41.4 mm			
Potenza massima	2.6 KW a 7700 giri/min			
Coppia massima	3.2 Nm a 7300 giri/min			
Raffreddamento	Tramite circolazione di aria forzata			
Alimentazione	Iniezione elettronica indiretta (EFI)			
Candela	NGK CR7HSA			
Lubrificazione	Lubrificazione in pressione con carter umido			
Scarico	Catalizzato e sonda lambda			
Norma antinquinamento	Euro 5+			
Consumo ^a	1.75 l/100	1.9 l/100	1.75 l/100	1.9 l/100
Emissioni CO2 (Su ciclo)	41 g/km	44.5 g/km	41 g/km	44.5 g/km
Capacità in litri				
Olio motore	0.8			
Olio trasmissione finale	0.12			
Serbatoio carburante	6.3			
Olio forcella	0.043			

IT

^a Tali valori di consumo sono definiti ai sensi del regolamento 134/2014 allegato VII. Possono variare a seconda dello stile di guida, del traffico, delle condizioni meteorologiche, del carico del veicolo, della manutenzione del veicolo e dell'eventuale uso di accessori...

		KISBEE S NAKED 10"	KISBEE S NAKED 12"	KISBEE S 45 km/h	KISBEE S 25 km/h
Tipo		K1AARA	K1AARA	K1AAPA	K1ABPA
Dimensioni pneumatici					
Anteriore		110/70-12	120/90-10	110/70-12	
Indici di carico e di velocità minima		37 B			
Posteriore		110/70-12	120/90-10	110/70-12	
Indici di carico e di velocità minima		50 B			
Pressione in bar					
Anteriore	Singolo	1.6	1.3	1.6	
	Doppio	1.6	1.3	1.6	
Posteriore	Singolo	1.8	1.6	1.8	
	Doppio	2	1.8	2	
Sospensioni					
Anteriore		Forcella telescopica a steli rovesciati Ø27 mm Escursione: 73 mm	Forcella telescopica Ø27 mm Escursione: 68 mm		
Posteriore		1 Ammortizzatore Escursione: 68 mm			
Freni					
Anteriore		1 disco Ø190 mm	1 disco Ø170 mm		
Posteriore		1 tamburo Ø110 mm			
Impianto elettrico					
Fanali		12V - 35/35W (HS1)			
Luce Posizione		LED			
Lampade indicatori di direzione		12V - 10W			
Luce posteriore		12V - 21/5W			
Luce targa		12V - 5W			
Batteria		Batteria senza manutenzione 12V - 6Ah BS Battery BTX7A			

IDENTIFICAZIONE DEL VEICOLO

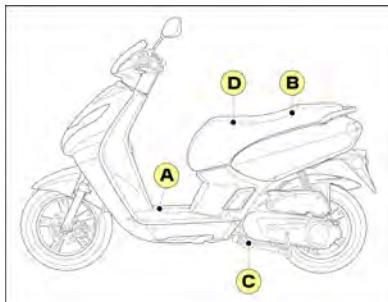

A Targhetta del costruttore.

B Numero di telaio (V.I.N).

C Numero motore.

D Etichetta pressione pneumatici.

L'etichetta posta sotto la sella si riferisce alla pressione degli pneumatici a freddo sia per il solo conducente che in presenza di conducente e passeggero.



Le variazioni di temperatura modificano la pressione degli pneumatici.

La pressione degli pneumatici deve essere controllata a freddo una volta al mese.

Prodotti da utilizzare

Carburante super senza piombo



Olio motore 4 tempi

SAE 5W40 Sintetico API SL

Olio trasmissione finale

SAE 80W90 API GL4

Liquido freni

Liquido freni DOT 4

Olio forcella

Olio idraulico 10 W

INFORMAZIONI RELATIVE ALLA PRESENTE ISTRUZIONE

Le informazioni particolari sono contrassegnate dai seguenti simboli:



Nastro di Moebius
Prodotto riciclabile.

Indica che il prodotto o l'imballaggio è riciclabile.



Esplosivo

Il prodotto può esplodere a contatto con fiamme, scintille o elettricità statica o se sottoposto a surriscaldamento, urti o sfregamento.

Manipolare e conservare lontano da fonti di calore e altre possibili cause di scintille.



Infiammabile

Il prodotto può emanare gas infiammabili e infiammarsi a contatto con fiamme, scintille, aria, acqua o elettricità statica o se sottoposto a surriscaldamento o sfregamento.

Manipolare e conservare lontano da fonti di calore e altre possibili cause di scintille.



Corrosivo

Il prodotto è corrosivo.

Può corrodere o distruggere i metalli. Il prodotto può provocare ustioni alla pelle e lesioni agli occhi in caso di contatto o proiezioni. Evitare il contatto con gli occhi e la pelle; non inalare.

IT



Pericoloso per la salute

A forti dosi il prodotto può essere causa di avvelenamento.

Può irritare la pelle, gli occhi e le vie respiratorie.

Può provocare allergie cutanee.

Può causare sonnolenza o vertigini. Evitare il contatto con il prodotto.



Tossico o mortale

Il prodotto può provocare la morte rapidamente.

Avvelena rapidamente anche a piccole dosi. Indossare dispositivi di protezione.

Evitare il contatto (con la bocca, con la pelle o tramite inalazione) e lavare accuratamente le parti esposte dopo l'uso.



Pericoloso per l'ambiente acquatico

Il prodotto inquina.

Provoca effetti nefasti (a breve e/o a lungo termine) per gli organismi acquatici.

Non disperdere nell'ambiente.



Non gettare nella pattumiera

Un componente del prodotto è tossico e può essere nocivo per l'ambiente. Non gettare mai il prodotto usato in un contenitore per rifiuti ma riconsegnarlo al commerciante o deporlo in un contenitore per la raccolta differenziata specifico.



Sicurezza delle persone

Operazione che implica un rischio per le persone.

Il mancato rispetto, totale o parziale, di tale prescrizione può seriamente compromettere la sicurezza delle persone.



Importante

Operazione che implica un rischio per il veicolo.

Indica le procedure specifiche da seguire al fine d'evitare di danneggiare il veicolo.



Nota

Indica un'informazione importante riguardante il funzionamento del veicolo.

DESCRIZIONE DEL VEICOLO

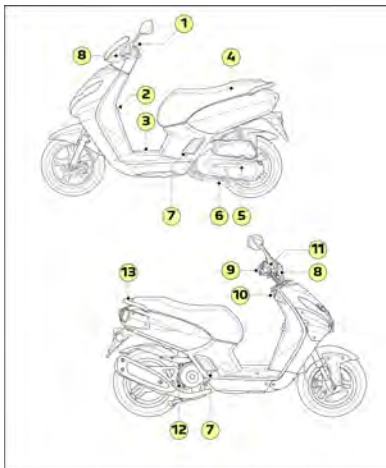

1. Cruscotto
2. Porta-borse
3. Batteria / Fusibile
4. Serbatoio carburante
5. Kick starter
6. Cavalletto centrale
7. Poggiapiedi a scomparsa
8. Leve freno
9. Manopola gas
10. Blocchetto Accensione
11. Livello liquido freni
12. Livello olio motore
13. Maniglione

STRUMENTAZIONE

Crusotto Kisbee S



1. Tachimetro meccanico

- Indicazione velocità a doppia scala, chilometri/miglia.

2. Contachilometri

3. Spia Indicatori di Direzione



Il lampeggiamento veloce della spia indica un malfunzionamento degli indicatori di direzione.

4. Spia di guasto del sistema anti-inquinamento.



Se la spia s'accende di continuo si raccomanda di far controllare il veicolo da un distributore autorizzato.

5. Indicatore di livello carburante

6. Spia Luci

Crusotto Kisbee S Naked



1. Tachimetro meccanico

2. Indicatore di livello carburante/Indicatore di riserva



Quando il serbatoio è pieno tutti i segmenti dell'indicatore del livello di carburante sono accesi.

L'indicatore di livello si concretizza negli ultimi due segmenti (r) che indicano due livelli di riserva.

- 1° livello: i due segmenti lampeggiano.
- 2° livello: l'ultimo segmento lampeggia.

Quando il serbatoio è vuoto, tutti i segmenti dell'indicatore di livello di carburante sono spenti e il simbolo "pompa" lampeggia (p).

Se tutti i segmenti lampeggiano significa che la funzione di diagnosi ha rilevato un'anomalia relativa al sistema dell'indicatore del livello di carburante; in tal caso è necessario far controllare il sistema da un distributore autorizzato.

3. Spia livello minimo olio

- Se la spia olio lampeggia o è accesa fissa, rabboccare il livello dell'olio nel serbatoio olio.



Il lampeggiamento veloce della spia indica un malfunzionamento degli indicatori di direzione.

4. Spia di guasto del sistema anti-inquinamento.



Se la spia s'accende di continuo si raccomanda di far controllare il veicolo da un distributore autorizzato.

5. Contachilometri/Totalizzatore parziale (TRIP)

- Il totalizzatore visualizza e memorizza il numero di chilometri totali effettuati dal veicolo. Il chilometraggio totale del veicolo resta memorizzato anche al distacco della batteria.
- Il contachilometri parziale mostra e memorizza i chilometri effettuati nel periodo scelto.

Passaggio dal contachilometri totale al contachilometri parziale

- Una volta messo il contatto, il passaggio dal contachilometri totale al contachilometri parziale e viceversa viene effettuato premendo brevemente il pulsante di comando (A).

Azzeramento del contachilometri parziale

- È possibile azzerare il contachilometri parziale premendo e tenendo premuto il pulsante di comando (A) per più di 3 secondi.

6. Spia Luci

7. Indicazione manutenzione

- L'indicatore "manutenzione" viene visualizzato sul display al raggiungimento della soglia chilometrica raccomandata dal costruttore per effettuare gli interventi di manutenzione.

Periodicità manutenzione

5000 Km

Azzeramento del contachilometri tagliando

- Contatto Off, tenere premuto il pulsante (A) e dare contatto, l'unità di misura della distanza lampeggia.
- Rilasciare il pulsante di regolazione.
- Per spegnere la spia di manutenzione e azzerare il contachilometri tagliando premere e tenere premuto il pulsante di regolazione per più di 5 secondi.
- Togliere il contatto.



Si raccomanda di recarsi presso un distributore autorizzato per far effettuare la manutenzione del veicolo e cancellare il messaggio dell'indicatore di manutenzione.

COMANDI

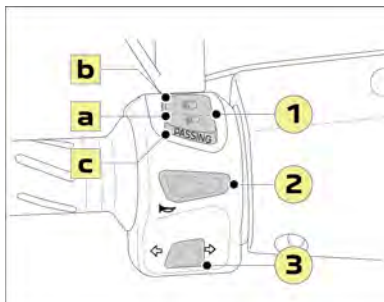

1. Pulsante codice/Fanale

Il pulsante devio luci ha 3 funzioni:

- a. Anabbaglianti
- b. Abbaglianti
- c. Accensione fanale (Passing)

2. Comando Clacson

3. Pulsante indicatori di direzione

Per segnalare un cambio di direzione premere il pulsante:

- O a destra.
- O a sinistra.

Per spegnere l'indicatore di direzione premere il pulsante.

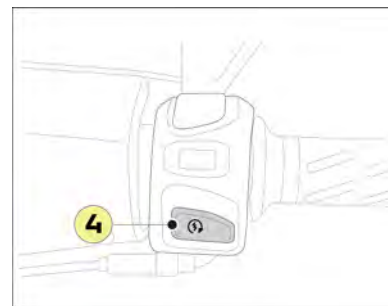

4. Pulsante motorino d'avviamento

IT

FUNZIONI DEL BLOCCHETTO DI ACCENSIONE

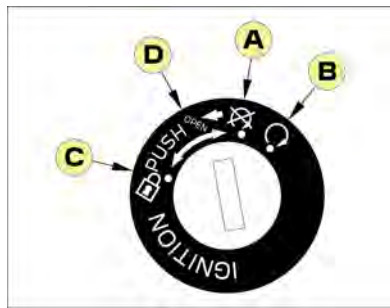

- A. Il motore è spento. Il circuito elettrico è fuori tensione. È possibile togliere la chiave.
- B. Il circuito elettrico è sotto tensione. Il motore può essere avviato. Le luci sono accese. Non è possibile togliere la chiave.
- C. Il circuito elettrico è fuori tensione. Manubrio orientato a sinistra. È possibile bloccare lo sterzo. È possibile togliere la chiave.
- D. Azionando la chiave su questa posizione è possibile aprire la sella con l'ausilio di un dispositivo a cavo.

EQUIPAGGIAMENTI

Porta-borse

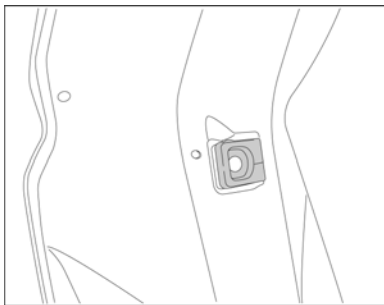

Il porta-borse si trova a livello dello scudo posteriore e permette di agganciare e trasportare un carico dal peso di massimo 2.5 kg.

Portabagagli (Accessorio)

Il portabagagli posteriore permette di sopportare un carico massimo pari a 7 kg.



Non trasportare bagagli eccessivamente voluminosi che potrebbero ostacolare le luci e/o i movimenti dello sterzo.

Non oltrepassare il carico massimo autorizzato per ogni portabagagli. Fare in modo che i bagagli siano sempre collocati sul veicolo in una posizione salda anche se si prevede di percorrere un tragitto breve.

CONTROLLI DA EFFETTUARE PRIMA DELL'USO

L'utilizzatore è tenuto ad assicurarsi personalmente del buono stato del proprio veicolo. Determinati pezzi di sicurezza possono presentare segni di degrado, e questo anche se il veicolo non viene utilizzato. Una lunga esposizione alle intemperie, per esempio, può comportare l'ossidazione del sistema di frenata oppure calo di pressione dei pneumatici da cui potrebbero derivare gravi conseguenze. Oltre al semplice controllo visivo, prima d'ogni uso è pertanto estremamente importante effettuare una verifica dei punti di seguito elencati.



Si tratta di controlli rapidi che però, nell'ottica d'un impiego affidabile e in tutta sicurezza, contribuiscono in modo efficace al mantenimento in buono stato del veicolo.

Se un elemento di quelli riportati nella lista dei punti di controlli non funziona correttamente si raccomanda di far controllare il veicolo dal proprio distributore autorizzato e, se del caso, farlo riparare prima dell'uso.

AVVERTENZE SULL'AVVIAMENTO E LA GUIDA

Avvertimento

Precedentemente al primo utilizzo è imperativo familiarizzare con tutti i comandi e relative funzioni. In caso di dubbio riguardo al funzionamento di certi comandi rivolgersi al proprio distributore, che ha la competenza per rispondere a eventuali quesiti e può fornire tutto il necessario supporto.



Poiché i gas di scarico sono tossici, il motore deve essere avviato in un ambiente ben ventilato; in nessun caso deve essere avviato, neppure per breve tempo, in un locale chiuso.

Eco-guida

Adottare una guida fluida

- Ruotare progressivamente, non bruscamente, la manopola dell'acceleratore.
- Anticipare le frenate sfruttando il freno motore.
- Limitare il carico del veicolo e la sua resistenza aerodinamica.
- Controllare spesso la pressione di gonfiaggio degli pneumatici facendo riferimento all'etichetta posta sotto la sella.
- Non far scaldare il motore da fermi: il motore si scalda prima mentre si guida.
- Provvedere alla revisione del veicolo seguendo il piano di manutenzione fornito dal costruttore.

Questo tipo di comportamento contribuisce a ridurre il consumo di carburante, le emissioni di CO2 e l'inquinamento acustico.

Guida su carreggiata allagata



Si sconsiglia vivamente di guidare su strade allagate, perché l'acqua potrebbe provocare danni gravi al motore, alla trasmissione e all'impianto elettrico del veicolo.

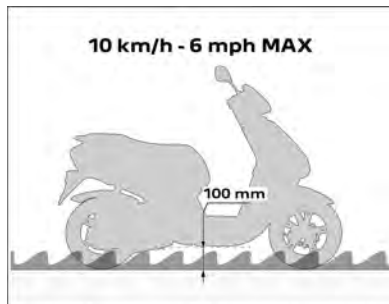

Se si è costretti ad attraversare un tratto di strada allagato:

- Controllare che la profondità dell'acqua non superi i 100 mm, tenendo anche conto delle onde che potrebbero essere generate dagli altri utenti della strada.
- Ad ogni modo, non superare mai i 10 km/h di velocità.
- Uscendo dal tratto allagato, non appena le condizioni di sicurezza lo consentono, frenare leggermente più volte per asciugare i freni.

Verifiche da effettuare prima della messa in marcia

Componente	Controlli
Carburante	<ul style="list-style-type: none">• Controllare il livello di carburante nel serbatoio.• Se necessario, fare il pieno di carburante.• Verificare l'assenza di perdite carburante.
Olio motore	<ul style="list-style-type: none">• Controllare il livello d'olio del motore.• Se necessario, effettuare un rabbocco usando l'olio raccomandato.
Freni a disco	<ul style="list-style-type: none">• Assicurarsi che i freni funzionino correttamente.• Nel caso si avverta una sensazione di "mollezza" far controllare i freni da un distributore autorizzato.• Controllare il livello di usura delle pastiglie freno.• Controllare il livello del liquido freni all'interno della relativa vaschetta.
Freni a tamburo	<ul style="list-style-type: none">• Assicurarsi che i freni funzionino correttamente.• Se necessario, regolare il comando.• Controllare il livello di usura delle ganasce freno.• Intervenire ove necessario.
Luci, indicatori di direzione, spie, clacson	<ul style="list-style-type: none">• Assicurarsi che l'elemento funzioni.• Intervenire ove necessario.

IT

Componente	Controlli
Ruote e Pneumatici	<ul style="list-style-type: none"> Controllare l'usura e lo stato dei pneumatici. Controllare pressione pneumatici a freddo. Intervenire ove necessario.
Leva acceleratore	<ul style="list-style-type: none"> Controllare che la manopola dell'acceleratore sia morbida e torni facilmente alla posizione di partenza.
Sterzo	<ul style="list-style-type: none"> Assicurarsi che lo sterzo possa girare liberamente.
Cavalletto	<ul style="list-style-type: none"> Verificare che il cavalletto centrale si sposti in modo fluente.

Avviamento del motore

Prima d'avviare il motore, per maggior sicurezza collocare il veicolo sul cavalletto centrale.

- Girare la chiave di contatto su "ON".
- Assicurarsi che la manopola gas sia in posizione chiuso.
- Azionare una delle leve del freno premendo il pulsante d'avviamento. Non azionare il motorino d'avviamento per oltre 10 secondi.
- Rilasciare il pulsante d'avviamento non appena il motore s'avvia.



Se il motore non parte, rilasciare il pulsante d'avviamento e la leva del freno, quindi attendere qualche secondo e riprovare.

Per avviare il motore da kick starter collocare il veicolo sul cavalletto centrale.

- Girare la chiave di contatto su "ON".
- Assicurarsi che la manopola gas sia in posizione chiuso.
- Afferrare la maniglia di destra.
- Azionare il kick starter finché il motore s'avvia.

Guida

Avviamento

Il veicolo è sul cavalletto e il motore è acceso.

- Con la mano sinistra stringere e tenere serrata la leva del freno sx, con la mano destra afferrare la maniglia, quindi spingere il veicolo in avanti per ripiegare il cavalletto centrale.
- Montare sul veicolo.
- Rilasciare il freno sx e girare progressivamente la manopola gas con la mano destra per avviare il veicolo.

Accelerazione e decelerazione

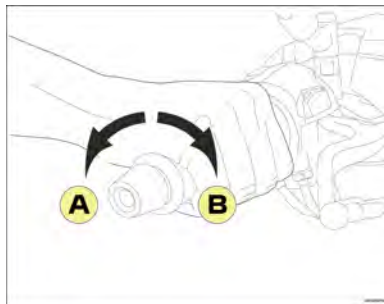

Per aumentare la velocità girare la manopola gas nel senso (A). Per ridurre la velocità girare la manopola gas nel senso (B).

Frenata

La leva dx comanda il freno anteriore, la leva sx comanda il freno posteriore.

Per una frenata efficace è imperativo coordinare le seguenti azioni:

- Far ritornare rapidamente la manopola gas.
- Azionare il sistema di frenata aumentando progressivamente la pressione.



L'uso di un solo freno riduce l'efficacia della frenata e, talvolta, può bloccare la ruota con conseguente caduta.

Su strada bagnata o in curva bisogna pertanto evitare di frenare bruscamente.

In presenza di discesa a forte pendenza bisogna ridurre la velocità affinché si eviti di frenare a lungo surriscaldando il veicolo; il surriscaldamento riduce l'efficacia della frenata.

Rifornimento di carburante



Per riempire il serbatoio in tutta sicurezza, spegnere prima il motore.

L'etichetta applicata in prossimità del tappo del serbatoio ricorda il tipo di carburante da utilizzare.

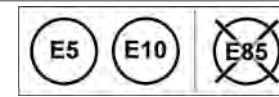

Il serbatoio di carburante si trova sotto alla sella.

- Collocare il veicolo sul cavalletto centrale.
- Quando si fa il pieno di carburante fare attenzione a introdurre correttamente l'estremità del tubo della pompa all'interno del foro per il riempimento del serbatoio.

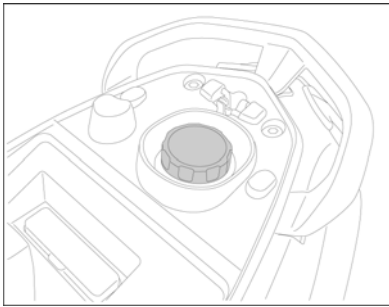

Arresto del motore e parcheggio

L'arresto del motore s'effettua a motore al minimo, girando la chiave di contatto su "OFF".
Collocare il veicolo sul cavalletto centrale su una superficie piana.
Ogni volta che si parcheggia lo sterzo deve essere bloccato e la chiave di contatto tolta.



Non riempire eccessivamente il serbatoio: il carburante potrebbe fuoriuscire dilatandosi sotto l'effetto del calore del motore o del sole.

Rodaggio del motore

Il rodaggio del motore è di fondamentale importanza per garantire delle prestazioni e una durata di vita ottimali.

Durante il periodo di rodaggio si consiglia di non sovraccaricare il motore e di evitare di oltrepassare la temperatura d'esercizio normale.

Da 0 a 500 km

Non tenere la manopola dell'acceleratore aperta oltre la metà quando si percorrono lunghi tragitti.

Da 500 a 1000 km

Non tenere la manopola dell'acceleratore aperta oltre 3/4 quando si percorrono lunghi tragitti.

Una volta superato il chilometraggio indicato il veicolo può essere utilizzato normalmente.

OPERAZIONI DI MANUTENZIONE

Istruzioni di manutenzione

Al fine di conservare i diritti alla garanzia contrattuale rispettare scrupolosamente il programma di manutenzione del veicolo.

Il libretto di manutenzione contiene una tabella di manutenzione periodica in cui sono indicati i controlli da effettuare; il distributore autorizzato è tenuto ad apporvi il timbro e a indicare la data dell'intervento e il chilometraggio del veicolo.

Al fine di preservare la sicurezza e l'affidabilità del veicolo, si raccomanda di far effettuare la manutenzione e le riparazioni da un distributore autorizzato appositamente formato e che disponga dei pezzi di ricambio originali e dell'attrezzatura specifica.

Ambiente / Prodotto riciclabile

I pezzi usurati e sostituiti durante la manutenzione corrente (elementi meccanici, batteria, ecc.) devono essere conferiti a enti specializzati.

Il veicolo a fine vita deve essere affidato a un centro autorizzato per garantirne la dismissione.

In ogni caso, rispettare la legislazione locale vigente.



Le batterie contengono sostanze nocive. Devono essere smaltite a norma di legge e non devono essere mai gettate nei rifiuti domestici.

Pulizia del veicolo



La carrozzeria è costituita da elementi di plastica che possono essere verniciati o dalla finitura brillante. Non utilizzare solventi o detersivi eccessivamente corrosivi.



Per evitare che l'acqua s'infiltri in guarnizioni, cuscinetti, articolazioni e componenti elettrici quali connettori, interruttori e luci, non lavare con idropulitrice.

Pulire la carrozzeria usando dell'acqua saponosa e sciacquare abbondantemente con acqua fredda. Per l'asciugatura è possibile usare la pelle di daino. Dopo aver lavato il veicolo effettuare diverse frenate a bassa velocità al fine di far asciugare i freni.



Il lavaggio del veicolo deve essere effettuato in un luogo provvisto di scarico dell'acqua.

Certi prodotti a base di silicone possono alterare la qualità della vernice. In caso di necessità o dubbio, per consulenza sull'uso dei prodotti di manutenzione o per la riparazione di graffi della carrozzeria rivolgersi a un distributore autorizzato.

Controllo o sostituzione della candela



È obbligatorio usare pipetta e candela resistive, come da indicazione del costruttore.

Il motore deve essere freddo.

- Togliere lo sportellino d'accesso alla candela.
- Smontare il sottosella.
- Staccare la pipetta candela.
- Togliere la candela.
- Misurare la distanza degli elettrodi e, se necessario, correggerla (A).

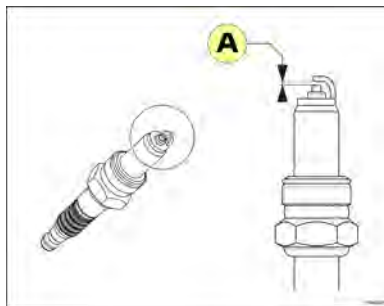

Candela

NGK CR7HSA

Distanza Elettrodi

Da 0.6 a 0.7 mm

- Montare la candela e avvitarla a mano.
- Stringere la candela usando una chiave.
 - Da 1/8 a 1/4 di giro se la candela è riutilizzata.
 - Da 1/2 giro se la candela è nuova.



Assicurarsi del corretto fissaggio con clip della pipetta sulla candela. Far immediatamente verificare la coppia di serraggio da un distributore autorizzato.

Controllo del livello dell'olio motore



Controllare il livello dell'olio ogni 1000km / 600Mi o prima di percorrere lunghi tragitti.

- Per misurare correttamente il livello dell'olio, mettere il veicolo sul cavalletto centrale su una superficie piana.
- Avviare il motore e lasciarlo girare per qualche minuto, quindi arrestarlo.
- Dopo aver spento il motore, attendere 5 minuti per permettere all'olio motore di tornare nel carter dell'olio.
- Togliere il tappo di riempimento / l'asta dell'olio (1).

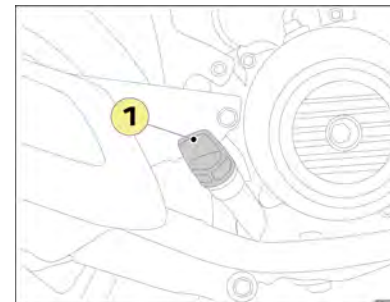

- Pulire il tappo/asta dell'olio con un panno pulito e reinserirlo senza avvitarlo.
- Togliere il tappo/indicatore di livello e verificare il livello dell'olio.
- Il livello dell'olio deve trovarsi tra gli indici di riferimenti di livello minimo (A) e massimo (B) senza sorpassare questo.

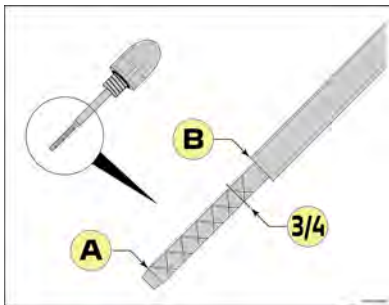

- Se il livello dell'olio indicato è vicino o inferiore al minimo, rabboccare immediatamente l'olio con un olio raccomandato dal costruttore, procedendo poco alla volta fino a raggiungere il livello corrispondente ai 3/4.



Un livello dell'olio troppo alto limita sensibilmente le prestazioni del veicolo.

Scarico dell'olio motore



Per lo scarico si raccomanda di rivolgersi a un distributore autorizzato.



L'olio contiene delle sostanze pericolose per l'ambiente; il vostro distributore dispone dei mezzi adatti per lo smaltimento degli oli esausti nel rispetto della natura e delle norme vigenti.

Lo scarico del motore deve essere effettuato a motore tiepido affinché sia facilitato lo scolo.

- Collocare il veicolo sul cavalletto centrale su una superficie piana.
- Indossare dei guanti di protezione.

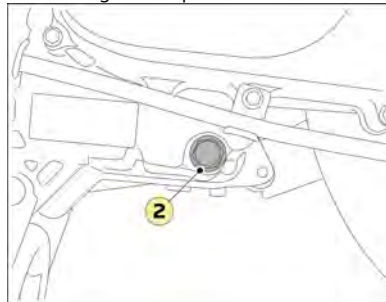

- Togliere il tappo di scarico e la relativa guarnizione (2) e lasciare colare l'olio in un recipiente.

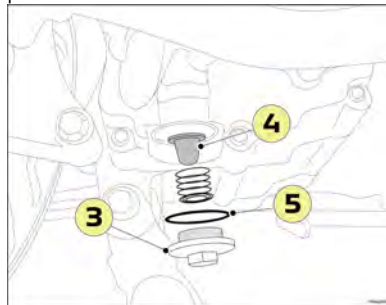

- Togliere il tappo del filtro a reticella (3) e pulire il filtro (4).
- Controllare e pulire il filtro a reticella.
- Rimontare il tappo di scarico e quello del filtro a reticella con guarnizione nuova (5).
- Rabboccare la quantità d'olio necessaria, nel rispetto delle norme del costruttore, attraverso il foro di riempimento.

Olio motore
SAE 5W40 Sintetico API SL
Quantità
0,8 l

- Mettere in funzione il motore e lasciarlo girare per qualche istante.
- Regolare il livello dell'olio se necessario.
- Verificare la tenuta del tappo di scarico.

Scarico scatola relè



Per lo scarico si raccomanda di rivolgersi a un distributore autorizzato.



L'olio contiene delle sostanze pericolose per l'ambiente; il vostro distributore dispone dei mezzi adatti per lo smaltimento degli oli esausti nel rispetto della natura e delle norme vigenti.

Lo scarico della scatola relè deve essere effettuato a motore tiepido affinché sia facilitato lo scolo.

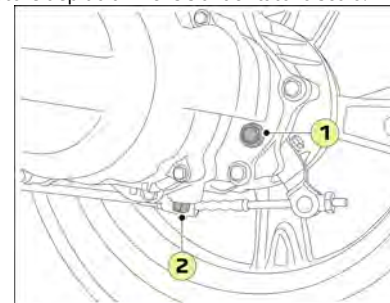

- Collocare il veicolo sul cavalletto centrale su una superficie piana.
- Posizionare un recipiente sotto il foro di scarico.
- Smontare il tappo di riempimento della scatola relè (1).
- Togliere il tappo di scarico e la relativa guarnizione (2) e lasciare colare l'olio in un recipiente.
- Rimontare il tappo con una guarnizione nuova.
- Rabboccare la quantità d'olio necessaria, nel rispetto delle norme del costruttore, attraverso il foro di riempimento.
- Montare il tappo di riempimento.

Trasmissione Finale	SAE 80W90 API GL4
Quantità	0.12 l

Sostituzione filtro aria

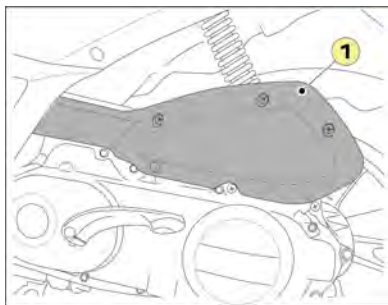

- Smontare il coperchio filtro aria (1).
- Smontare il filtro aria.
- Pulire l'interno della scatola filtro aria.
- Montare un filtro dell'aria nuovo.
- Montare il coperchio.

Gioco comando gas

Il gioco del comando gas deve essere compreso tra 3 e 5 mm a livello della manopola (A). In caso di gioco non corretto, agire sul dado di regolazione (1).

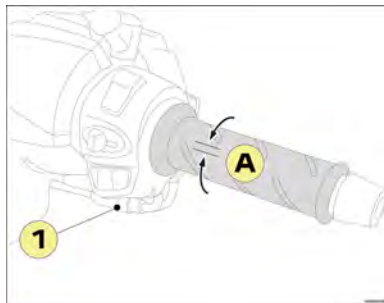

Pneumatici

Pressione di gonfiaggio dei pneumatici



La pressione degli pneumatici deve essere controllata a freddo una volta al mese.

Una pressione scorretta comporta usura anormale e influisce sul comportamento su strada, rendendo la guida pericolosa.

		Pressione pneumatici	
		Anteriore	Posteriore
Pneumatici 10"	Singolo	1.3 bar	1.6 bar
	Doppio	1.3 bar	1.8 bar
Pneumatici 12"	Singolo	1.6 bar	1.8 bar
	Doppio	1.6 bar	2 bar

Usura degli pneumatici

Se i limiti d'usura del battistrada sono stati raggiunti (A), si raccomanda di far sostituire il pneumatico da un distributore autorizzato.

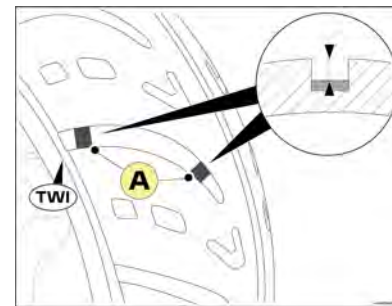

In caso di sostituzione si raccomanda di montare pneumatici della stessa marca e di qualità equivalente. In caso di foratura tenere presente che il montaggio di una camera d'aria in un pneumatico tubeless non è autorizzato.



Il pneumatico contiene sostanze pericolose per l'ambiente; il vostro distributore dispone dei mezzi adatti per lo smaltimento dei pneumatici consumati nel rispetto della natura e delle norme vigenti.

Controllo dei freni



Per la sostituzione di questi componenti si raccomanda di rivolgersi a un distributore autorizzato.

Usura delle pastiglie del freno anteriore

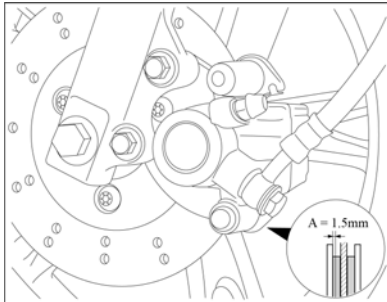

Se una delle 2 pastiglie è consumata fino alla metà minima (A) è necessario sostituire le 2 pastiglie freni.

Usura delle pastiglie freno posteriori

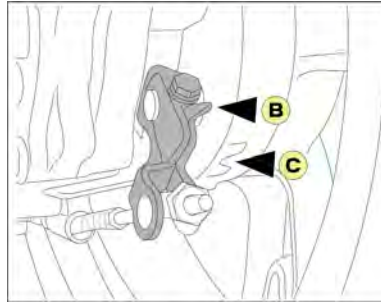

Azionare la leva del freno e verificare la posizione del riferimento d'usura della bielletta della camma (B) rispetto al riferimento (C) del carter motore.

Se il riferimento della bielletta della camma è allineato al riferimento d'usura del carter motore o lo supera è necessario sostituire le ganasce freno.

Liquido freni



I livelli del liquido freni devono essere verificati regolarmente osservando attraverso la finestrella (A) di controllo dei comandi freno.

Se il livello è vicino al riferimento del minimo, si raccomanda di far verificare il circuito di frenata da un distributore autorizzato non appena possibile e di provvedere al necessario rabbocco.

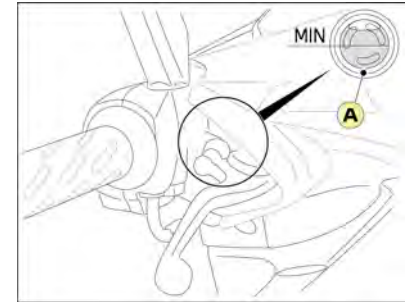

Liquido freni

DOT 4

Batteria



Prima d'effettuare qualunque intervento sulla batteria è imperativo accertarsi che il contatto sia interrotto. I fili d'alimentazione della batteria non devono mai essere scollegati a motore acceso.

Per evitare danni al circuito elettronico, non caricare la batteria se collegata al veicolo.



L'acido solforico contenuto nell'elettrolito della batteria può causare ustioni anche gravi. Evitare il contatto con la pelle, gli occhi o i vestiti e proteggersi gli occhi quando si effettuano interventi in prossimità della batteria.

In caso di perdita si raccomanda di rivolgersi a un distributore autorizzato, il quale può provvedere alla sostituzione e dispone dei mezzi adatti per lo smaltimento delle batterie nel rispetto della natura e dell'ambiente.



La batteria genera gas esplosivi. Tenere lontana la batteria da scintille, fiamme, sigarette, ecc. . Effettuare la ricarica in un ambiente ventilato.

Veicolo fermo per un lungo periodo di tempo e rimessaggio



Nel caso in cui il veicolo rimanga fermo per un lungo periodo di tempo occorrerà comunque ricaricare regolarmente la batteria, poiché con il passare del tempo la batteria si scarica naturalmente e, inoltre, i componenti elettronici del veicolo nonché alcuni accessori dello stesso possono consumare energia.

Qualora il veicolo rimanga fermo per 1 o più mesi, sarà necessario mantenere carica la batteria:

- Usando un caricabatteria di mantenimento (nel caso in cui il veicolo rimanga fermo a lungo).
- In alternativa, scollegando la batteria dal veicolo (nel caso in cui il veicolo rimanga fermo per un periodo di tempo inferiore a 2 mesi).



Se tali raccomandazioni non vengono seguite la batteria può essere soggetta a una scarica profonda e in tal caso la garanzia del costruttore non potrà essere applicata.

Smontaggio batteria

Smontare la scatola batteria.

Scollegare la batteria attenendosi al seguente ordine:

1. Morsetto negativo.
2. Morsetto positivo.

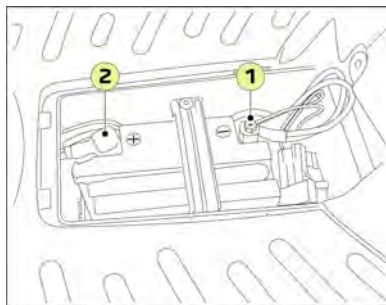

Ricarica della batteria

La ricarica deve essere effettuata in un luogo ventilato, usando un idoneo caricabatterie che non eroghi oltre un decimo della capacità della stessa al fine d'evitarne la distruzione precoce; per effettuare questo intervento è pertanto preferibile rivolgersi a un distributore autorizzato.

La batteria contiene acido solforico; è pertanto obbligatorio evitare qualunque contatto con la pelle o gli occhi. Durante la ricarica può produrre gas esplosivi; occorre pertanto tenersi distanti da scintille, fiamme o prodotti incandescenti.

Batteria senza manutenzione



La batteria senza manutenzione non deve essere mai aperta per regolarne il livello.

- Scollegare e smontare la batteria.
- Caricare la batteria al 100%.
- Utilizzare un caricabatteria di mantenimento o caricare la batteria una volta al mese.
- Prima di ricominciare a utilizzare il veicolo, ricaricare la batteria al 100%.

Collocazione della batteria

Collegare la batteria attenendosi al seguente ordine:

1. Morsetto positivo.
2. Morsetto negativo.

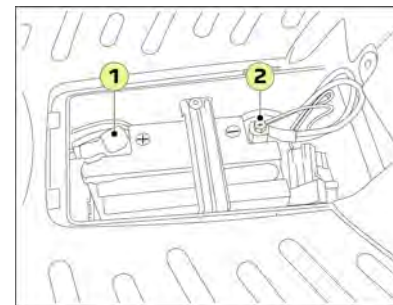

FUSIBILE

Fusibile Principale: 15A.
Impianto elettrico: 10A.
Fusibile accessori: 10A.

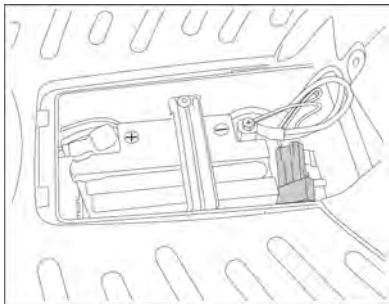

Individuare il fusibile difettoso osservando lo stato del filamento dello stesso.

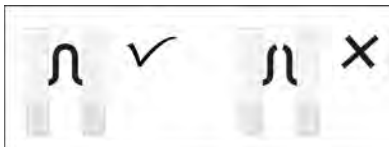

Se un fusibile si brucia spesso, di solito ciò è segno di cortocircuito nel circuito elettrico. Si raccomanda di far verificare il circuito da un distributore autorizzato.

Prima di sostituire il fusibile è necessario conoscere la causa del guasto e porvi rimedio.

Sostituire il fusibile difettoso solo con un fusibile dello stesso calibro.



Prima di togliere un fusibile per sostituirlo con altro dello stesso calibro si raccomanda di disinserire il contatto. La mancata osservanza di questa precauzione può causare danneggiamento del circuito elettrico o perfino incendio.

SOSTITUZIONE DELLE LAMPADE

Lampada Fanale Anteriore/Lampade indicatori di direzione

- Smontare il pannello anteriore (1).



Per effettuare questo intervento si raccomanda di rivolgersi a un distributore autorizzato.

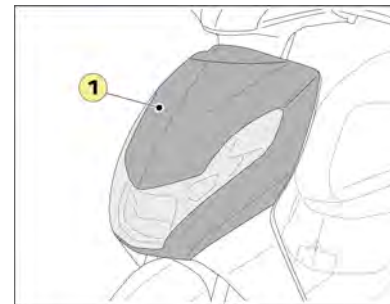

In alcune condizioni climatiche (basse temperature, umidità). La presenza di condensa sul lato interno del vetro dei proiettori è normale; scomparirà alcuni minuti dopo l'accensione dei fari.

Lampada Fanale Anteriore

12V - 35/35W (HS1)

IT

Lampade delle luci e degli indicatori di direzione posteriori

- Rimuovere le 2 viti di fissaggio della calotta della luce posteriore (2).

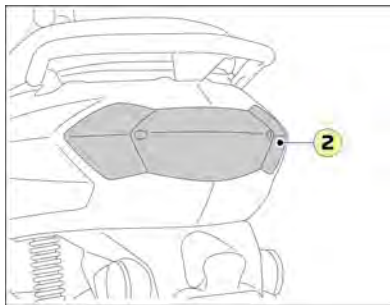

Lampadina luce posteriore	12V - 21/5W
Lampade indicatori di direzione	12V - 10W

REGOLAZIONE DEI FANALI

La regolazione del faro si effettua mediante una vite accessibile dallo scudo posteriore (A).



IT

Peugeot Motocycles recommends



Quality management system certified ISO
9001 by UTAC



Peugeot Motocycles SA
Rue du 17 Novembre
F-25350 Mandeure

Tél. +33(0)3 81 36 80 00

RCS Belfort B 875 550 667

www.peugeot-motocycles.fr
www.peugeot-motocycles.com



Dans un souci constant d'amélioration Peugeot Motocycles se réserve le droit de supprimer, modifier ou ajouter toutes références citées.
DQ/APV du 02/2024 (photos non contractuelles).



KISBEE
KEEP IT SIMPLE.

KISBEE



GUIDE D'UTILISATION EN LIGNE
ONLINE USER'S GUIDE