



BY PEUGEOT



KISBEE
KEEP IT SIMPLE.

S

KISBEE S
KISBEE S NAKED



NOTICE D'UTILISATION
WELCOME & MAINTENANCE BOOKLET

Bienvenue

FR



TABLE DES MATIÈRES

Informations.....	1	Batterie.....	17
Conseils de sécurité.....	1	Fusibles.....	19
Caractéristiques.....	2	Remplacement des ampoules.....	19
Identification du véhicule.....	5	Réglage des phares.....	20
Produits à utiliser.....	5		
Informations concernant la notice.....	5		
Description du véhicule.....	7		
Instruments.....	8		
Commandes.....	9		
Fonctions du contacteur à clé.....	10		
Équipements.....	10		
Contrôles avant utilisation.....	10		
Conseils de mise en route et de conduite.....	11		
Avertissement.....	11		
Eco-conduite.....	11		
Conduite sur chaussée inondée.....	11		
Inspection avant le départ.....	11		
Mise en marche du moteur.....	12		
Conduite.....	12		
Freinage.....	12		
Approvisionnement en carburant.....	12		
Rodage du moteur.....	13		
Arrêt du moteur et stationnement.....	13		
Opérations d'entretien.....	13		
Conseils de maintenance.....	13		
Environnement / Recyclable.....	13		
Nettoyage du véhicule.....	13		
Contrôle ou remplacement de la bougie.....	14		
Contrôle du niveau de l'huile moteur.....	14		
Vidange du moteur.....	15		
Vidange de la boîte relais.....	15		
Échange du filtre à air.....	16		
Jeu à la commande de gaz.....	16		
Pneumatiques.....	16		
Contrôle des freins.....	17		

INFORMATIONS

Vous venez d'acquérir un véhicule Peugeot.

Nous vous remercions de la confiance que vous nous manifestez par votre choix.

Nous vous invitons à prendre le temps de lire attentivement cette notice avant l'utilisation de ce véhicule.

Cette notice d'utilisation, que vous devez toujours garder dans le coffre du véhicule, contient non seulement les instructions relatives à l'utilisation, aux contrôles et à l'entretien de ce véhicule mais aussi d'importantes consignes de sécurité destinées à protéger l'utilisateur et les tiers contre les accidents.

Cette notice vous apporte de nombreux conseils pour vous permettre de conserver un véhicule en parfait état de marche.

Votre distributeur agréé qui en connaît toutes les particularités, disposant des pièces détachées d'origine et de l'outillage spécifique saura vous conseiller et entretenir votre véhicule dans les meilleures conditions, selon le plan d'entretien prévu, afin de vous apporter toujours le même plaisir de conduite, dans une sécurité maximum.

Cette notice doit être considérée comme une partie intégrante du véhicule et doit le rester même en cas de revente.

Dans un souci constant d'amélioration PEUGEOT MOTOCYCLES se réserve le droit de supprimer, modifier ou ajouter toutes références citées.

CONSEILS DE SÉCURITÉ

Un utilisateur inexpérimenté de deux roues, doit se familiariser avec son véhicule avant de s'engager dans la circulation. Il est donc fortement déconseillé de prêter son véhicule à une personne n'ayant aucune expérience en la matière.

La réglementation impose selon la législation en vigueur, pour l'utilisation d'un deux roues en fonction de sa catégorie, un permis ou une formation spécifique de conduite acquise auprès d'un professionnel.

Le port d'un casque et de gants homologués est également obligatoire pour l'utilisateur et son passager. Il est également recommandé de porter des lunettes de protection ainsi que des vêtements clairs ou réfléchissants adaptés à la pratique du deux roues.

La législation en vigueur peut dans certains pays, ne pas autoriser le transport d'un passager, et dans d'autres obliger les utilisateurs de deux roues à moter d'être assurés en responsabilité civile qui permet de protéger les tiers et le passager contre les préjudices qui pourraient être causés en cas d'accident.

La conduite en état d'ivresse ou sous l'emprise de stupéfiants ou de certains médicaments est répréhensible et dangereuse pour soi-même et pour les autres personnes.

La vitesse excessive est un facteur important dans de nombreux accidents. Il faut respecter la signalisation routière et adapter sa vitesse en fonction des conditions climatiques.

Le moteur et les éléments d'échappement peuvent atteindre des températures très élevées, lors d'un stationnement il convient d'éviter tout contact avec des matériaux inflammables qui pourraient provoquer un incendie ou avec des parties du corps qui pourraient causer de graves brûlures.

Des porte-bagages et des valises agréées par PEUGEOT MOTOCYCLES sont disponibles en option (selon modèle). Il faut respecter les conseils

de montage et ne pas dépasser la charge admissible de transport qui est de 3 à 5 kg selon l'équipement. Le montage d'accessoires tel que le tablier pilote, le top-case... peuvent affecter la stabilité du véhicule (prise au vent, charge...).

En cas de conduite du véhicule équipé d'accessoires, il est conseillé de réduire sa vitesse.

Le montage de pièces adaptables non agréées par PEUGEOT MOTOCYCLES, changeant les caractéristiques techniques ou les performances du véhicule, est interdit. Toute modification entraînera l'annulation de la garantie et rendra le véhicule non conforme par rapport à la version homologuée par les services compétents.

CARACTÉRISTIQUES

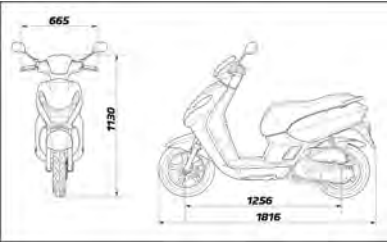
	KISBEE S NAKED 10"	KISBEE S NAKED 12"	KISBEE S 45 km/h	KISBEE S 25 km/h
Type mines	K1AARA	K1AARA	K1AAPA	K1ABPA
Dimensions en mm				
				
Poids en kg				
Poids à vide	92			
En ordre de marche	97			
Maximum autorisé. Poids cumulé du véhicule, de l'utilisateur, du passager, des accessoires et des bagages.	260			

	KISBEE S NAKED 10"	KISBEE S NAKED 12"	KISBEE S 45 km/h	KISBEE S 25 km/h
Type mines	K1AARA	K1AARA	K1AAPA	K1ABPA
Moteur				
Identification	139QMB-K			
Type moteur	Monocylindre à 4 temps			
Cylindrée	50 cc			
Alésage x course en mm	39 x 41.4 mm			
Puissance maximum	2.6 kW à 7700 tr/mn			
Couple maximum	3.2 Nm à 7300 tr/mn			
Refroidissement	Par circulation d'air forcée			
Alimentation	Injection électronique indirecte (EFI)			
Bougie	NGK CR7HSA			
Lubrification	Lubrification sous pression, à carter humide			
Échappement	Catalysé et sonde lambda			
Norme antipollution	Euro 5+			
Consommation ^a	1.75 l/100	1.9 l/100	1.75 l/100	1.9 l/100
Rejet CO2 (Sur cycle)	41 g/km	44.5 g/km	41 g/km	44.5 g/km
Capacités en litre				
Huile moteur	0.8			
Huile boîte relais	0.12			
Réservoir à carburant	6.3			
Huile de fourche	0.043			

^a Ces valeurs de consommation sont établies suivant le règlement 134/2014 annexe VII. Elles peuvent varier en fonction du comportement de conduite, des conditions de circulation, des conditions météorologiques, du chargement du véhicule, de l'entretien du véhicule et de l'utilisation des accessoires...

		KISBEE S NAKED 10"	KISBEE S NAKED 12"	KISBEE S 45 km/h	KISBEE S 25 km/h
Type mines		K1AARA	K1AARA	K1AAPA	K1ABPA
Dimensions pneumatiques					
Avant		110/70-12	120/90-10	110/70-12	
Indices de charge et de vitesse minimum		37 B			
Arrière		110/70-12	120/90-10	110/70-12	
Indices de charge et de vitesse minimum		50 B			
Pressions en bar					
Avant	En solo	1.6	1.3	1.6	
	En duo	1.6	1.3	1.6	
Arrière	En solo	1.8	1.6	1.8	
	En duo	2	1.8	2	
Suspensions					
Avant		Fourche télescopique inversée Ø27 mm Débattement : 73 mm	Fourche télescopique Ø27 mm Débattement : 68 mm		
Arrière		1 Amortisseur Débattement : 68 mm			
Freins					
Avant		1 disque Ø190 mm	1 disque Ø170 mm		
Arrière		1 tambour Ø110 mm			
Équipement électrique					
Phares		12V - 35/35W (HS1)			
Veilleuses		LED			
Ampoules de clignotants		12V - 10W			
Feu arrière		12V - 21/5W			
Éclairage de plaque		12V - 5W			
Batterie		Batterie sans entretien 12V - 6Ah BS Battery BTX7A			

IDENTIFICATION DU VÉHICULE

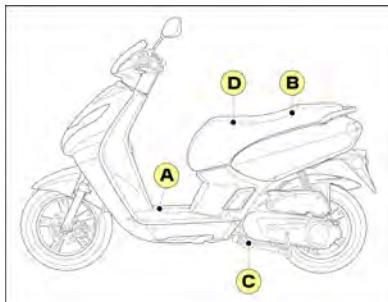

A Plaque constructeur.

B Numéro d'identification véhicule (V.I.N).

C Numéro moteur.

D Étiquette de pression des pneumatiques.

L'étiquette collée sous la selle indique les pressions des pneumatiques à froid en solo et en duo.



Les variations de température modifient la pression des pneumatiques.

La pression des pneumatiques doit être contrôlée à froid une fois par mois.

Produits à utiliser

Carburant super sans plomb



Huile moteur 4 temps

SAE 5W40 Synthétique API SL

Huile boîte relais

SAE 80W90 API GL4

Liquide de frein

Liquide de frein DOT 4

Huile de fourche

Huile hydraulique 10 W

INFORMATIONS CONCERNANT LA NOTICE

Les informations particulières sont repérées par les symboles suivants :



Cercle de Moebius
Recyclable.

Indique que le produit ou l'emballage est recyclable.



Explosif

Le produit peut exploser au contact d'une flamme, d'une étincelle, d'électricité statique, sous l'effet de la chaleur, d'un choc ou de frottements. Manipuler et conserver à l'écart des sources de chaleur et autres causes d'étincelles.



Inflammable

Le produit peut s'enflammer au contact d'une flamme, d'une étincelle, d'électricité statique, sous l'effet de la chaleur, de frottements, au contact de l'air ou au contact de l'eau en dégageant des gaz inflammables. Manipuler et conserver à l'écart des sources de chaleur et autres causes d'étincelles.



Corrosif

Le produit ronge.

Il peut attaquer (ronger) ou détruire les métaux.

Le produit peut provoquer des brûlures de la peau et des lésions aux yeux en cas de contact ou de projection. Éviter tout contact avec les yeux et la peau, ne pas inhaler.

**Dangereux pour la santé**

Le produit peut empoisonner à forte dose.

Il peut irriter la peau, les yeux, les voies respiratoires.

Il peut provoquer des allergies cutanées.

Il peut provoquer somnolence ou vertige. Éviter tout contact avec le produit.

**Toxique ou mortel**

Le produit peut tuer rapidement.

Il empoisonne rapidement même à faible dose. Porter un équipement de protection.

Éviter tout contact (oral, cutané, par inhalation) avec le produit et laver soigneusement les zones exposées après usage.

**Dangereux pour l'environnement aquatique**

Le produit pollue.

Il provoque des effets néfastes (à court et/ou à long terme) sur les organismes du milieu aquatique.

Ne pas jeter dans l'environnement.

**Ne pas jeter à la poubelle**

Un des composants du produit est toxique et peut porter atteinte à l'environnement. Ne pas jeter le produit usagé dans une poubelle, mais le rapporter au commerçant ou le déposer dans une borne de collecte spécifique.

**Sécurité des personnes**

Opération comportant un risque pour les personnes.

Le non respect total ou partiel de ces prescriptions peut comporter un danger grave pour la sécurité des personnes.

**Important**

Opération comportant un risque pour le véhicule.

Indique les procédures spécifiques que l'on doit suivre afin d'éviter d'endommager le véhicule.

**Nota**

Donne une information clé du fonctionnement du véhicule.

DESCRIPTION DU VÉHICULE

FR

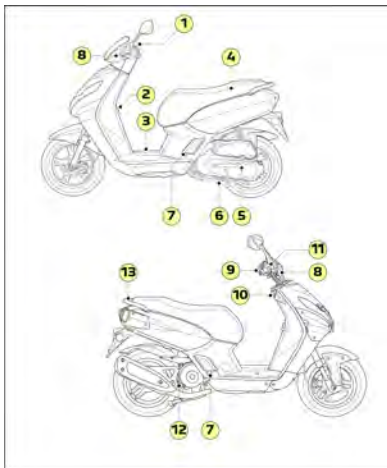

1. Tableau de bord
2. Accroche sac
3. Batterie / Fusibles
4. Réservoir à carburant
5. Kick starter
6. Béquille centrale
7. Repose-pieds escamotables
8. Leviers de freins
9. Poignée de gaz
10. Contacteur à clé
11. Niveaux de liquide de frein
12. Niveau d'huile moteur
13. Poignée de maintien

INSTRUMENTS

Tableau de bord Kisbee S

**1. Compteur de vitesse mécanique**

- L'indication de vitesse est à double échelle, kilomètres/miles.

2. Totalisateur kilométrique**3. Témoin de clignotant**

Un clignotement rapide du témoin indique un dysfonctionnement des clignotants.

4. Témoin de défaillance du système d'antipollution.

Si le témoin s'allume en roulant, il est recommandé de faire contrôler le véhicule par un distributeur agréé.

5. Indicateur de niveau de carburant**6. Témoin de phare**

Tableau de bord Kisbee S Naked

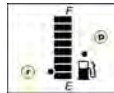
**1. Compteur de vitesse mécanique****2. Indicateur de niveau de carburant/Indicateur de réserve**

Lorsque le réservoir est plein, tous les segments de l'indicateur de niveau de carburant sont allumés.

L'indicateur de réserve est matérialisé par les deux derniers segments (r) qui indiquent deux niveaux de réserve.

- 1er niveau : les deux segments clignotent.
- 2ème niveau : le dernier segment clignote.

Lorsque le réservoir est vide, tous les segments de l'indicateur de niveau de carburant sont éteints et le symbole "pompe" clignote (p).

Si tous les segments clignotent, la fonction diagnostic a détecté une anomalie sur le système de la jauge à carburant, le système devra être contrôlé par un distributeur agréé.

3. Témoin de niveau mini d'huile

- Si le témoin d'huile clignote ou s'allume fixe, faire le niveau d'huile dans le réservoir d'huile.



Un clignotement rapide du témoin indique un dysfonctionnement des clignotants.

4. Témoin de défaillance du système d'antipollution.

Si le témoin s'allume en roulant, il est recommandé de faire contrôler le véhicule par un distributeur agréé.

5. Totalisateur kilométrique/Compteur journalier (TRIP)

- Le totaliseur affiche et mémorise le nombre de kilomètres total effectué par le véhicule. Le kilométrage total du véhicule reste mémorisé même lorsque la batterie est débranchée.
- Le compteur journalier affiche et mémorise un nombre de kilomètres effectués pendant une période donnée.

Passage du compteur totalisateur au compteur journalier

- Contact mis, le passage du compteur totaliseur au compteur journalier et inversement se fait par un appui bref sur le bouton de commande (A).

Remise à zéro du compteur journalier

- La remise à zéro du compteur journalier se fait par un appui de plus de 3 secondes sur le bouton de commande (A).

6. Témoin de phare

7. Indicateur de maintenance

- L'indicateur de maintenance apparaît dans l'afficheur à chaque entretien préconisé par le constructeur.

Périodicité d'entretien
5000 km

Remise à zéro du compteur de maintenance

- Contact coupé, maintenir le bouton de commande (A) appuyé et mettre le contact, l'unité de distance clignote.
- Relâcher le bouton de réglage.
- Appuyer sur le bouton de réglage plus de 5 secondes pour éteindre le symbole de maintenance et mettre le compteur de maintenance à zéro.
- Couper le contact.



Il est recommandé de vous rendre chez un distributeur agréé pour effectuer l'entretien du véhicule et l'effacement du message de l'indicateur de maintenance.

COMMANDES

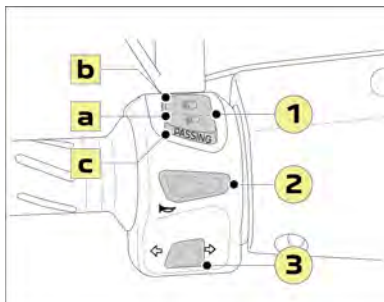

1. Bouton de code/Phare

Le bouton de code/phare a 3 fonctions :

- Feu de croisement
- Feu de route
- Appel de phare (Passing)

2. Bouton avertisseur

3. Bouton de clignotants

Pour signaler un changement de direction, pousser le bouton :

- Soit sur la droite.
- Soit sur la gauche.

Pour arrêter le clignotement, exercer une pression sur le bouton.

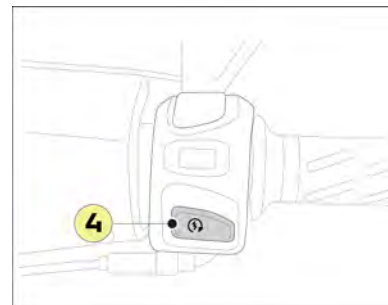

4. Bouton de démarrage

FONCTIONS DU CONTACTEUR À CLÉ

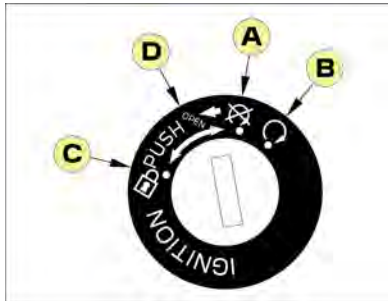

- A. Le moteur est arrêté. Le circuit électrique est hors tension. La clé peut être retirée.
- B. Le circuit électrique est sous tension. Le moteur peut démarrer. L'éclairage est allumé. La clé ne peut pas être retirée.
- C. Le circuit électrique est hors tension. Le guidon orienté vers la gauche. La direction peut être bloquée. La clé peut être retirée.
- D. L'action de la clé sur cette position permet l'ouverture de la selle, à l'aide d'un dispositif à câble.

ÉQUIPEMENTS

Accroche sac

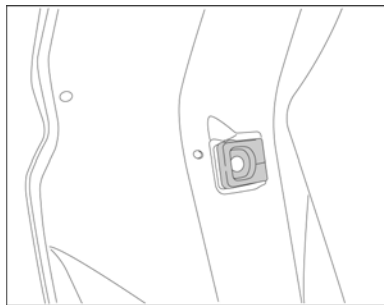

L'accroche sacs est placé au niveau du tablier arrière, celui-ci permet d'accrocher une charge maximum de 2.5 kg.

Porte-bagages (En accessoire)

Le porte bagages arrière permet de supporter une charge maximale de 7 kg.



Ne pas mettre de bagages trop volumineux pouvant gêner le dispositif d'éclairage et les mouvements de la direction.
Ne pas dépasser la charge maximale préconisée pour chaque porte bagages.
Fixer solidement les bagages au véhicule, même sur une courte distance.

CONTRÔLES AVANT UTILISATION

L'utilisateur doit s'assurer personnellement du bon état de son véhicule. Certaines pièces de sécurité peuvent présenter des signes de dégradation, et cela même lorsque le véhicule n'est pas utilisé. Une exposition prolongée aux intempéries, par exemple, peut entraîner une oxydation du système de freinage ou une chute de la pression des pneumatiques pouvant avoir de graves conséquences. En plus d'un simple contrôle visuel, il est donc extrêmement important de vérifier les points suivants avant chaque utilisation.



Ces contrôles ne requièrent que peu de temps et contribuent efficacement au maintien en bon état du véhicule, dans l'objectif d'une utilisation alliant la fiabilité et la sécurité.

Si un élément figurant dans la liste des points de contrôle ne fonctionne pas correctement, il convient de le faire vérifier par votre distributeur agréé et le cas échéant, de le faire réparer avant utilisation du véhicule.

CONSEILS DE MISE EN ROUTE ET DE CONDUITE

Avertissement

Avant une première utilisation, il est impératif de se familiariser avec toutes les commandes et leurs fonctions respectives. Si un doute subsiste concernant le fonctionnement de certaines commandes, votre distributeur agréé saura répondre à vos questions et vous apporter toute l'aide nécessaire.



Les gaz d'échappement étant toxiques, le moteur doit être mis en marche dans un endroit bien ventilé et en aucun cas, dans un local fermé, même pour une courte durée.

Eco-conduite

Adopter une conduite souple

- Tourner progressivement la poignée d'accélération et non brutalement.
- Anticiper les freinages en utilisant le frein moteur.
- Limiter la charge du véhicule ainsi que la résistance aérodynamique.
- Vérifier régulièrement la pression de gonflage de vos pneumatiques en vous référant à l'étiquette située sous la selle.
- Eviter de faire chauffer le moteur sur place : le moteur chauffe plus vite lorsque vous roulez.
- Faites réviser votre véhicule en suivant le plan d'entretien du constructeur.

Ces attitudes contribuent à économiser la consommation de carburant, à réduire le rejet de CO2 et à atténuer le fond sonore de la circulation.

Conduite sur chaussée inondée



Il est fortement recommandé de ne pas conduire sur route inondée, car cela pourrait gravement endommager le moteur, la transmission ainsi que les systèmes électriques de votre véhicule.

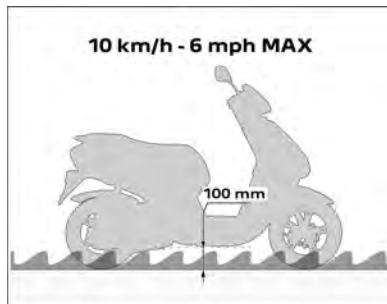

Si vous devez impérativement emprunter un passage inondé :

- Vérifier que la profondeur d'eau n'excède pas 100 mm, en tenant compte des vagues qui pourraient être générées par les autres usagers.
- Ne dépasser en aucun cas la vitesse de 10 km/h.
- En sortie de chaussée inondée, dès que les conditions de sécurité le permettent, freiner légèrement à plusieurs reprises afin d'assécher les freins.

Inspection avant le départ

Composant	Contrôles
Carburant	<ul style="list-style-type: none">• Contrôler le niveau de carburant dans le réservoir.• Faire le plein de carburant si nécessaire.• Vérifier l'absence de fuite de carburant.
Huile moteur	<ul style="list-style-type: none">• Contrôler le niveau d'huile du moteur.• Si nécessaire, ajuster le niveau avec de l'huile préconisée.
Freins à disque	<ul style="list-style-type: none">• Contrôler le fonctionnement des freins.• Faire vérifier par un distributeur agréé en cas de sensation de mollesse.• Contrôler l'usure des plaquettes de frein.• Contrôler le niveau de liquide de frein dans le bocal.
Freins à tambour	<ul style="list-style-type: none">• Contrôler le fonctionnement des freins.• Si nécessaire, faire un réglage de la commande.• Contrôler l'usure des garnitures de frein.• Corriger si nécessaire.
Eclairages, signalisations, témoins, avertisseur sonore	<ul style="list-style-type: none">• Contrôler le fonctionnement.• Corriger si nécessaire.

Composant	Contrôles
Roues et pneumatiques	<ul style="list-style-type: none"> • Contrôler l'usure et l'état des pneumatiques. • Contrôler la pression de gonflage des pneumatiques à froid. • Corriger si nécessaire.
Poignée d'accélérateur	<ul style="list-style-type: none"> • Contrôler la souplesse de fonctionnement de la poignée d'accélérateur et le retour à zéro.
Direction	<ul style="list-style-type: none"> • Contrôler la libre rotation de la direction.
Béquille	<ul style="list-style-type: none"> • Contrôler la souplesse de fonctionnement de la béquille centrale.

Mise en marche du moteur

Pour plus de sécurité, placer le véhicule sur sa béquille centrale avant de mettre le moteur en marche.

- Tourner la clé de contact sur "ON".
- S'assurer que la poignée de gaz est en position fermée.
- Actionner un des leviers de frein tout en appuyant sur le bouton de démarrage. Ne pas actionner le démarreur au-delà de 10 secondes.
- Relâcher le bouton de démarrage dès que le moteur se met en marche.



Si le moteur ne se met pas en marche, relâcher le bouton de démarrage et le levier de frein, attendre quelques secondes et essayer à nouveau.

Pour un démarrage au kick, placer le véhicule sur sa béquille centrale.

- Tourner la clé de contact sur "ON".
- S'assurer que la poignée de gaz est en position fermée.
- Saisir la poignée de maintien de la main droite.
- Actionner le kick jusqu'à ce que le moteur se mette en marche.

Conduite

Démarrage

Le véhicule placé sur sa béquille avec le moteur en marche.

- Maintenir le levier de frein gauche serré avec la main gauche, saisir la poignée de maintien de la main droite et pousser le véhicule vers l'avant pour replier la béquille centrale.
- Prendre place sur le véhicule.
- Relâcher le frein gauche et tourner progressivement la poignée de gaz de la main droite pour démarrer.

Accélération et décélération

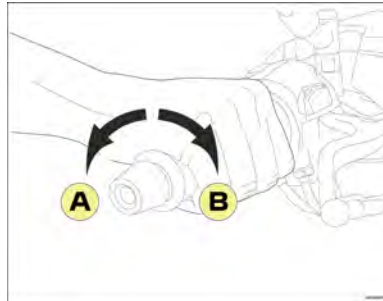

Pour augmenter la vitesse, tourner la poignée de gaz dans le sens (A). Pour réduire la vitesse tourner la poignée de gaz dans le sens (B).

Freinage

Le levier droit commande le frein avant et le levier gauche commande le frein arrière.

Pour obtenir un freinage efficace, il est impératif de coordonner les actions suivantes :

- Laisser revenir rapidement la poignée de gaz.
- Actionner le système de frein en augmentant progressivement la pression.



L'utilisation d'un seul frein réduit l'efficacité du freinage, peut occasionner un blocage de la roue et entraîner une chute.

Il faut donc éviter de freiner brusquement sur route mouillée ou dans un virage.

Dans une forte descente, il faut réduire sa vitesse pour éviter de freiner de manière prolongée, car un échauffement excessif réduira l'efficacité du freinage.

Approvisionnement en carburant



Pour réaliser le remplissage du réservoir en toute sécurité, arrêter impérativement le moteur.

Une étiquette collée à proximité du bouchon de réservoir vous rappelle le type de carburant à utiliser.



Le réservoir à carburant est situé sous la selle.

- Mettre le véhicule sur la béquille centrale.
- En effectuant le plein de carburant, veiller à introduire correctement l'embout du tuyau de la pompe dans l'orifice de remplissage du réservoir de carburant.

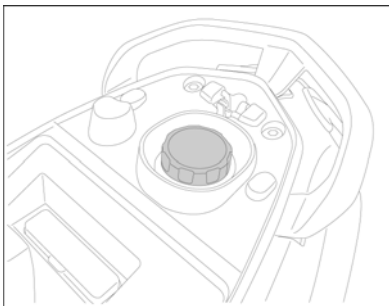

Arrêt du moteur et stationnement

L'arrêt du moteur se fait lorsque celui-ci est au ralenti, en tournant la clé de contact sur "OFF". Mettre le véhicule sur la béquille centrale sur un sol plat.

A chaque stationnement, la direction doit être verrouillée et la clé de contact retirée.



Ne pas remplir le réservoir de carburant à l'excès : Le carburant risque de déborder en se dilatant sous l'effet de la chaleur du moteur ou du soleil.

Rodage du moteur

Le rodage du moteur est fondamental pour garantir ses performances et sa durée de vie.

Pendant la période de rodage, il est conseillé de ne pas mettre le moteur en surcharge et d'éviter de dépasser une température de fonctionnement supérieure à la normale.

De 0 à 500 km

Ne pas maintenir la poignée d'accélérateur ouverte à plus de la moitié de sa course sur de long trajet.

De 500 à 1000 km

Ne pas maintenir la poignée d'accélérateur ouverte à plus des 3/4 de sa course sur de long trajet.

Au-delà de ce kilométrage le véhicule peut être utilisé normalement.

OPÉRATIONS D'ENTRETIEN

Conseils de maintenance

Respecter scrupuleusement le plan d'entretien de votre véhicule afin de conserver les droits à la garantie contractuelle.

Un tableau des contrôles du plan d'entretien est inséré au carnet d'entretien, le distributeur agréé doit y apposer son cachet, la date de l'intervention et le kilométrage du véhicule.

Afin de conserver la sécurité et la fiabilité maximale de votre véhicule, il est recommandé d'effectuer l'entretien et les réparations par un distributeur agréé qui possède la formation technique, l'outillage spécifié et les pièces détachées.

Environnement / Recyclable

Les pièces usées et remplacées lors d'un entretien courant (pièces mécaniques, batterie...) doivent être déposées auprès des organismes spécialisés.

Le véhicule en fin de vie doit être remis à un centre agréé afin d'assurer son recyclage.

Dans tous les cas, respecter les lois locales.



Les batteries contiennent des substances nocives. Elles doivent être éliminées selon les prescriptions légales et ne doivent en aucun cas être jetées avec les ordures ménagères.

Nettoyage du véhicule



La carrosserie est constituée d'éléments en matière plastique qui peuvent être peintes ou d'aspect brillant. Ne pas utiliser de solvants ou produits nettoyant trop corrosifs.



Ne pas utiliser de nettoyeur haute pression qui provoquerait des infiltrations d'eau dans les pièces suivantes : joints, roulements et articulations, composants électriques tels que les connecteurs, contacteurs et éclairages.

Nettoyer la carrosserie à l'eau savonneuse et rincer abondamment à l'eau claire.

Le séchage peut être réalisé à l'aide d'une peau de chamois. Après lavage du véhicule, effectuer plusieurs freinages à faible vitesse pour assécher les freins.



Le lavage du véhicule doit être effectué dans un lieu équipé pour la récupération des eaux usées.

Certains produits à base de silicone peuvent altérer la qualité de la peinture. En cas de besoin ou de doute, un distributeur agréé saura vous conseiller sur l'usage de produits d'entretien ou la remise en état de la carrosserie en cas de rayure ou d'éraflure.

Contrôle ou remplacement de la bougie



L'utilisation d'un anti-parasite résistif et d'une bougie résistive est impérative, suivant la préconisation constructeur.

Le moteur doit être froid.

- Déposer la trappe d'accessibilité à la bougie.
- Déposer le coffre de selle.
- Déconnecter l'antiparasite.
- Déposer la bougie.
- Mesurer l'écartement des électrodes et le corriger si nécessaire (A).

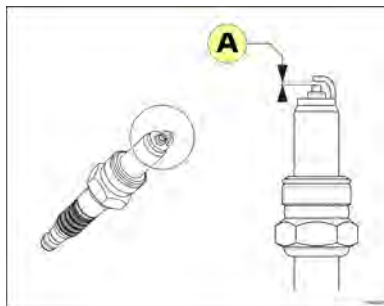

Bougie

NGK CR7HSA

Écartement de l'électrode

0.6 à 0.7 mm

- Poser et visser la bougie à la main.
- Serrer la bougie avec une clé.
 - De 1/8 à 1/4 de tour pour une bougie réutilisée.
 - De 1/2 tour pour une bougie neuve.



S'assurer du bon clippage de l'antiparasite sur la bougie. Faire vérifier rapidement le couple de serrage par un distributeur agréé.

Contrôle du niveau de l'huile moteur



Contrôler le niveau d'huile tous les 1000km / 600Mi ou avant un long trajet.

- Pour une mesure correcte du niveau d'huile, mettre le véhicule sur la béquille centrale sur un sol plat.
- Démarrer le moteur, le laisser tourner quelques minutes et l'arrêter.
- Après avoir coupé le moteur, attendre 5 minutes pour laisser à l'huile moteur le temps de retourner dans le carter d'huile.
- Retirer le bouchon/jauge de remplissage d'huile (1).

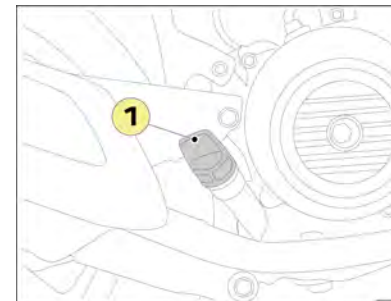

- A l'aide d'un chiffon propre, essuyer le bouchon/jauge et le réinsérer sans le visser dans l'orifice de remplissage.
- Retirer le bouchon/jauge et vérifier le niveau d'huile.
- Le niveau d'huile doit se situer entre les repères de niveau minimum (A) et maximum (B) sans dépasser celui-ci.

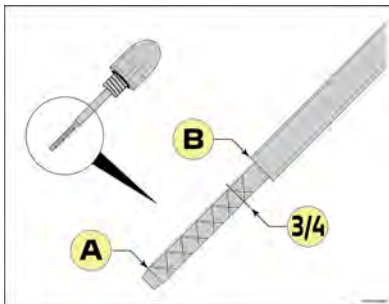

- Si le niveau d'huile est proche du repère minimum ou inférieur à celui-ci, il est recommandé de compléter immédiatement le niveau jusqu'au 3/4 par petite quantité avec une huile préconisée par le constructeur.



Un niveau d'huile trop haut limite sensiblement les performances du véhicule.

Vidange du moteur



Nous vous recommandons de vous rendre chez un distributeur agréé pour effectuer la vidange.



L'huile contient des substances dangereuses pour l'environnement, votre distributeur est équipé pour l'élimination des huiles usées dans le respect de la nature et des normes en vigueur.

La vidange du moteur doit être effectuée lorsque le moteur est tiède afin de faciliter l'écoulement.

- Mettre le véhicule sur la béquille centrale sur un sol plat.
- Revêtir des gants de protection.

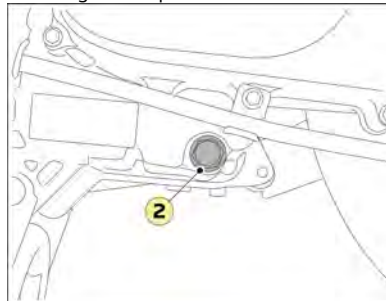

- Déposer le bouchon de vidange et son joint (2) et laisser s'écouler l'huile dans un récipient.

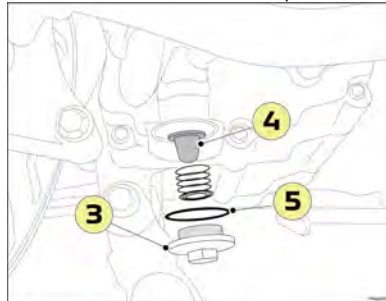

- Déposer le bouchon de crépine (3) et nettoyer la crépine (4).
- Contrôler et nettoyer la crépine.
- Poser le bouchon de vidange et le bouchon de crépine muni d'un joint neuf (5).
- Verser par l'orifice de remplissage la quantité d'huile nécessaire correspondante aux normes constructeur.

Huile moteur

SAE 5W40 Synthétique API SL

Quantité

0,8 l

- Mettre en route le moteur et le laisser tourner quelques instants.
- Ajuster le niveau d'huile si nécessaire.
- Vérifier l'étanchéité du bouchon de vidange.

Vidange de la boîte relais



Nous vous recommandons de vous rendre chez un distributeur agréé pour effectuer la vidange.



L'huile contient des substances dangereuses pour l'environnement, votre distributeur est équipé pour l'élimination des huiles usées dans le respect de la nature et des normes en vigueur.

La vidange de la boîte relais doit être effectuée lorsque le moteur est tiède afin de faciliter l'écoulement.

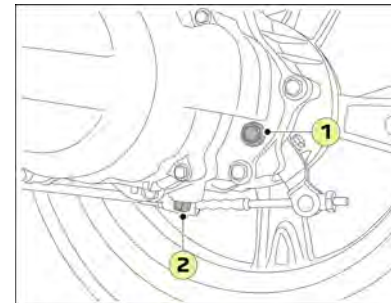

- Mettre le véhicule sur la béquille centrale sur un sol plat.
- Mettre un récipient sous l'orifice de vidange.
- Déposer le bouchon de remplissage de la boîte relais (1).
- Déposer le bouchon de vidange et son joint (2) et laisser s'écouler l'huile dans un récipient.
- Reposer le bouchon avec un joint neuf.
- Verser par l'orifice de remplissage la quantité d'huile nécessaire correspondante aux normes constructeur.
- Poser le bouchon de remplissage.

Boîte relais	SAE 80W90 API GL4
Quantité	0.12 l

Échange du filtre à air

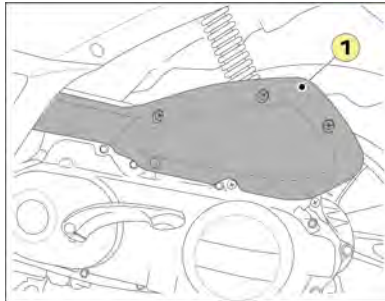

- Déposer le couvercle de filtre à air (1).
- Déposer le filtre à air.
- Nettoyer l'intérieur du boîtier de filtre à air.
- Poser un filtre à air neuf.
- Poser le couvercle.

Jeu à la commande de gaz

Le jeu à la commande de gaz doit être de 3 à 5 mm au niveau de la poignée (A).
En cas de jeu incorrect, agir sur l'écrou de réglage (1).

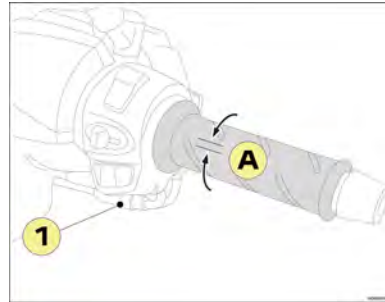

Pneumatiques

Pression de gonflage des pneumatiques



La pression des pneumatiques doit être contrôlée à froid une fois par mois.
Une pression incorrecte produit une usure anormale et affecte le comportement routier rendant la conduite dangereuse.

		Pression des pneumatiques	
		Avant	Arrière
Pneumatiques 10"	En solo	1.3 bar	1.6 bar
	En duo	1.3 bar	1.8 bar
Pneumatiques 12"	En solo	1.6 bar	1.8 bar
	En duo	1.6 bar	2 bar

Usure des pneumatiques

Si les limites d'usure de la bande de roulement sont atteintes (A), il est recommandé de se rendre chez un distributeur agréé pour procéder au remplacement du pneumatique.

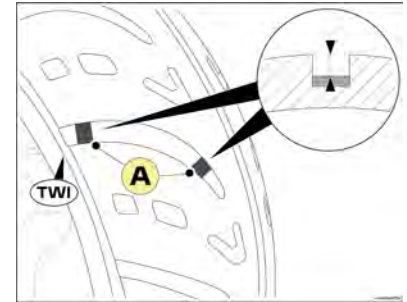

Lors d'un remplacement il est recommandé de monter des pneumatiques de la même marque et de qualité équivalente. De plus, en cas de crevaison, le montage d'une chambre à air dans un pneumatique tubeless n'est pas autorisé.



Un pneumatique contient des substances dangereuses pour l'environnement, votre distributeur est équipé pour l'élimination des pneumatiques usagés dans le respect de la nature et des normes en vigueur.

Contrôle des freins



Nous vous recommandons de vous rendre chez un distributeur agréé pour le remplacement de ces composants.

Usure des plaquettes de frein avant

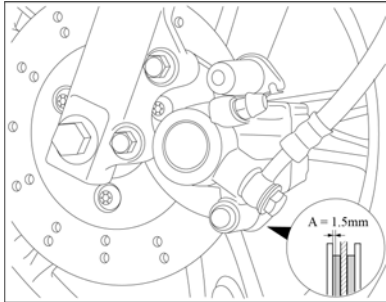

Si l'une des 2 plaquettes est usée jusqu'à la cote minimum (A), il est nécessaire de remplacer les 2 plaquettes de frein.

Usure des plaquettes de frein arrière

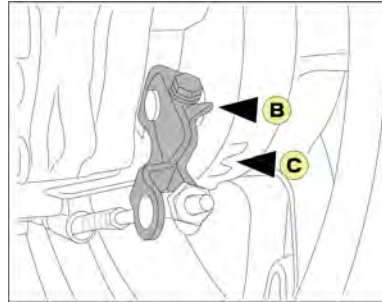

Actionner le levier de frein et vérifier la position du repère d'usure de la biellette de came (B) par rapport au repère (C) du carter moteur.

Si le repère de biellette de came est en alignement ou dépasse le repère d'usure du carter moteur, il est nécessaire de remplacer les garnitures de frein.

Liquide de frein



Les niveaux de liquide de frein doivent être vérifiés régulièrement par le hublot (A) de contrôle des émetteurs de frein.

Si le niveau est proche du repère minimum, il est recommandé de se rendre dès que possible chez un distributeur agréé pour faire vérifier le circuit de freinage et faire l'appoint nécessaire.

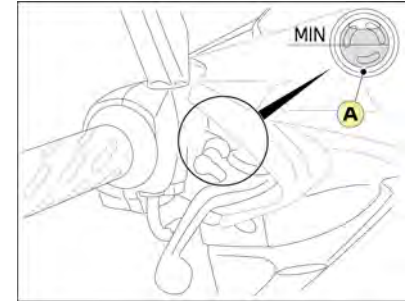

Liquide de frein

DOT 4

Batterie



Avant toute intervention sur la batterie, il est impératif de s'assurer que le contact est coupé.

Les fils d'alimentation d'une batterie ne doivent jamais être déconnectés lorsque le moteur est en marche.

Pour éviter tout risque de détérioration du circuit électronique, ne pas charger la batterie si elle est connectée au véhicule.



L'acide sulfurique contenu dans l'électrolyte de la batterie peut causer de graves brûlures.

Eviter tout contact avec la peau, les yeux ou les vêtements et toujours se protéger les yeux lors de travaux à proximité de la batterie.

En cas de fuite, il est recommandé de s'adresser à un distributeur agréé, lequel est équipé pour le remplacement et l'élimination des batteries dans le respect de la nature et de l'environnement.



Une batterie produit des gaz explosifs. Eloigner la batterie des étincelles, flammes, cigarettes, etc...
La charge doit être effectuée dans un endroit ventilé.

Immobilisation prolongée et remisage



En cas d'immobilisation prolongée, la décharge naturelle de la batterie, ou générée par l'électronique du véhicule ou certains accessoires, requiert une charge régulière de celle-ci.

Si le véhicule reste immobilisé pour une période de 1 mois ou plus, il est nécessaire de préserver la charge de la batterie :

- En utilisant un chargeur de maintenance (cas d'une immobilisation longue).
- A défaut, en la déconnectant du véhicule (cas d'une immobilisation inférieure à 2 mois).



En dehors de ces recommandations, la batterie peut entrer dans une décharge profonde, dans ce cas, la garantie constructeur ne pourra s'appliquer.

Dépose de la batterie

Déposer la trappe batterie.

Déconnecter la batterie en respectant l'ordre suivant :

1. La borne négative.
2. La borne positive.

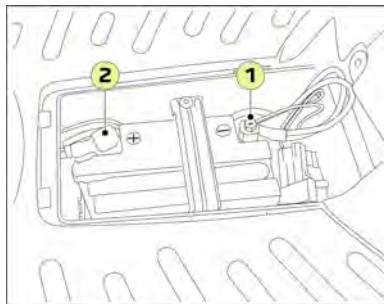

Charge de la batterie

La charge doit être effectuée dans un endroit ventilé, avec un chargeur adapté pouvant débiter le dixième de la capacité de la batterie afin d'éviter une destruction prématurée, il est donc préférable de se rendre chez un distributeur agréé pour effectuer cette intervention.

Une batterie contient de l'acide sulfurique, il est impératif d'éviter tout contact avec la peau ou les yeux. Pendant une charge elle peut produire des gaz explosifs, il faut donc se tenir à l'écart de projections d'étincelles, de flammes ou de tous produits incandescents.

Batterie sans entretien



Une batterie sans entretien ne doit jamais être ouverte pour un réajustement du niveau.

- Déconnecter et déposer la batterie.
- Charger préalablement la batterie à 100%.
- Utiliser un chargeur de maintenance ou effectuer une charge mensuelle.
- Avant la remise en service, la batterie doit être chargée à 100%.

Pose de la batterie

Connecter la batterie en respectant l'ordre suivant :

1. La borne positive.
2. La borne négative.

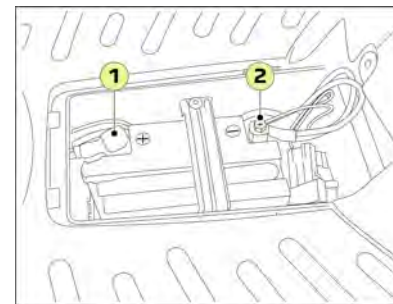

FUSIBLES

Fusible principal : 15A.

Équipement électrique : 10A.

Fusible d'accessoires : 10A.

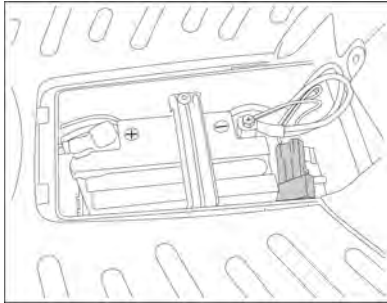

Repérer le fusible défectueux en regardant l'état de son filament.

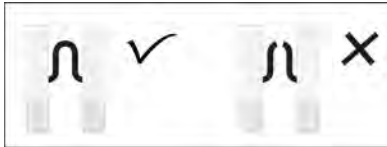

Si un fusible grille souvent, c'est généralement le signe d'un court-circuit dans le circuit électrique. Il est recommandé de faire vérifier le circuit par un distributeur agréé.

Avant de remplacer un fusible, Il est nécessaire de connaître la cause de la panne et d'y remédier.

Remplacer toujours le fusible défectueux par un fusible de même calibre.



Il est recommandé de couper le contact avant de changer un fusible et de remplacer celui-ci toujours par un fusible de même calibre. Le non respect de cette consigne pourrait entraîner une détérioration du circuit électrique, voire un incendie.

REPLACEMENT DES AMPOULES

Ampoule de phare/Ampoules de clignotants

- Déposer la façade avant (1).



Il est recommandé de s'adresser à un distributeur agréé pour effectuer cette intervention.

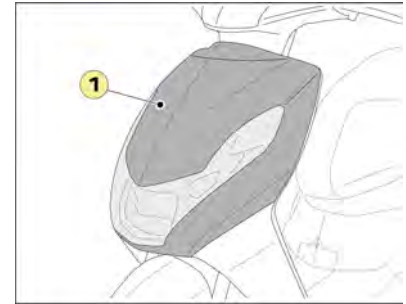

Dans certaines conditions climatiques (températures basses, humidité). La présence de buée sur la face interne de la glace des projecteurs est normale ; elle disparaît quelques minutes après l'allumage des feux.

Ampoule de phare	12V - 35/35W (H51)
------------------	--------------------

Ampoules de feu et de clignotants arrière

- Déposer les 2 vis de fixation du cabochon de feu arrière (2).

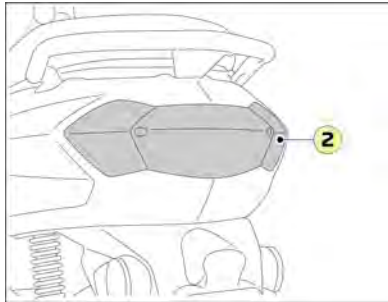

Ampoule de feu arrière	12V - 21/5W
Ampoules de clignotants	12V - 10W

RÉGLAGE DES PHARES

Le réglage du projecteur se fait par une vis accessible depuis le tablier arrière (A).



Peugeot Motocycles recommends



Quality management system certified ISO
9001 by UTAC



Peugeot Motocycles SA
Rue du 17 Novembre
F-25350 Mandeure

Tél. +33(0)3 81 36 80 00

RCS Belfort B 875 550 667

www.peugeot-motocycles.fr
www.peugeot-motocycles.com



Dans un souci constant d'amélioration Peugeot Motocycles se réserve le droit de supprimer, modifier ou ajouter toutes références citées.
DQ/APV du 02/2024 (photos non contractuelles).



KISBEE
KEEP IT SIMPLE.

KISBEE



GUIDE D'UTILISATION EN LIGNE
ONLINE USER'S GUIDE