

TAKE A RIDE ON THE FRENCH SIDE

LIVRET DE BIENVENUE & D'ENTRETIEN
WELCOME & MAINTENANCE BOOKLET



Djangoo

BY  PEUGEOT
MOTORCYCLES



Bienvenue

FR

Welcome

GB

Herzlich willkommen

DE

Benvenuto

IT

Bienvenidos

ES

Welkom

NL

Καλώς ήρθατε

GR

Välkommen

SE

Bem-vindo

PT











Tervetuloa

FI

Hoş geldin

TR

SOMMARIO

Controllo prima della consegna.....	1
Informazioni.....	2
Diagnosi e Dati personali.....	2
Garanzia costruttore.....	3
Garanzia legale di conformità e garanzia legale sui vizi occulti.....	6
Importante.....	9
Prodotti da utilizzare.....	9
Pneumatici.....	9
Istruzioni di manutenzione.....	9
Pulizia del veicolo.....	9
Ambiente / Prodotto riciclabile.....	10
Veicolo fermo per un lungo periodo di tempo e rimessaggio.....	10
Avviamento e guida: Django Active.....	11
Funzioni del blocchetto di accensione 	11
Avviamento del motore 	11
Guida 	11
Frenata 	11
Arresto del motore e parcheggio 	11
Comandi: Django Active.....	12
Strumentazione: Django Active.....	13
Display digitale.....	13
Impostazioni del display digitale.....	13
Come associare un telefono tramite Bluetooth ® a partire dall'app PEUGEOT MOTOCYCLES (se disponibile).....	13
Avviamento e guida: Django Legacy / Sport.....	14
Chiave Smart Key 	14
Commutatore rotativo 	14
Avviamento del motore.....	14
Motore spento.....	14
Guida 	14
Frenata 	15
Arresto del motore e parcheggio 	15

Comandi: Django Legacy / Sport.....	15
Strumentazione: Django Legacy / Sport.....	17
Display digitale.....	17
Menu "PERSONALIZZAZIONE - CONNESSIONE - IMPOSTAZIONI".....	19
Come associare un telefono direttamente tramite Bluetooth.....	19
Come associare un telefono tramite Bluetooth ® a partire dall'app PEUGEOT MOTOCYCLES (se disponibile).....	19
Equipaggiamenti.....	20
Presa accessori (USB).....	20
Porta-borse.....	20
Cavalletto laterale.....	20
Consigli.....	20
Rifornimento di carburante 	20
Controllo del livello dell'olio motore 	21
Assenza di riconoscimento della chiave Smart Key.....	21
Manutenzione periodica.....	22
Tabella delle manutenzioni periodiche.....	23



IT

MEMORANDUM

Nome:
.....
Conome:
.....
Indirizzo:
.....
CAP:
.....
Città:
.....
Telefono:
.....
Modello:
.....
Colore:
.....
N° motore:
.....

CONTROLLO PRIMA DELLA CONSEGNA

N° VIN: VGA

Il concessionario è tenuto a effettuare un controllo del veicolo prima della consegna e a fornire il modulo di preparazione del veicolo consegnato.

Controllo alla consegna

Approvazione del cliente

Ho controllato l'aspetto del veicolo e firmato il relativo modulo di preparazione prima della consegna del veicolo stesso senza riscontare alcuna anomalia. Mi è stato specificato che è importante prendere conoscenza del manuale d'uso e del libretto di manutenzione del veicolo.

Data:

Firma del cliente:

Approvazione del concessionario

Attesto che il veicolo di cui sotto è stato oggetto di montaggio e controllo prima della consegna come specificato da PEUGEOT MOTOCYCLES. Ho consegnato al cliente il manuale d'uso e il libretto di manutenzione del veicolo. Ho illustrato al cliente il funzionamento dei comandi del veicolo e ho precisato che è importante consultare il manuale d'uso e le condizioni di applicazione della garanzia PEUGEOT MOTOCYCLES.

Data:

Firma del concessionario:



INFORMAZIONI

Hai appena acquistato un veicolo Peugeot. Grazie per la fiducia accordataci.

Il Suo veicolo è stato costruito per durare, ma nonostante le caratteristiche di robustezza necessita di piccoli accorgimenti di manutenzione.

Conoscendo tutte le peculiarità del veicolo e disponendo dei pezzi di ricambio originali e dell'attrezzatura specifica, il distributore autorizzato di Sua fiducia saprà fornirLe ogni suggerimento nonché provvedere alla manutenzione del Suo veicolo nel modo più adatto, secondo il programma di manutenzione, contribuendo in tal modo a mantenere costante il Suo piacere di guida e la massima sicurezza.

Il presente libretto di manutenzione è da considerarsi parte integrante del veicolo e deve rimanere tale anche in caso di rivendita dello stesso. Presente inoltre una selezione delle funzioni più comuni del veicolo.

Si consiglia tuttavia di leggere il manuale d'uso completo del veicolo, disponibile in versione digitale al seguente URL:

<https://www.peugeot-motocycles.fr/documentation>







Per accedervi direttamente, è possibile scansionare il seguente codice QR:



Nel manuale completo sono indicate tutte le indicazioni relative alla sicurezza, le avvertenze, le note importanti e le osservazioni che concernono il veicolo.

Nell'ottica di un costante miglioramento PEUGEOT MOTOCYCLES si riserva il diritto di eliminare, modificare o aggiungere ogni codice prodotto citato. I documenti facenti fede sono unicamente quelli disponibili online all'indirizzo di cui sopra.

I simboli seguenti indicano:

	Si consiglia di leggere la versione completa del manuale d'uso.
	Operazione che implica un rischio per le persone.
	Operazione che implica un rischio per il veicolo.
	Indica un'informazione importante riguardante il funzionamento del veicolo.
	L'asterisco indica un dato equipaggiamento a seconda della versione.
	Il prodotto inquina. Non disperdere nell'ambiente.

DIAGNOSI E DATI PERSONALI

Quando gli strumenti di diagnosi sono collegati al veicolo, rilevano dei dati personali. Tali dati includono il VIN (numero identificativo) del veicolo.

Per maggiori informazioni sui propri diritti o sul trattamento dei dati personali da parte di PEUGEOT MOTOCYCLES, si invita a consultare la nostra informativa sulla privacy al seguente indirizzo:

<https://peugeot-motocycles.com/fr/mentions-legales/>

O a contattarci scrivendo a:

dpo@peugeotmotocycles.com

GARANZIA COSTRUTTORE

(Edizione marzo 2022)

Il costruttore del veicolo, PEUGEOT MOTOCYCLES, con sede sociale in rue du 17 novembre - 25350 Mandeure (Francia), di seguito denominato PEUGEOT MOTOCYCLES, offre una garanzia commerciale che copre il veicolo nuovo, sia esso termico o elettrico, contro difetti di costruzione o di materiali.

Le presenti condizioni della garanzia costruttore sono disponibili anche sul sito.

<https://www.peugeot-motocycles.fr/documentation>

Durata della Garanzia

Tranne in caso di diverse disposizioni specifiche portate a conoscenza dell'utente (estensione di garanzia, contratto di flotta, ecc.) PEUGEOT MOTOCYCLES accorda al veicolo una garanzia costruttore della durata di:

- 24 mesi per uso privato, con chilometraggio illimitato;
- 24 mesi per uso professionale, entro un limite massimo di 20 000 km (<50cc, cat. L1e e L2e) o 30 000 km (>50cc, cat. L3e e L5e).



Per "professionale" e "professionista" si intende l'uso fatto da "qualunque persona fisica o giuridica, pubblica o privata, che agisce per finalità inerenti alla sua attività commerciale, industriale, artigianale, liberale o agricola, ivi incluso qualora agisca in nome e per conto di un altro professionista".

La validità della garanzia inizia con la prima immatricolazione e si applica all'intero veicolo, ad eccezione di:

- Batteria di trazione del veicolo elettrico, coperta dalla presente garanzia per un periodo di 24 mesi o 20 000 km (vale il primo dei due limiti raggiunto), a condizione che gli interventi di manutenzione siano stati regolarmente effettuati in conformità con le indicazioni contenute nel libretto di manutenzione PEUGEOT MOTOCYCLES;
- Batteria di trazione del veicolo elettrico con riduzione annunciata della capacità nominale inferiore o uguale al 25% e misurata da un tecnico della rete PEUGEOT MOTOCYCLES nel corso del periodo di validità della garanzia. A causa delle caratteristiche chimiche proprie della batteria, infatti, con il passare del tempo, anche in base all'utilizzo fatto del veicolo e alle relative condizioni di conservazione, è possibile che si verifichi una riduzione della capacità della batteria (e, di conseguenza, dell'autonomia del veicolo);
- Batteria del veicolo termico, coperta dalla presente garanzia per un periodo di sei mesi, a condizione che siano stati percorsi almeno 200 km al mese;
- Cavalletto e sella, per i quali la presente garanzia è valida sei mesi.

Campo di applicazione della garanzia costruttore

Ad eccezione delle restrizioni di seguito specificate, la presente garanzia contrattuale copre la riparazione o la sostituzione dei pezzi ritenuti difettosi da PEUGEOT MOTOCYCLES o da un suo rappresentante autorizzato, nonché le spese di manodopera che ne derivano.

Si noti che:

- La riparazione o la sostituzione di pezzi nel quadro della presente garanzia costruttore non ne prolunga la durata di validità. La garanzia inerente i pezzi sostituiti decade alla scadenza della garanzia del veicolo;
- I pezzi difettosi sostituiti avvalendosi della garanzia diverranno di proprietà di PEUGEOT MOTOCYCLES e saranno da essa conservati.

Condizioni di applicazione della garanzia commerciale

Per usufruire della presente garanzia commerciale far eseguire i lavori necessari sul proprio veicolo a titolo gratuito, PEUGEOT MOTOCYCLES raccomanda di rivolgersi esclusivamente a un'officina della rete autorizzata.

In caso di vendita del veicolo da parte del suo possessore i successivi proprietari potranno usufruire della garanzia fino alla scadenza della stessa, a patto che le condizioni di applicazione della garanzia siano state rispettate da ognuno dei proprietari precedenti. Per garantire il rispetto delle condizioni di applicazione della garanzia da parte del nuovo proprietario del veicolo, il venditore si impegna a informarlo di tali condizioni e a trasmettergli tutta la documentazione relativa agli interventi di manutenzione effettuati.

IT

La garanzia si applica a condizione che:

- Il primo tagliando cosiddetto "di garanzia" e gli interventi di manutenzione periodica del veicolo siano stati effettuati in conformità con le indicazioni contenute nel libretto di manutenzione PEUGEOT MOTOCYCLES e che sia possibile fornire prova dell'avvenuta manutenzione (scheda di manutenzione periodica, fatture, ecc.). È ammessa una tolleranza di 100 km (o 1 mese per la manutenzione annuale) rispetto al chilometraggio previsto dal programma di manutenzione;
- Un programma di manutenzione rafforzata sia applicato per l'uso professionale e, ove necessario, anche per l'uso privato;
- I pezzi originali non siano stati sostituiti con altri organi non omologati da PEUGEOT MOTOCYCLES e/o il cui montaggio non sia stato eseguito a regola d'arte o rispettando le indicazioni di PEUGEOT MOTOCYCLES (tra cui, per un elenco non esaustivo: marmitta di scarico, cilindro, pistone, candela e scatola filtro aria del veicolo termico, fusibili, moduli batteria di trazione e caricabatteria batteria di trazione del veicolo elettrico, ecc.);
- Il veicolo non sia stato modificato, trasformato o equipaggiato con accessori non omologati da PEUGEOT MOTOCYCLES (come ad esempio, ma non solo: caricabatteria aggiuntivo del veicolo elettrico, allarme, radio, proiettori, portabagagli, dispositivi di avviamento (booster), ecc.);
- Il veicolo non sia stato utilizzato per competizioni sportive;

La garanzia non copre:

- Le operazioni di manutenzione (come ad esempio, ma non solo: cambio olio, lubrificazione, regolazioni, pulizia, tensione, ecc.) e di revisione necessarie per garantire il corretto funzionamento del veicolo e descritte nel manuale di manutenzione di PEUGEOT MOTOCYCLES;
- La sostituzione di pezzi soggetti alla normale usura legata all'uso del veicolo, al suo chilometraggio e all'ambiente geografico e climatico e dei relativi pezzi di fissaggio non riutilizzabili (come ad esempio, ma non solo: dadi autobloccanti, ecc.), a meno che la sostituzione si sia resa necessaria per rimediare a un difetto di fabbricazione. Tali pezzi possono essere i seguenti (elenco non esaustivo);
 - Puleggia motrice e condotta, cinghia, frizione, rulli, flangia mobile, guide, catena, pignone, corona posteriore;
 - Cuscinetti (ruote, biellette, sterzo, motore, ecc.);
 - Lampada, fusibile, pneumatici, ganasce e pastiglie freni, disco freno, cavi e comandi cavi, candela e pipetta candela;
 - Ammortizzatori (idraulico, a gas, a molla semplice, in elastomero), filtro aria, scatola filtro aria completa, filtro carburante, filtro olio, cilindro, pistone e segmenti pistone;
 - Scarico del motore termico (salvo elementi interni dissaldati);
 - I liquidi e i prodotti (grasso, liquido idraulico, liquido freni, olio scatola sterzo, olio motore, liquido di raffreddamento, ecc.);
- Le riparazioni conseguenti all'uso di carburanti, lubrificanti o grassi diversi da quelli raccomandati da PEUGEOT MOTOCYCLES;
- Le riparazioni conseguenti a negligenza, uso improprio, circolazione su strada non carrabile o danneggiata, mancato rispetto delle indicazioni contenute nel manuale di manutenzione PEUGEOT MOTOCYCLES o nel manuale dell'utente, sovraccarico anche temporaneo oppure inesperienza del conducente;

- Le riparazioni derivanti da incidenti, furto, incendio o fenomeni naturali (come ad esempio, ma non solo: grandine, inondazioni, ecc.);
- Le riparazioni rese necessarie dalla mancanza di pulizia del veicolo;
- Le riparazioni rese necessarie in seguito al fermo prolungato del veicolo in condizioni non idonee;
- La corrosione o l'ossidazione della superficie del telaio, delle viti e, più in generale, di tutti gli altri pezzi metallici trattati o meno del veicolo termico o elettrico (tranne in caso di corrosione perforante che, invece, è coperta per un periodo di 24 mesi);
- Contachilometri o gruppi ottici in cui la presenza di condensa non altera la leggibilità delle informazioni o l'efficienza di illuminazione;
- I rumori e le vibrazioni che non hanno alcuna influenza sull'affidabilità, sulla sicurezza e sul comportamento su strada del veicolo;
- Altri costi non specificatamente previsti dalla presente garanzia, né dalla garanzia legale di conformità o dalla garanzia legale sui vizi nascosti, come ad esempio, ma non solo, i costi derivanti da un'eventuale fermo del veicolo (fermo amministrativo, fermo per riparazioni, ecc.)

Campo di applicazione territoriale

La garanzia è applicabile nei paesi o territori in cui il veicolo è commercializzato attraverso la rete di rivenditori autorizzati PEUGEOT MOTOCYCLES (tra cui Francia, Germania, Italia e Spagna), il cui elenco è consultabile sul sito internet del costruttore:

<http://www.peugeot-motocycles.com>

Il veicolo è destinato esclusivamente alla commercializzazione e all'uso nei paesi o territori di cui sopra, con esclusione di ogni altro paese o territorio in cui le norme applicabili potrebbero essere diverse da quelle vigenti nei paesi o territori di cui sopra, come ad esempio, ma non solo, gli Stati Uniti d'America, ecc.

L'uso del veicolo nei paesi o territori esclusi avviene sotto la totale responsabilità dell'utilizzatore e, in tal caso, è esclusa l'applicazione della presente garanzia

nonché ogni altra responsabilità, a qualsivoglia titolo, del costruttore del veicolo.

In ogni paese, e in particolare in quelli dell'Unione Europea, l'utilizzatore gode di diritti conformemente alla normativa nazionale applicabile. Tali diritti non sono interessati dalla presente garanzia così come definita sopra.

IT

GARANZIA LEGALE DI CONFORMITÀ E GARANZIA LEGALE SUI VIZI OCCULTI

La garanzia contrattuale di cui sopra non si sostituisce né alla garanzia legale contro i vizi occulti derivante dall'applicazione degli articoli da 1641 a 1649 del codice civile francese, né alla garanzia legale di conformità derivante dall'applicazione degli articoli da L 217-4 a L 217-14 del codice del consumo francese di cui godono gli acquirenti che agiscono in qualità di consumatori.

A tale proposito e in conformità con la legislazione vigente, si ricordano le seguenti disposizioni di legge:

Articolo 1641 del codice civile francese: Il venditore è tenuto a garantire che la cosa venduta sia immune da vizi occulti che la rendano inidonea all'uso a cui è destinata o ne riducono le possibilità d'uso in modo tale da far prevedere che, se ne fosse stato a conoscenza, il cliente non avrebbe proceduto all'acquisto o l'avrebbe effettuato a un prezzo inferiore.

Articolo 1642 del codice civile francese: Il venditore non è responsabile dei vizi apparenti di cui l'acquirente è a conoscenza.

Articolo 1644 del codice civile francese: Ai sensi degli articoli 1641 e 1643, l'acquirente può scegliere di restituire la cosa acquistata a fronte del rimborso del prezzo pagato oppure di conservare la cosa acquistata a fronte di un rimborso parziale di importo variabile, definito da un esperto.

Art. 1648 comma 1 del codice civile francese: L'azione legale fondata sulla presenza di vizi redibitori deve essere promossa dall'acquirente entro un limite massimo di due anni a partire dalla data in cui il vizio viene riscontrato.

Articolo L217-3 del codice del consumo francese: Il venditore fornisce un bene conforme ai termini del contratto e ai criteri di cui all'articolo L. 217-5. È responsabile dei difetti di conformità presenti al momento della consegna del bene, ai sensi

dell'articolo L. 216-1, che compaiono entro i due anni successivi.

Se il contratto di compravendita comporta dei beni digitali.

1° Se il contratto prevede la fornitura continua di contenuti o servizi digitali per una durata inferiore o uguale a due anni o se il contratto non determina la durata della fornitura, il venditore è responsabile dei difetti di conformità del suddetto contenuto o servizio digitale che compaiono entro due anni dalla consegna del bene;

2° Se il contratto prevede la fornitura continua di contenuti o servizi digitali per una durata superiore a due anni, il venditore è responsabile dei difetti di conformità del suddetto contenuto o servizio digitale che compaiono per tutto il periodo di fornitura definito dal contratto. Per tali beni, ai sensi dell'articolo L. 217-19, i termini di applicazione della garanzia non fanno venire meno il diritto del consumatore a ottenere i relativi aggiornamenti.

Inoltre, per lo stesso periodo di tempo, il venditore è responsabile dei difetti di conformità derivanti da imballaggio, istruzioni di montaggio o installazione, se quest'ultima è a suo carico per contratto o se è stata effettuata sotto la sua responsabilità o ancora se è stata effettuata dal consumatore, come previsto dal contratto, ma in maniera errata a causa di lacune o errori nelle istruzioni di installazione fornite dal venditore.

Articolo L217-4 del codice del consumo francese: Il bene è conforme al contratto se soddisfa i seguenti criteri.

1° Corrisponde alla descrizione, al tipo, alla quantità e alla qualità, in particolare in termini di funzione, compatibilità, interoperabilità o altre caratteristiche previste dal contratto;

2° È adatto all'uso specifico ricercato dal consumatore, portato a conoscenza del venditore e confermato da quest'ultimo non oltre il momento della stipula del contratto;

3° È fornito completo di tutti i relativi accessori e delle istruzioni di installazione, conformemente al contratto;

4° È aggiornato conformemente al contratto;

Articolo L217-5 del codice del consumo francese: I - Oltre ai criteri di conformità al contratto, il bene è conforme se soddisfa i seguenti criteri:

1° Corrisponde all'uso abitualmente ricercato per i beni dello stesso tipo e rispetta tutte le eventuali disposizioni di legge previste dall'Unione Europea e dal diritto internazionale, nonché tutte le norme tecniche o, in mancanza di tali norme tecniche, i codici di condotta specifici applicabili al settore interessato;

2° Possiede le qualità che il venditore ha eventualmente presentato al consumatore sotto forma di campione o modello prima della stipula del contratto;

3° Gli eventuali elementi digitali che comporta sono forniti nella versione più recente disponibile al momento della stipula del contratto, salvo diverso accordo tra le parti;

4° È fornito completo di tutti gli eventuali accessori, dell'imballaggio e delle istruzioni di installazione che il consumatore può legittimamente attendersi;

5° È fornito con tutti gli eventuali aggiornamenti che il consumatore può legittimamente attendersi, nel rispetto delle disposizioni di cui all'articolo L. 217-19;

6° Corrisponde in termini di quantità, qualità e altre caratteristiche, tra cui durata, funzionalità, compatibilità e sicurezza, a quanto legittimamente atteso dal consumatore per beni dello stesso tipo, tenendo conto della natura del bene e delle dichiarazioni pubbliche fatte dal venditore, da qualunque persona a monte del processo di acquisto o da chiunque agisca in nome e per conto di questi ultimi, anche in attività pubblicitarie o di etichettatura.

II - Tuttavia il venditore non è responsabile delle dichiarazioni pubbliche di cui al comma precedente se dimostra che:

- 1° Non ne era a conoscenza e non era legittimamente tenuto a conoscerle;
- 2° Al momento della stipula del contratto, tali dichiarazioni pubbliche erano state rettifiche in condizioni comparabili a quelle iniziali; o
- 3° Tali dichiarazioni pubbliche non hanno potuto influire sulla decisione di acquisto.

III - Il consumatore non può contestare la conformità del bene invocando un difetto che riguarda una o più caratteristiche particolari dello stesso, di cui è stato debitamente informato del fatto che si scostassero dai criteri di conformità indicati nel presente articolo e a cui ha espressamente acconsentito con un'apposita clausola al momento della stipula del contratto.

Articolo L217-7 del codice del consumo francese:

Fino a prova contraria, i difetti di conformità che compaiono entro ventiquattro mesi a partire dalla data di consegna del bene, anche se questo comporta elementi digitali, sono presunti come esistenti già al momento della consegna, a meno che tale assunto non sia incompatibile con la natura stessa del bene o del difetto.

Articolo L217-8 del codice del consumo francese:

In caso di difetto di conformità, il consumatore ha il diritto a ottenere la messa in conformità

del bene mediante riparazione o sostituzione dello stesso o, nell'impossibilità di provvedere alla messa in conformità, a un rimborso parziale del prezzo pagato o alla risoluzione del contratto [...].

Articolo L217-9 del codice del consumo francese:

Il consumatore richiede al venditore la messa in conformità del bene, scegliendo tra riparazione e sostituzione. A tale scopo, il consumatore mette il bene a disposizione del venditore.

Articolo L217-10 del codice del consumo francese:

La messa in conformità del bene avviene entro un lasso di tempo ragionevole e comunque non superiore a trenta giorni dalla richiesta del consumatore, e facendo sì che l'intervento di riparazione o sostituzione non provochi disagi importanti per il consumatore, in considerazione della natura del bene o dell'uso che ne viene fatto. La riparazione o la sostituzione del bene non conforme è comprensiva degli eventuali costi relativi al ritiro o alla spedizione dello stesso e all'installazione del bene nuovo o riparato da parte del venditore.

Articolo L217-11 del codice del consumo francese:

La messa in conformità del bene avviene senza alcun costo per il consumatore.

Articolo L217-12 del codice del consumo francese:

Il venditore può rifiutarsi di provvedere alla messa in conformità richiesta dal consumatore se è tecnicamente impossibile o se genera costi sproporzionati in particolare relativamente.

- 1° Al valore che avrebbe il bene qualora non avesse il difetto di conformità riscontrato;
- 2° All'importanza del difetto di conformità; e
- 3° All'eventuale possibilità di scegliere l'altra opzione, senza che questo causi particolari disagi al consumatore.

Il venditore può rifiutarsi di provvedere alla messa in conformità del bene se è tecnicamente impossibile

o se genera costi sproporzionati in particolare relativamente ai commi 1° e 2° .

Se tali condizioni non sono rispettate, il consumatore, in seguito ad apposita messa in mora, può provvedere all'esecuzione forzata in natura della soluzione inizialmente richiesta, ai sensi degli articoli 1221 e successivi del codice civile francese.

L'eventuale rifiuto, da parte del venditore, di procedere come richiesto dal consumatore o di mettere il bene in conformità è motivato per iscritto o su un supporto durevole.

Articolo L217-13 del codice del consumo francese:

Il bene riparato nell'ambito della garanzia legale di conformità beneficia di un'estensione di sei mesi della stessa garanzia.

Articolo L217-14 del codice del consumo francese:

Il consumatore ha diritto a un rimborso parziale del prezzo pagato o alla risoluzione del contratto nei seguenti casi:

- 1° Se il venditore si rifiuta di provvedere alla messa in conformità;
- 2° Se la messa in conformità è effettuata oltre trenta giorni dopo la richiesta del consumatore o se genera ulteriori disagi notevoli;
- 3° Se il consumatore sostiene i costi di ritiro o spedizione del bene non conforme o dell'installazione del bene riparato o della sostituzione dello stesso o i costi che ne derivano;
- 4° Se la non conformità del bene persiste anche dopo il tentativo di messa in conformità da parte del venditore.

[...] Il consumatore non ha il diritto di recedere dal contratto se il difetto di conformità è di scarsa entità, il che deve essere dimostrato dal venditore. Il presente comma non si applica ai contratti in cui il consumatore non effettua pagamenti in denaro.



Articolo L217-16 del codice del consumo francese:

Nei casi di cui all'articolo L. 217-14, il consumatore informa il venditore della sua decisione di recedere dal contratto.

Quindi restituisce i beni al venditore a spese di quest'ultimo. Il venditore rimborsa al consumatore il prezzo pagato e restituisce qualsiasi eventuale altro beneficio accessorio ottenuto in virtù del contratto.

IT

IMPORTANTE

Prodotti da utilizzare

Carburante Super senza piombo



Olio motore 4 tempi SAE 5W40 100% sintetico
Qualità minima API SN

Olio trasmissione finale SAE 80W90 API GL4

Liquido freni DOT 5.1

Grasso Grasso ad alta temperatura
Grasso multiuso

Olio forcella Olio idraulico SAE10W

MOTUL

Pneumatici

La pressione dei pneumatici deve essere controllata a freddo con regolarità.

Una pressione scorretta comporta usura anormale e influisce sul comportamento su strada, rendendo la guida pericolosa.

	Anteriore	Posteriore
Singolo	1.8 bar	2.0 bar
Doppio	1.8 bar	2.2 bar

Istruzioni di manutenzione

Al fine di conservare i diritti alla garanzia contrattuale rispettare scrupolosamente il programma di manutenzione del veicolo.

Il libretto di manutenzione contiene una tabella di manutenzione periodica in cui sono indicati i controlli da effettuare; il distributore autorizzato è

tenuto ad apporvi il timbro e a indicare la data dell'intervento e il chilometraggio del veicolo. Al fine di preservare la sicurezza e l'affidabilità del veicolo, si raccomanda di far effettuare la manutenzione e le riparazioni da un distributore autorizzato appositamente formato e che disponga dei pezzi di ricambio originali e dell'attrezzatura specifica.

Un veicolo che ha subito un incidente deve essere verificato e riparato da un distributore autorizzato.

Pulizia del veicolo



La carrozzeria è costituita da elementi di plastica che possono essere verniciati o dalla finitura brillante. Non utilizzare solventi o detersivi eccessivamente corrosivi.



Per evitare che l'acqua s'infiltri in guarnizioni, cuscinetti, articolazioni e componenti elettrici quali connettori, interruttori e luci, non lavare con idropulitrice.

Pulire la carrozzeria usando dell'acqua saponosa e sciacquare abbondantemente con acqua fredda. Per l'asciugatura è possibile usare la pelle di daino. Dopo aver lavato il veicolo effettuare diverse frenate a bassa velocità al fine di far asciugare i freni.



Il lavaggio del veicolo deve essere effettuato in un luogo provvisto di scarico dell'acqua.

Certi prodotti a base di silicone possono alterare la qualità della vernice.

In caso di necessità o dubbio, per consulenza sull'uso dei prodotti di manutenzione o per la riparazione di graffi della carrozzeria rivolgersi a un distributore autorizzato.

Ambiente / Prodotto riciclabile

I pezzi usurati e sostituiti durante la manutenzione corrente (elementi meccanici, batteria, ecc.) devono essere conferiti a enti specializzati.

Il veicolo a fine vita deve essere affidato a un centro autorizzato per garantirne la dismissione.

In ogni caso, rispettare la legislazione locale vigente.



Le batterie contengono sostanze nocive. Devono essere smaltite a norma di legge e non devono essere mai gettate nei rifiuti domestici.

IT

Veicolo fermo per un lungo periodo di tempo e rimessaggio

Qualora si preveda un fermo veicolo di oltre 1 mese, si consiglia di effettuare i seguenti interventi:

Batteria



Nel caso in cui il veicolo rimanga fermo per un lungo periodo di tempo occorrerà comunque ricaricare regolarmente la batteria, poiché con il passare del tempo la batteria si scarica naturalmente e, inoltre, i componenti elettronici del veicolo nonché alcuni accessori dello stesso possono consumare energia.

- Caricare la batteria al 100% (La corrente massima di ricarica di una batteria è uguale a 1/10 della sua capacità).
- Utilizzare un caricabatteria di mantenimento o caricare la batteria una volta al mese.
- Prima di ricominciare a utilizzare il veicolo, ricaricare la batteria al 100%.



Se tali raccomandazioni non vengono seguite la batteria può essere soggetta a una scarica profonda e in tal caso la garanzia del costruttore non potrà essere applicata.

Veicolo

- Svuotare il serbatoio carburante per evitare la formazione di depositi di carburante.
- Spruzzare un lubrificante sulle parti metalliche del veicolo per evitare l'ossidazione.
- Effettuare la manutenzione del veicolo in un locale al riparo dall'umidità.

Rimessa in servizio

Un veicolo che non è stato utilizzato per un lungo periodo dovrebbe essere sottoposto a verifica generale presso un distributore autorizzato.

AVVIAMENTO E GUIDA: DJANGO ACTIVE

Funzioni del blocchetto di accensione

2 chiavi fornite con il veicolo.

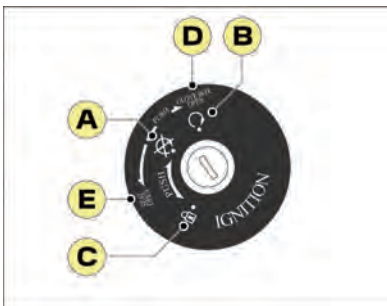

A. Posizione arresto motore

Il motore è spento. Il circuito elettrico è fuori tensione. È possibile togliere la chiave.

B. Posizione marcia

Il circuito elettrico è sotto tensione. Il motore può essere avviato. Non è possibile togliere la chiave.

C. Bloccasterzo

Il circuito elettrico è fuori tensione. Il manubrio deve essere orientato verso sx e la chiave allo stesso tempo premuta e girata verso sx. È possibile togliere la chiave.

D. Apertura del portaguanti

A partire dalla posizione di arresto motore, per aprire il portaguanti è necessario premere la chiave e, al tempo stesso, girarla verso destra.

E. Apertura della sella

A partire dalla posizione di arresto motore, per aprire la sella è necessario girare la chiave verso sinistra.

Avviamento del motore

Prima d'avviare il motore, per maggior sicurezza collocare il veicolo sul cavalletto centrale.

- Girare la chiave di contatto su "ON".
- Assicurarsi che la manopola gas sia in posizione chiuso.
- Azionare una delle leve del freno premendo il pulsante d'avviamento. Non azionare il motorino d'avviamento per oltre 10 secondi.
- Rilasciare il pulsante d'avviamento non appena il motore s'avvia.



Se il motore non parte, rilasciare il pulsante d'avviamento e la leva del freno, quindi attendere qualche secondo e riprovare.

Guida

Il veicolo è sul cavalletto e il motore è acceso.

- Con la mano sinistra stringere e tenere serrata la leva del freno sx, con la mano destra afferrare la maniglia, quindi spingere il veicolo in avanti per ripiegare il cavalletto centrale.
- Montare sul veicolo.
- Rilasciare il freno sx e girare progressivamente la manopola gas con la mano destra per avviare il veicolo.

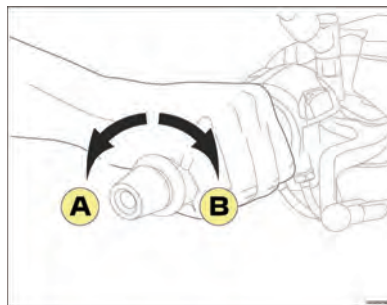

Per aumentare la velocità girare la manopola gas nel senso (A). Per ridurre la velocità girare la manopola gas nel senso (B).

Frenata

Sistema di frenata ABS

- Si tratta di un sistema antibloccaggio della ruota. È azionato dalla leva di destra e agisce sulla ruota anteriore.
- La leva del freno sinistra funziona come un sistema di frenata classico e agisce sulla ruota posteriore.



Il sistema ABS consente al conducente di mantenere il controllo del veicolo in caso di frenata in condizioni di aderenza precarie.

Utilizzo dei freni

- Far ritornare rapidamente la manopola gas.
- Azionare il sistema di frenata aumentando progressivamente la pressione.

Arresto del motore e parcheggio

L'arresto del motore s'effettua a motore al minimo, girando la chiave di contatto su "OFF".

Il parcheggio del veicolo deve essere effettuato su un terreno piano.

- O sul cavalletto centrale.
- O sul cavalletto laterale.



Ogni volta che si parcheggia lo sterzo deve essere bloccato e la chiave di contatto tolta.

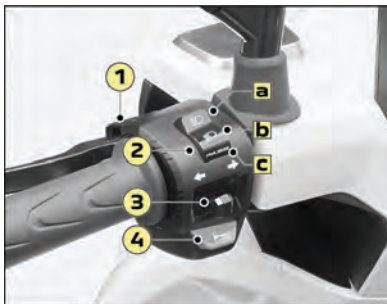

1. Comando "EXIT"

Il comando permette di:

- Azzerare i contachilometri parziali / gli indicatori di consumo (tenere premuto per 3 secondi).

2. Pulsante devio luci

Il pulsante devio luci ha 3 funzioni:

- A. Abbaglianti
- B. Anabbaglianti
- C. Accensione fanale

3. Pulsante indicatori di direzione

Per segnalare un cambio di direzione premere il pulsante:

- O a destra.
- O a sinistra.

Per spegnere l'indicatore di direzione premere il pulsante.

4. Comando clacson

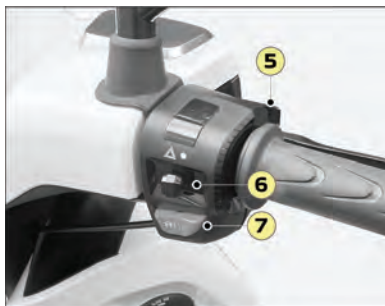

5. Comando "OK"

Il comando permette di:

- Azzerare i contachilometri parziali / gli indicatori di consumo (tenere premuto per 3 secondi).

6. Pulsante lampeggio

Le luci d'emergenza possono essere accese solo con chiave di contatto in posizione "ON".

Le luci di emergenza si disattivano automaticamente dopo 1 ora dall'interruzione del contatto al fine di preservare la batteria.

7. Pulsante arresto d'emergenza / Pulsante motorino d'avviamento

- ☒ Mettere il pulsante in questa posizione per spegnere il motore in caso di emergenza.
- Mettere il pulsante in questa posizione prima di accendere il motore.
- ⚡ Per avviare il motore premere il pulsante e, contemporaneamente, azionare la leva del freno dx o sx.

Se il motore viene spento con l'ausilio del pulsante di arresto d'emergenza le luci per guida diurna si spengono automaticamente dopo 15 secondi.



Per maggiori informazioni, consultare il manuale d'uso online.

Display digitale

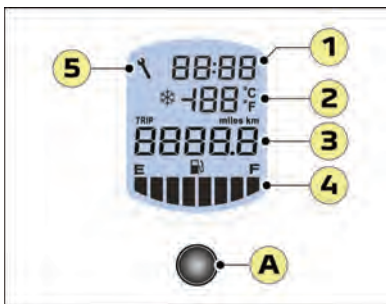
**1. Orologio.****2. Temperatura esterna (°C o °F).****3. Contachilometri / Totalizzatore parziale.**

Passaggio dal contachilometri totale al contachilometri parziale:

- Una volta messo il contatto, il passaggio dal contachilometri totale al contachilometri parziale e viceversa viene effettuato premendo brevemente il pulsante di comando (A).

Azzeramento del contachilometri parziale:

- Una volta messo il contatto l'azzeramento del contachilometri parziale viene effettuato premendo il pulsante di comando (A) per oltre 3 secondi.

4. Indicatore di livello carburante / Indicatore di riserva.

L'indicatore di livello si concretizza mediante lampeggiamento degli ultimi segmenti 2.

5. Indicazione manutenzione.**A. Pulsante di comando display.**

Per maggiori informazioni, consultare il manuale d'uso online.

Impostazioni del display digitale

Possono essere modificate le seguenti impostazioni:

- Unità di misura di distanza e temperatura.
- Formato orologio e ora.

Procedura

- Dare contatto.
- Tenere premuti contemporaneamente per più di 3 secondi i pulsanti "OK" e "EXIT", i simboli delle unità lampeggiano.
- Modificare le unità premendo una volta il pulsante "OK".
- Tenere premuto il pulsante "OK" per più di 3 secondi per confermare la selezione e passare alla scelta del formato dell'orologio.
- Selezionare il formato premendo il pulsante "OK" o il pulsante "EXIT" (12h / 24h).
- Tenere premuto il pulsante "OK" per più di 3 secondi per confermare la selezione e passare all'impostazione dell'ora.
- Le ore lampeggiano, premere il pulsante "OK" o il pulsante "EXIT" per modificare il valore delle ore.
- Tenere premuto il pulsante "OK" per più di 3 secondi per confermare la selezione e passare all'impostazione dei minuti.
- I minuti lampeggiano, premere il pulsante "OK" o il pulsante "EXIT" per modificarne il valore.
- Tenere premuto il pulsante "OK" per più di 3 secondi per confermare.
- Togliere il contatto.

**Come associare un telefono tramite Bluetooth
 ® a partire dall'app PEUGEOT MOTOCYCLES (se disponibile)**

Per motivi di sicurezza, poiché richiede molta attenzione da parte del conducente, l'uso dello smartphone alla guida è vietato.



Attivare la connessione dati (o Wi-Fi) dello smartphone.
Se al veicolo è già connesso un altro smartphone, l'associazione a un secondo smartphone sarà rifiutata. Controllare che non vi siano altri smartphone nelle vicinanze.

1. Scaricare l'app PEUGEOT MOTOCYCLES dallo store corrispondente al proprio smartphone.
2. Attivare la funzione Bluetooth dello smartphone.
3. Selezionare il nome del sistema nell'elenco dei dispositivi rilevati dall'app PEUGEOT MOTOCYCLES.
4. Accettare sul sistema la richiesta di connessione dello smartphone.
5. Digitare con la tastiera dello smartphone il PIN visualizzato sullo schermo e confermare.



Non usare il menu Bluetooth dello smartphone per connettersi al cruscotto.
Se l'associazione non riesce, disattivare e riattivare la funzione Bluetooth dello smartphone.



Ogni telefono ha determinate caratteristiche (modello, versione sistema) che possono influire sulla procedura di associazione.
Alcuni telefoni potrebbero non essere compatibili.

AVVIAMENTO E GUIDA: DJANGO LEGACY / SPORT

Chiave Smart Key

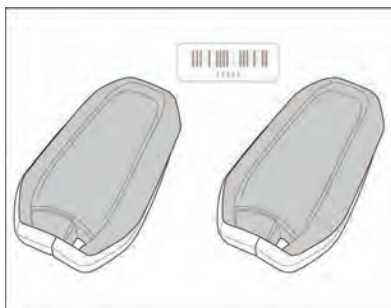

La chiave Smart Key è una chiave elettronica che, riconosciuta dal sistema entro un raggio di circa 1.5 metri, permette di:

- Avviare il motore.
- Aprire i vani.
- Aprire il portaguantini.

Commutatore rotativo



In alcuni casi la chiave Smart Key può non funzionare se il veicolo si trova in un'area in attraversata da forti campi elettromagnetici.

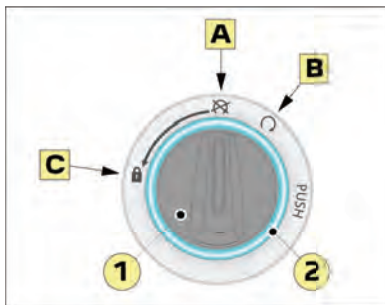

1. Commutatore rotativo.
2. Bordo luminoso (Blu).

- A. Posizione arresto.**
- B. Posizione Guida/Accensione.**
- C. Bloccasterzo.**

Avviamento del motore

Prima d'avviare il motore, per maggior sicurezza collocare il veicolo sul cavalletto centrale.

- Il conducente deve portare con sé la chiave Smart Key.
- Tenere premuto il pulsante rotante per un secondo per riattivare il sistema; il bordo luminoso di accedere per indicare la presenza della chiave Smart Key.
- Disporre il pulsante rotativo su ON. Il bordo luminoso si accende e rimane acceso fisso.
- Attendere il completamento dell'autotest cruscotto.
- Assicurarsi che la manopola gas sia in posizione chiuso.
- Azionare una delle leve del freno premendo contemporaneamente il pulsante d'avviamento.
- Rilasciare il pulsante d'avviamento non appena il motore s'avvia.

Motore spento

- Disporre il pulsante rotativo su OFF.

Guida

Il veicolo è sul cavalletto e il motore è acceso.

- Con la mano sinistra stringere e tenere serrata la leva del freno sx, con la mano destra afferrare la maniglia, quindi spingere il veicolo in avanti per ripiegare il cavalletto centrale.
- Montare sul veicolo.
- Rilasciare il freno sx e girare progressivamente la manopola gas con la mano destra per avviare il veicolo.

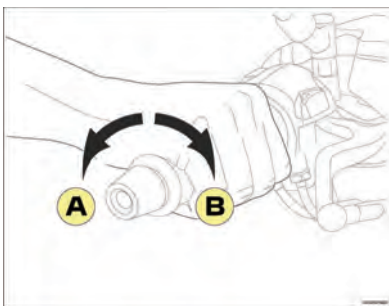

Per aumentare la velocità girare la manopola gas nel senso (A). Per ridurre la velocità girare la manopola gas nel senso (B).

Frenata 🚗

Sistema di frenata ABS

- Si tratta di un sistema antibloccaggio della ruota. È azionato dalla leva di destra e agisce sulla ruota anteriore.
- La leva del freno sinistra funziona come un sistema di frenata classico e agisce sulla ruota posteriore.



Il sistema ABS consente al conducente di mantenere il controllo del veicolo in caso di frenata in condizioni di aderenza precarie.

Utilizzo dei freni

- Far ritornare rapidamente la manopola gas.
- Azionare il sistema di frenata aumentando progressivamente la pressione.

Arresto del motore e parcheggio 🚗

L'arresto del motore s'effettua a motore al minimo, girando la chiave di contatto su "OFF".

Il parcheggio del veicolo deve essere effettuato su un terreno piano.

- O sul cavalletto centrale.
- O sul cavalletto laterale.



Bloccare lo sterzo ogni volta che si parcheggia.

COMANDI: DJANGO LEGACY / SPORT

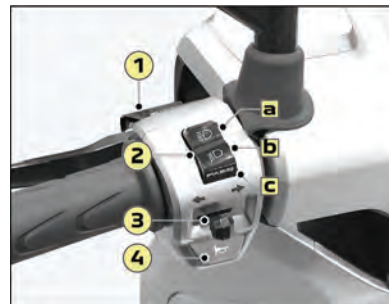

1. Comando "EXIT"

Il comando permette di:

- Navigare all'interno dei menu (Premuto una volta (meno di un secondo)).
- Confermare la selezione (tenere premuto per 2 secondi).



Per maggiori informazioni, consultare il manuale d'uso online.

2. Pulsante devio luci

Il pulsante devio luci ha 3 funzioni:

- A. Abbaglianti
- B. Anabbaglianti
- C. Accensione fanale

3. Pulsante indicatori di direzione

Per segnalare un cambio di direzione premere il pulsante:

- O a destra.
- O a sinistra.

Per spegnere l'indicatore di direzione premere il pulsante.

4. Comando clacson



5. Comando "OK"

Il comando permette di:

- Accedere al menu di personalizzazione del cruscotto (tenere premuto per 2 secondi).
- Navigare all'interno dei menu (Premuto una volta (meno di un secondo)).
- Confermare la selezione (tenere premuto per 2 secondi).
- Azzerare i contachilometri parziali / gli indicatori di consumo / gli indicatori di velocità media (tenere premuto per 2 secondi).



Per maggiori informazioni,
consultare il manuale d'uso online.

6. Pulsante lampeggio

Le luci d'emergenza possono essere accese solo con chiave di contatto in posizione "ON".

Le luci di emergenza si disattivano automaticamente dopo 1 ora dall'interruzione del contatto al fine di preservare la batteria.

7. Pulsante arresto d'emergenza / Pulsante motorino d'avviamento

- ✗ Mettere il pulsante in questa posizione per spegnere il motore in caso di emergenza.
- ⌚ Mettere il pulsante in questa posizione prima di accendere il motore.
- ⚡ Per avviare il motore premere il pulsante e, contemporaneamente, azionare la leva del freno dx o sx.

Se il motore viene spento con l'ausilio del pulsante di arresto d'emergenza le luci per guida diurna si spengono automaticamente dopo 15 secondi.

STRUMENTAZIONE: DJANGO LEGACY / SPORT

Display digitale



1. Sonda Livello Carburante.



L'indicatore di livello di carburante indica la quantità di carburante disponibile nel serbatoio.

Quando si raggiunge il livello della riserva, la spia (p) accesa arancione indica che il livello di carburante è basso: restano infatti circa 2 litri di carburante.



Per evitare che il veicolo vada in panne, fare il pieno non appena possibile.

2. Orologio.

Regolazione ora (Vedi capitolo: [Menu "PERSONALIZZAZIONE - CONNESSIONE - IMPOSTAZIONI"](#) pagina 19).

3. Simbolo allarme tensione batteria.



Se il simbolo della ricarica della batteria si accende rosso mentre si guida, si raccomanda di far controllare il sistema di ricarica della batteria da un distributore autorizzato.

4. Simbolo allarme temperatura motore.

L'allarme temperatura alta è segnalato dall'accensione della spia in rosso.



Si consiglia di arrestare il motore e verificare il livello del liquido di raffreddamento una volta che il motore si sarà raffreddato.

Se il livello dell'olio non presenta anomalie far controllare il veicolo da un distributore autorizzato.

5. Ricezione segnale Bluetooth.

Forza di ricezione del segnale dello smartphone. Vedi capitolo: [Come associare un telefono tramite Bluetooth® a partire dall'app PEUGEOT MOTOCYCLES_\(se disponibile\)](#) pagina 13.

6. Connessione smartphone / Notifica chiamata.

Il simbolo evidenziato indica la connessione Bluetooth con uno smartphone.

Il numero è visualizzato quando la connessione "Bluetooth" è attiva ed è connesso uno smartphone.



Ogni telefono ha le proprie particolarità (modello, versione del sistema operativo) che possono influire sulla visualizzazione del numero.

Alcuni telefoni potrebbero non essere compatibili.

7. Connessione smartphone / Notifica messaggio.

Il simbolo evidenziato indica la connessione Bluetooth con uno smartphone.

Il messaggio è visualizzato se la connessione "Bluetooth" è attiva e se è collegato uno smartphone.



Ogni telefono ha le proprie particolarità (modello, versione del sistema operativo) che possono influire sulla visualizzazione del numero.

Alcuni telefoni potrebbero non essere compatibili.

8. Connessione "Bluetooth".

Il simbolo evidenziato indica la connessione Bluetooth con uno smartphone.

9. Area di visualizzazione di una chiamata o di un messaggio in arrivo.

Visualizzazione nome o numero della persona che sta chiamando o che ha inviato il messaggio.

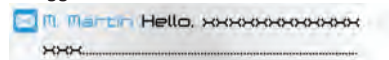

10. Temperatura esterna (°C o °F).

La temperatura indicata è quella rilevata a livello pannello anteriore del veicolo.



Il simbolo "rischio di gelo" viene attivato dal momento che la temperatura esterna scende al di sotto di 3°C.

11. Tachimetro digitale (km/h o mph).

Il tachimetro digitale mostra la velocità di guida del veicolo.

12. Indicazione manutenzione.

Al contatto, il display indica i chilometri da percorrere prima di dover effettuare il tagliando del veicolo.

Quando i chilometri da percorrere prima di dover effettuare il tagliando raggiungono lo zero, la spia di manutenzione rimane accesa.

Periodicità manutenzione
5000 km



Tale periodicità non tiene conto del primo controllo a 500 km e si riferisce alla manutenzione ordinaria.

Per la manutenzione rinforzata, fare riferimento al manuale di manutenzione del veicolo.

Azzeramento del contachilometri tagliando.

(Vedi capitolo: [Menu "PERSONALIZZAZIONE - CONNESSIONE - IMPOSTAZIONI"](#) pagina 19).



Si raccomanda di recarsi presso un distributore autorizzato per far effettuare la manutenzione del veicolo e cancellare il messaggio dell'indicatore di manutenzione.

13. Contachilometri.

Il totalizzatore visualizza e memorizza il numero di chilometri totali effettuati dal veicolo. Il chilometraggio totale del veicolo resta memorizzato anche al distacco della batteria.

14. Contachilometri parziali (TRIP 1 / TRIP 2) / Indicatore autonomia residua / Consumo medio / Consumo istantaneo / Velocità media.

I contachilometri parziali mostrano e memorizzano i chilometri effettuati in un dato periodo.

- Premere una volta il pulsante "OK" o "SELECT" per passare da un contatore all'altro.

Azzeramento dei contatori:

- Visualizzare il contachilometri parziale da azzerare (TRIP 1 o TRIP 2).
- Tenere premuto per più di 2 secondo il pulsante "OK" per azzerare il contachilometri parziale.

Contemporaneamente vengono azzerati anche gli indicatori di consumo medio e velocità media.

15. Area visualizzazione spie allarme / Spie funzionamento.

Spie di segnalazione e spie di allarme.

Le spie informano il conducente sull'avviamento di un sistema o sulla comparsa di un guasto.

- Quando viene inserito il contatto, alcune spie di allarme si accendono per qualche secondo.
- Non appena è acceso il motore, tali spie si spengono.

In caso contrario, prima di partire, consultare la tabella per controllare l'indicazione fornita dalla spia accesa.



La spia di funzionamento del sistema ABS si spegne quando il veicolo parte.

- Spia di guasto del sistema anti-inquinamento. Autodiagnostica motore (MIL).
- Spia antibloccaggio ruote (ABS).

Queste spie possono accendersi in due modi (fisso o lampeggiante).



In entrambi i casi, si consiglia di far controllare il veicolo da un distributore autorizzato.



Per maggiori informazioni, consultare il manuale d'uso online.

Menu "PERSONALIZZAZIONE - CONNESSIONE - IMPOSTAZIONI"

Questo menu permette di accedere alle seguenti funzioni:

- Personalizzazione del cruscotto (TRIP 1 / TRIP 2).
- Connettività.
- Selezione della lingua.
- Selezione delle unità di misura.
- Regolazione ora.
- Retroilluminazione.
- Colore dello sfondo.

Inserire il contatto e tenere premuti i comandi "EXIT" e "OK" per 2 secondi per aprire il menu.



- ✓ Le operazioni possono essere effettuate solo a veicolo spento.

Come associare un telefono direttamente tramite Bluetooth

- ⚠ Per motivi di sicurezza, poiché richiede molta attenzione da parte del conducente, l'uso dello smartphone alla guida è vietato.

- ✓ Attivare la connessione dati (o Wi-Fi) dello smartphone.
Se al veicolo è già connesso un altro smartphone, l'associazione a un secondo smartphone sarà rifiutata. Controllare che non vi siano altri smartphone nelle vicinanze.

1. Attivare la funzione Bluetooth dello smartphone.

2. Selezionare il nome del sistema all'interno dell'elenco dei dispositivi rilevati (Menu Bluetooth).
3. Accettare sul sistema la richiesta di connessione dello smartphone.

- ✓ Se l'associazione non riesce, disattivare e riattivare la funzione Bluetooth dello smartphone.

- ✓ Ogni telefono ha determinate caratteristiche (modello, versione sistema) che possono influire sulla procedura di associazione.
Alcuni telefoni potrebbero non essere compatibili.

Come associare un telefono tramite Bluetooth® a partire dall'app PEUGEOT MOTOCYCLES (se disponibile)

- ⚠ Per motivi di sicurezza, poiché richiede molta attenzione da parte del conducente, l'uso dello smartphone alla guida è vietato.

- ✓ Attivare la connessione dati (o Wi-Fi) dello smartphone.
Se al veicolo è già connesso un altro smartphone, l'associazione a un secondo smartphone sarà rifiutata. Controllare che non vi siano altri smartphone nelle vicinanze.

1. Scaricare l'app PEUGEOT MOTOCYCLES dallo store corrispondente al proprio smartphone.
2. Attivare la funzione Bluetooth dello smartphone.
3. Selezionare il nome del sistema nell'elenco dei dispositivi rilevati dall'app PEUGEOT MOTOCYCLES.
4. Accettare sul sistema la richiesta di connessione dello smartphone.

5. Digitare con la tastiera dello smartphone il PIN visualizzato sullo schermo e confermare.

- ✓ Non usare il menu Bluetooth dello smartphone per connettersi al cruscotto.
Se l'associazione non riesce, disattivare e riattivare la funzione Bluetooth dello smartphone.

- ✓ Ogni telefono ha determinate caratteristiche (modello, versione sistema) che possono influire sulla procedura di associazione.
Alcuni telefoni potrebbero non essere compatibili.

IT

EQUIPAGGIAMENTI



Il manuale d'uso presenta altri equipaggiamenti.

Presca accessori (USB)

Nel portaguanti si trova una presa accessori che viene alimentata quando si inserisce il contatto e permette di collegare un dispositivo portatile (Telefono, GPS, ...) (1A max.).



Durante l'uso, il dispositivo si ricarica automaticamente.



Dopo l'uso, per evitare il possibile ingresso dell'umidità, ricollocare sistematicamente il tappo della presa.

Porta-borse



Il portaborse, posto davanti alla sella, permette di agganciare e trasportare una borsa del peso di massimo 2.5 kg.

Cavalletto laterale

Il cavalletto laterale è dotato di un sistema che, quando il cavalletto è spiegato, impedisce al motore di avviarsi interrompendo il circuito di alimentazione.

Il sistema permette così di ricordare al conducente di togliere il cavalletto prima di accendere il motore. Se il motore riesce a partire anche quando il cavalletto laterale è spiegato, far controllare il circuito da un distributore autorizzato.

CONSIGLI

Rifornimento di carburante



Per riempire il serbatoio in tutta sicurezza, spegnere prima il motore.

L'etichetta applicata in prossimità del tappo del serbatoio ricorda il tipo di carburante da utilizzare.

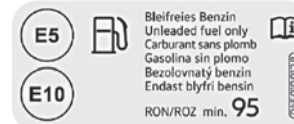

È possibile utilizzare qualsiasi carburante con contenuto di etanolo fino al 10% (E5, E10). Non è consentito un contenuto di etanolo superiore al 10% del volume. Non usare carburante E85.

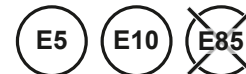

Il serbatoio di carburante si trova sotto alla sella.



1. Tappo serbatoio carburante.

- Collocare il veicolo sul cavalletto centrale.
- Inserire la pistola carburante nell'apertura per il riempimento. Inserire correttamente la pistola nel tubo di riempimento.
- Evitare di riempire il serbatoio fino all'orlo.

Smettere di riempire il serbatoio quando l'erogazione s'interrompe la prima volta.



Non riempire eccessivamente il serbatoio: il carburante potrebbe fuoriuscire dilatandosi sotto l'effetto del calore del motore o del sole.



Gli eventuali traboccamenti devono essere immediatamente asciugati. Il carburante potrebbe infatti deteriorare le superfici verniciate o i componenti di plastica.

Controllo del livello dell'olio motore



Controllare il livello dell'olio ogni 1000 km / 600 Mi o prima di percorrere lunghi tragitti.

- Per misurare correttamente il livello dell'olio, mettere il veicolo sul cavalletto centrale su una superficie piana.
- Avviare il motore e lasciarlo girare per qualche minuto, quindi arrestarlo.
- Dopo aver spento il motore, attendere 5 minuti per permettere all'olio motore di tornare nel carter dell'olio.
- Togliere il tappo di riempimento / l'asta dell'olio (1).

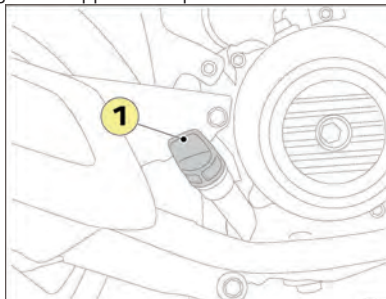

- Pulire il tappo/asta dell'olio con un panno pulito e reinserirlo senza avvertirlo.

- Togliere il tappo/indicatore di livello e verificare il livello dell'olio.
- Il livello dell'olio deve trovarsi tra gli indici di riferimenti di livello minimo (A) e massimo (B) senza sorpassare questo.

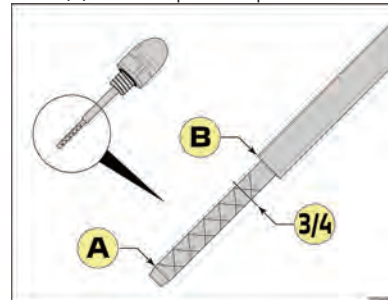

- Se il livello dell'olio indicato è vicino o inferiore al minimo, rabboccare immediatamente l'olio con un olio raccomandato dal costruttore, procedendo poco alla volta fino a raggiungere il livello corrispondente ai 3/4.



Un livello dell'olio troppo alto limita sensibilmente le prestazioni del veicolo.

Absenza di riconoscimento della chiave Smart Key

Possibili cause del mancato riconoscimento:

- Livello di carica della pila basso o pila inserita al contrario.
- Interferenze radio.
- Smart Key danneggiata.

Se la pila della chiave Smart Key non funziona, è possibile avviare il veicolo attenendosi alla seguente procedura:

- Porre la chiave Smart Key sulla carena sinistra, nel punto indicato in figura.

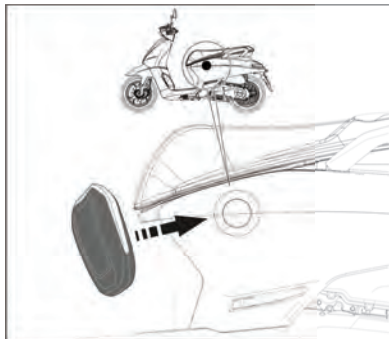

- Premere e tenere premuto il pulsante rotante per 2 secondi.
- Disporre il pulsante rotativo su ON.
- Il veicolo può partire.

In caso di mancato riconoscimento, spostare leggermente la chiave e riprovare.

Possibili cause del mancato riconoscimento:

- Livello di carica della pila basso o pila inserita al contrario.
- Interferenze radio.
- Smart Key danneggiata.

MANUTENZIONE PERIODICA

Punti particolari importanti:

- Il rispetto del piano di manutenzione, adattato in base alle condizioni di utilizzo, permetterà di garantire il corretto funzionamento del veicolo con il passare del tempo mantenendone intatte tutte le qualità e permetterà di continuare a usufruire della garanzia. Si consiglia di far effettuare gli interventi di manutenzione da un concessionario autorizzato Peugeot Motorcycles, che disporrà di tutti gli utensili necessari e sarà stato appositamente formato dal costruttore.
- Se la manutenzione periodica è stata eseguita nell'anno corrente, non è necessario provvedere anche alla manutenzione annuale.
- A partire da 25000 km (15600 mi), eseguire gli interventi di manutenzione riprendendo le operazioni da quanto indicato per i 5000 km (3100 mi).
- Aumentare la frequenza di pulizia o sostituzione del filtro dell'aria (motore/trasmissione) se il veicolo è utilizzato in zone particolarmente polverose o umide.

Manutenzione rinforzata / Condizioni di utilizzo severe (*):

La manutenzione dei componenti interessati deve essere più frequente se il veicolo è utilizzato in una delle seguenti condizioni:

Uso in zona umida, polverosa o con forte caldo, uso essenzialmente urbano, uso con temperature spesso inferiore a -5°C, percorsi brevi o porta a porta ripetuti a motore freddo e con basse temperature, ecc.

La manutenzione rinforzata concerne in particolare anche i veicoli usati a finalità commerciali (consegne a domicilio, pony express, ecc.):

In simili condizioni di utilizzo severe:

- La periodicità di manutenzione può essere ridotta (A seconda del modello: chilometraggi contrassegnati da un asterisco nella tabella delle manutenzioni periodiche).
- La periodicità di sostituzione di alcuni componenti è ridotta (v. tabella delle manutenzioni periodiche).

Cura / Pulizia:

Il concept e l'aspetto estetico di un veicolo a due ruote implica l'esposizione agli elementi esterni di numerosi componenti. Tale vulnerabilità può provocare danni funzionali o estetici (corrosione, ecc.) anche se gli elementi sono di buona qualità. Una manutenzione consona e regolare non solo permette di mantenere inalterati l'aspetto del veicolo, il suo corretto funzionamento e l'esperienza del conducente, ma è anche necessaria per non far decadere la Garanzia.

TABELLA DELLE MANUTENZIONI PERIODICHE

Tali operazioni devono essere eseguite da un addetto autorizzato PEUGEOT MOTOCYCLES.

Operazioni da eseguire	500 km 300 mi O 1 mesi	5000 km 3100 mi	10000 km 6200 mi	15000 km 9300 mi	20000 km 12400 mi	Manutenzione annuale / Manutenzione rinforzata
Motore						
Olio motore	R	R	R	R	R	R
Filtro olio (Filtro a reticella)	C	C	C	C	C	C
Gioco Valvole			I		I	
Candela			R		R	
Filtro aria aspirazione	R Ogni 10000 km (5000 Km con manutenzione rinforzata)					
Tubo di drenaggio scatola filtro aria		C	C	C	C	C
Filtro aria trasmissione			R		R	
Puleggia conduttrice / Usura flange			I		I	
Rulli e guide puleggia conduttrice			R		R	
Cinghia			R		R	
Cuscinetto ad aghi puleggia condotta			L			
Usura guarnizioni frizione			C		C	
Puleggia condotta			I		R	
Olio trasmissione	R		R		R	
Livello liquido refrigerante	I	I	I	I	I	I
Radiatore di raffreddamento		C	C	C	C	
Liquido refrigerante	R Ogni 4 anni					
Organi di collegamento in gomma (Silentbloc...)	R Ogni 4 anni					
Tubo carburante: Assenza di perdite o screpolature	I	I	I	I	I	I
Canister, valvole canister e tubazioni			I		I	
	I: Ispezionare, pulire, regolare, sostituire se necessario. R: Sostituire.			C: Pulire, sostituire se necessario. L: Lubrificare, ingrassare		









IT

Operazioni da eseguire	500 km 300 mi O 1 mesi	5000 km 3100 mi	10000 km 6200 mi	15000 km 9300 mi	20000 km 12400 mi	Manutenzione annuale / Manutenzione rinforzata
Ciclistica						
Sterzo: Assenza di punti duri / Assenza di gioco	I	I	I	I	I	
Ruote: Stato e svergolamento / Assenza di gioco	I	I	I	I	I	
Pneumatici: Assenza di screpolature e segni di usura e controllo pressione	I	I	I	I	I	I
Forcella / Sospensione anteriore: Stato, funzionamento, assenza di perdite	I	I	I	I	I	
Olio forcella					R	
Sospensione posteriore: Stato, funzionamento, assenza di perdite	I	I	I	I	R	
Comando del gas: Funzionamento, gioco e lubrificazione	I	I + L	I + L	I + L	I + L	
Elementi mobili e fili		L	L	L	L	
Cavalletti: Funzionamento e lubrificazione		I + L	I + L	I + L	I + L	
Serraggio bulloneria	I	I	I	I	I	
Sistema di frenata						
Livello liquido freni / Assenza di perdite	I	I	I	I	I	I
Liquido freni	R Ogni 2 anni					
Pinze freno: Pulizia, Guide, Funzionamento			I + L		I + L	
Usura pastiglie freni		I	I	I	I	
Usura dischi freni		I	I	I	I	
Tubi freni: Assenza di perdite o screpolature		I	I	I	I	
Leve freno		L	L	L	L	
I: Ispezionare, pulire, regolare, sostituire se necessario. R: Sostituire.						
C: Pulire, sostituire se necessario. L: Lubrificare, ingrassare						

Operazioni da eseguire	500 km 300 mi O 1 mesi	5000 km 3100 mi	10000 km 6200 mi	15000 km 9300 mi	20000 km 12400 mi	Manutenzione annuale / Manutenzione rinforzata
Impianto elettrico						
Luci e elementi di segnalazione	I	I	I	I	I	I
Regolazione dell'altezza fanale	I	I	I	I	I	
Interruttori stop	I	I	I	I	I	I
Batteria: Livello di carica e assenza di perdite	I	I	I	I	I	I
Varie						
Centraline: Lettura codici guasto e aggiornamento	I	I	I	I	I	
Funzionamento generale: Prova su strada	I	I	I	I	I	
I: Ispezionare, pulire, regolare, sostituire se necessario.			C: Pulire, sostituire se necessario.			
R: Sostituire.			L: Lubrificare, ingrassare			
Tempo di manutenzione in decimo d'ora (0.5 h = 30 mn)						
Accoglienza e presa in carico	0.1	0.1	0.1	0.1	0.1	0.1
Django	1.2	1.5	2.5	1.5	3.5	1
La durata indicata per gli interventi di manutenzione è fornita a titolo indicativo. Non include la sostituzione degli elementi soggetti a usura.						

IT

IT

<p>_____ km</p> <p>_____ <i>mi</i></p>  <p>_____ / _____ / _____</p>	<p>_____ km</p> <p>_____ <i>mi</i></p>  <p>_____ / _____ / _____</p>	<p>_____ km</p> <p>_____ <i>mi</i></p>  <p>_____ / _____ / _____</p>
<p>_____ km</p> <p>_____ <i>mi</i></p>  <p>_____ / _____ / _____</p>	<p>_____ km</p> <p>_____ <i>mi</i></p>  <p>_____ / _____ / _____</p>	<p>_____ km</p> <p>_____ <i>mi</i></p>  <p>_____ / _____ / _____</p>
<p>_____ km</p> <p>_____ <i>mi</i></p>  <p>_____ / _____ / _____</p>	<p>_____ km</p> <p>_____ <i>mi</i></p>  <p>_____ / _____ / _____</p>	<p>_____ km</p> <p>_____ <i>mi</i></p>  <p>_____ / _____ / _____</p>

FR

GB

DE

IT

ES

NL

GR

SE

PT

FI

DK

FR

GB

DE

IT

ES

NL

GR

SE

PT

FI

DK

_____ km

_____ *mi*



----- / ----- /-----

_____ km

_____ *mi*



----- / ----- /-----

_____ km

_____ *mi*



----- / ----- /-----

_____ km

_____ *mi*



----- / ----- /-----

_____ km

_____ *mi*



----- / ----- /-----

_____ km

_____ *mi*



----- / ----- /-----

_____ km

_____ *mi*



----- / ----- /-----

_____ km

_____ *mi*



----- / ----- /-----

_____ km

_____ *mi*



----- / ----- /-----

<p>----- km</p> <p>----- mi</p>	
<p>----- km</p> <p>----- mi</p>	
<p>----- km</p> <p>----- mi</p>	
<p>----- km</p> <p>----- mi</p>	
<p>----- km</p> <p>----- mi</p>	
<p>----- km</p> <p>----- mi</p>	
<p>----- km</p> <p>----- mi</p>	
<p>----- km</p> <p>----- mi</p>	
<p>----- km</p> <p>----- mi</p>	

- FR
- GB
- DE
- IT
- ES
- NL
- GR
- SE
- PT
- FI
- DK

FR

----- km



----- mi

GB

----- km



----- mi

DE

----- km



----- mi

IT

----- km



----- mi

ES

----- km



----- mi

NL

----- km



----- mi

GR

----- km



----- mi

SE

----- km



----- mi

PT

----- km



----- mi

FI

DK

Peugeot Motocycles recommends



Quality management system certified ISO
9001 by UTAC



Peugeot Motocycles SA
Rue du 17 Novembre
F-25350 Mandeuve

Tél. +33(0)3 81 36 80 00

RCS Belfort B 875 550 667

www.peugeot-motocycles.fr
www.peugeot-motocycles.com

0 800 007 216 Service & appel
gratuits

Dans un souci constant d'amélioration Peugeot Motocycles se réserve le droit de supprimer, modifier ou ajouter toutes références citées.
DQ/APV du 02/2024 (photos non contractuelles).

Django



GUIDE D'UTILISATION EN LIGNE
ONLINE USER'S GUIDE