

# TAKE A RIDE ON THE FRENCH SIDE

LIVRET DE BIENVENUE & D'ENTRETIEN  
WELCOME & MAINTENANCE BOOKLET



# *Djangoo*

BY  PEUGEOT  
MOTOCYCLES





**Bienvenue**

**FR**

**Welcome**

**GB**

**Herzlich willkommen**

**DE**

**Benvenuto**

**IT**

**Bienvenidos**

**ES**

**Welkom**

**NL**

**Καλώς ήρθατε**

**GR**

**Välkommen**

**SE**

**Bem-vindo**

**PT**

**Tervetuloa**











**FI**



**Hoş geldin**

**TR**



## TABLE DES MATIÈRES

Contrôle avant livraison.....	1
Informations.....	2
Diagnostic et Données personnelles.....	2
Garantie constructeur.....	3
Garantie légale de conformité et garantie légale des vices cachés.....	6
Important.....	9
Produits à utiliser.....	9
Pneumatiques.....	9
Conseils de maintenance.....	9
Nettoyage du véhicule.....	9
Environnement / Recyclable.....	10
Immobilisation prolongée et remisage.....	10
Démarrage et conduite : Django Active.....	11
Fonctions du contacteur à clé  .....	11
Mise en marche du moteur  .....	11
Conduite  .....	11
Freinage  .....	11
Arrêt du moteur et stationnement  .....	12
Commandes : Django Active.....	12
Instruments : Django Active.....	13
Afficheur numérique.....	13
Réglage de l'afficheur numérique.....	13
Jumeler un téléphone Bluetooth ® à partir de l'application PEUGEOT MOTOCYCLES (Selon disponibilité).....	13
Démarrage et conduite : Django Legacy / Sport.....	14
Clé Smart Key  .....	14
Bouton rotatif  .....	14
Démarrage du moteur.....	14
Arrêt du moteur.....	14
Conduite  .....	14
Freinage  .....	15
Arrêt du moteur et stationnement  .....	15
Commandes : Django Legacy / Sport.....	15

Instruments : Django Legacy / Sport.....	17
Afficheur numérique.....	17
Menu "PERSONNALISATION - CONNEXION - RÉGLAGE".....	19
Jumeler un téléphone en Bluetooth direct.....	19
Jumeler un téléphone Bluetooth ® à partir de l'application PEUGEOT MOTOCYCLES (Selon disponibilité).....	19
Équipements.....	20
Prise accessoires (USB).....	20
Accroche sac.....	20
Béquille latérale.....	20
Conseils.....	20
Approvisionnement en carburant  .....	20
Contrôle du niveau de l'huile moteur  .....	21
Absence de reconnaissance de la clé Smart Key... ..	21
Entretiens périodiques.....	22
Tableau des entretiens périodiques.....	23



## MÉMORANDUM

Nom : .....  
.....  
Prénom : .....  
.....  
Adresse : .....  
.....  
Code postal : .....  
.....  
Ville : .....  
.....  
Téléphone : .....  
.....  
Modèle : .....  
.....  
Couleur : .....  
.....  
N° moteur : .....  
.....

## CONTRÔLE AVANT LIVRAISON

N° VIN : VGA

Le concessionnaire doit effectuer le contrôle avant livraison et fournir la feuille de préparation du véhicule livré.

### Contrôle à la livraison

Visa Client

J'ai contrôlé l'aspect du véhicule et signé la feuille de préparation avant livraison de mon véhicule, je n'ai constaté aucune anomalie. Il m'a été précisé qu'il était important de prendre connaissance de la notice d'utilisation et du carnet d'entretien.

Date :

Signature client :

Visa Concessionnaire

Je confirme que le véhicule identifié ci-dessus a fait l'objet d'un montage et d'un contrôle avant livraison comme spécifié par PEUGEOT MOTOCYCLES. J'ai remis au client la notice d'utilisation et le carnet d'entretien. J'ai expliqué le fonctionnement des commandes de la machine et précisé qu'il était important de consulter la notice d'utilisation et les conditions d'application de la garantie PEUGEOT MOTOCYCLES.

Date :

Signature concessionnaire :

## INFORMATIONS

Vous venez d'acquérir un véhicule Peugeot. Nous vous remercions de la confiance que vous nous manifestez par votre choix.

Votre véhicule est construit pour durer, mais ses qualités de robustesse ne le dispense pas d'un minimum d'entretien.

Votre distributeur agréé qui en connaît toutes les particularités, disposant des pièces détachées d'origine et de l'outillage spécifique saura vous conseiller et entretenir votre véhicule dans les meilleures conditions, selon le plan d'entretien prévu, afin de vous apporter toujours le même plaisir de conduite, dans une sécurité maximum.

Ce carnet d'entretien doit être considéré comme une partie intégrante du véhicule et doit le rester même en cas de revente.

Il présente également une sélection des fonctions les plus courantes de votre véhicule.

Nous vous recommandons toutefois de prendre connaissance de l'intégralité de la notice d'utilisation disponible en version numérique à l'adresse suivante :

<https://www.peugeot-motocycles.fr/documentation>

Scanner ce QR code pour un accès direct :









Vous y retrouverez en particulier les consignes de sécurité, les avertissements, les notes importantes et remarques.

Dans un souci constant d'amélioration PEUGEOT MOTOCYCLES se réserve le droit de supprimer, modifier ou ajouter toutes références citées

Les seuls documents faisant foi sont ceux disponibles en ligne à l'adresse mentionnée ci-dessus.

## Les symboles suivant indiquent :

	Il est recommandé de lire la notice d'utilisation intégrale.
	Opération comportant un risque pour les personnes.
	Opération comportant un risque pour le véhicule.
	Donne une information clé du fonctionnement du véhicule.
	Un astérisque indique un équipement selon version.
	Le produit pollue. Ne pas jeter dans l'environnement.

## DIAGNOSTIC ET DONNÉES PERSONNELLES

Lors de la connexion des outils de diagnostic à votre véhicule, ces derniers relèvent des données. Ces données incluent le VIN (numéro d'identification) de votre véhicule.

Si vous souhaitez obtenir plus d'informations sur vos droits ou sur le traitement des données par PEUGEOT MOTOCYCLES, vous pouvez consulter notre politique de confidentialité à l'adresse suivante :

<https://peugeot-motocycles.com/fr/mentions-legales/>

Ou contactez-nous à l'adresse :

[dpo@peugeotmotocycles.com](mailto:dpo@peugeotmotocycles.com)

## GARANTIE CONSTRUCTEUR

(Édition Mars 2022)

Le constructeur de votre véhicule, PEUGEOT MOTOCYCLES, dont le siège social est situé, rue du 17 novembre - 25350 Mandœuvre (France), ci-après PEUGEOT MOTOCYCLES vous offre une garantie commerciale sur votre véhicule neuf, thermique ou électrique, contre tout défaut de construction ou de matière.

Les présentes conditions de garantie constructeur sont également disponibles sur le site.

<https://www.peugeot-motocycles.fr/documentation>

### Durée de la Garantie

Sauf dispositions particulières contraires portées à votre connaissance (extension de garantie, contrat de flotte...) PEUGEOT MOTOCYCLES accorde à votre véhicule une garantie constructeur d'une durée de :

- 24 mois pour un usage privé, kilométrage illimité ;
- 24 mois pour un usage professionnel, limitée à 20 000 km (<50cc, cat. L1e & L2e) ou 30 000 km (>50cc, cat. L3e & L5e).



Le terme de professionnel est défini comme « toute personne physique ou morale, publique ou privée, qui agit à des fins entrant dans le cadre de son activité commerciale, industrielle, artisanale, libérale ou agricole, y compris lorsqu'elle agit au nom ou pour le compte d'un autre professionnel ».

Cette garantie débute à partir de la première immatriculation et s'applique à votre véhicule à l'exception :

- De la batterie de traction du véhicule électrique pour laquelle la présente garantie sera de 24 mois ou 20 000 km, quel que soit le premier des deux termes atteint, sous réserve que les charges d'entretien aient été régulièrement effectuées en conformité avec les prescriptions du carnet d'entretien PEUGEOT MOTOCYCLES ;
- De la batterie de traction du véhicule électrique ayant une diminution inférieure ou égale à 25% de sa capacité nominale annoncée, mesurée par un technicien du réseau PEUGEOT MOTOCYCLES au cours de la période de garantie. En effet, du fait de la chimie inhérente à la batterie, une diminution de la capacité de la batterie (et donc l'autonomie du véhicule) pourra être constaté, au fil du temps, de l'utilisation du véhicule et des conditions de stockage ;
- De la batterie du véhicule thermique pour laquelle la présente garantie est de six mois sous réserve d'un kilométrage minimum effectué de 200 km par mois ;
- De la béquille et de la selle pour lesquelles la présente garantie est de six mois.

### Champ d'application de la garantie constructeur

A l'exception des restrictions mentionnées ci-après, la présente garantie contractuelle couvre la remise en état ou l'échange des pièces reconnues défectueuses par PEUGEOT MOTOCYCLES ou son représentant, ainsi que les frais de main d'œuvre qui en découlent.

### Il est à noter que :

- La remise en état ou l'échange de pièce dans le cadre de la présente garantie constructeur ne prolonge pas la durée de cette dernière. La garantie couvrant les pièces échangées expire à la date d'échéance de la garantie de votre véhicule ;
- Les pièces défectueuses remplacées au titre de la garantie seront conservées et deviendront la propriété de PEUGEOT MOTOCYCLES.

### Conditions d'application de la garantie commerciale

Afin de bénéficier d'une prise en charge optimale des travaux à effectuer sur votre véhicule au titre de la présente garantie commerciale, PEUGEOT MOTOCYCLES vous recommande de confier ces travaux exclusivement à un atelier du réseau agréé. En cas de revente de votre véhicule, ses acquéreurs successifs bénéficieront de la garantie jusqu'à sa date d'expiration, sous réserve que les conditions d'application de la garantie aient été remplies par chacun d'entre eux. A cet effet, vous vous engagez à transmettre à votre acquéreur les conditions d'application de la garantie et les justificatifs des entretiens réalisés.

**La garantie s'applique à condition que :**

- Le premier entretien dit "de garantie" ainsi que les entretiens périodiques du véhicule aient été régulièrement effectués en conformité avec les prescriptions du carnet d'entretien de PEUGEOT MOTOCYCLES et que vous êtes en mesure d'en apporter la preuve (fiche de suivi d'entretien, factures...). Une tolérance de 100 km (ou 1 mois pour l'entretien annuel) est admise par rapport au kilométrage prévu au plan d'entretien ;
- Le plan d'entretien renforcé soit appliqué pour un usage professionnel et, si besoin, pour un usage privé ;
- Les pièces d'origines n'aient pas été remplacées par d'autres organes non agréés par PEUGEOT MOTOCYCLES et/ou dont le montage ne respecte pas les règles de l'art ou les préconisations de PEUGEOT MOTOCYCLES (telles que, sans que cela soit exhaustif, pot d'échappement, cylindre, piston, bougie, et silencieux d'admission du véhicule thermique, fusibles, modules de batterie de traction et chargeur de la batterie de traction du véhicule électrique, etc...);
- Le véhicule n'ait pas été modifié, transformé ou équipé d'accessoires non agréés par PEUGEOT MOTOCYCLES (tel que, sans que cela soit exhaustif : chargeur additionnel du véhicule électrique, alarmes, radio, projecteurs, porte-bagages, dispositifs d'aide au démarrage (boosters), etc...);
- Le véhicule n'ait pas été utilisé pour des compétitions sportives ;

**La garantie ne couvre pas :**

- Les opérations d'entretien (telles que, sans que cela soit exhaustif : vidange, graissage, réglage, nettoyage, tension...) et de révision nécessaire au bon fonctionnement de votre véhicule telles que mentionnées dans le carnet d'entretien de PEUGEOT MOTOCYCLES ;
- Le remplacement des pièces subissant une usure normale liée à l'utilisation du véhicule, à son kilométrage, à son environnement géographique et climatique et de leurs pièces de fixation non réutilisables (telles que, sans que cela soit exhaustif : écrou auto freinés, etc.), si ce remplacement n'est pas la conséquence d'un défaut de fabrication. Il s'agit des pièces suivantes sans que cela soit exhaustif ;
  - Poulie motrice et réceptrice et courroie, embrayage, galets, flasques mobile, guides, chaîne, pignon, couronne arrière ;
  - Roulements (roues, biellettes, direction, moteur,...) ;
  - Ampoule, fusible, pneumatique, garnitures et plaquettes de frein, disque de frein, câbles et commandes par câbles, bougie et anti-parasite ;
  - Amortisseurs (hydraulique, à gaz, à ressort simple, à élastomère), filtre à air, silencieux d'admission complet, filtre à carburant, filtre à huile, cylindre, piston et segments de piston ;
  - Échappement du moteur thermique (sauf éléments internes dessoudés) ;
  - Les liquides et produits (graisse, liquide hydraulique, liquide de frein, huile de boîte, huile moteur et liquide de refroidissement...);
- Les réparations consécutives à l'utilisation de carburants, de lubrifiants ou de graisses autres que ceux préconisés par PEUGEOT MOTOCYCLES ;

- Les réparations consécutives à une négligence, une utilisation anormale, une circulation sur route non carrossable ou dégradée, au non-respect des prescriptions figurant sur le carnet d'entretien de PEUGEOT MOTOCYCLES ou sur le manuel d'utilisateur, à une surcharge même passagère ou à l'inexpérience du conducteur ;
- Les réparations résultant, d'un accident, vol, incendie ou tout autre phénomène naturel (telles que, sans que cela soit exhaustif : chute de grêle, inondations...);
- Les réparations résultant d'un défaut de propreté du véhicule ;
- Les réparations résultant d'un stockage prolongé dans de mauvaises conditions ;
- La corrosion ou l'oxydation de surface sur le châssis, la visserie, et plus généralement sur toutes les autres pièces métalliques traitées ou non du véhicule thermique ou électrique (en revanche, la corrosion perforante est couverte pendant une durée de 24 mois) ;
- Le compteur ou optiques pour lesquels la présence de buée n'altère pas la lisibilité des informations ou l'efficacité de l'éclairage ;
- Les bruits et vibrations qui n'ont aucune influence sur la fiabilité, la sécurité et le comportement routier du véhicule ;
- Tout autre frais non spécifiquement prévu par la présente garantie ni par la garantie légale de conformité ni par la garantie légale des vices cachés, tels que, sans que cela soit exhaustif : les frais consécutifs à une éventuelle immobilisation du véhicule, la perte de jouissance ou d'exploitation du véhicule, etc.

**Champ d'application territoriale**

La garantie est applicable dans les pays ou territoires où le véhicule est commercialisé par le réseau agréé de PEUGEOT MOTOCYCLES, (notamment France, Allemagne, Italie, Espagne) dont la liste est consultable sur le site internet du constructeur :

<http://www.peugeot-motocycles.com>

Le véhicule est destiné exclusivement à une commercialisation et à une utilisation dans les pays ou territoires susmentionnés à l'exclusion de tout autres pays ou territoires pour lesquelles les normes applicables sont ou pourraient être amenées à être différentes de celles des pays ou territoires susmentionnés, tels que, sans que cela soit exhaustif les Etats-Unis d'Amérique, etc.

L'utilisation du véhicule dans ces pays ou territoires exclus est faite sous l'entière responsabilité de l'utilisateur et exclut l'application de la présente garantie ainsi que toute autre responsabilité du constructeur du véhicule à quelque titre que ce soit.

Dans chaque pays, et en particulier dans les pays de l'Union Européenne, le consommateur a des droits au titre de la législation nationale en vigueur. Ces droits ne sont pas affectés par la présente garantie telle que définie ci-dessus.

## GARANTIE LÉGALE DE CONFORMITÉ ET GARANTIE LÉGALE DES VICES CACHÉS

La garantie contractuelle telle que définie ci-dessus ne se substitue ni à la garantie légale des vices cachés résultant de l'application des articles 1641 à 1649 du code civil, ni à la garantie légale de conformité résultant de l'application des articles L 217-4 à L 217-14 du code de la consommation et bénéficiant aux acquéreurs agissant en qualité de consommateurs.

A ce titre et conformément à la loi, sont rappelées les dispositions légales suivantes :

**Article 1641 du code civil :** Le vendeur est tenu de la garantie à raison des défauts cachés de la chose vendue qui la rendent impropre à l'usage auquel on la destine, ou qui diminuent tellement cet usage, que l'acheteur ne l'aurait pas acquise ou n'en aurait donné qu'un moindre prix, s'il les avait connus.

**Article 1642 du code civil :** Le vendeur n'est pas tenu des vices apparents et dont l'acheteur a pu se convaincre lui-même.

**Article 1644 du code civil :** Dans le cas des articles 1641 et 1643, l'acheteur a le choix de rendre la chose et de se faire restituer le prix, ou de garder la chose et de se faire rendre une partie du prix, telle qu'elle sera arbitrée par experts.

**Art. 1648 alinéa 1 du code civil :** L'action résultant des vices rédhibitoires doit être intentée par l'acquéreur dans un délai de deux ans à compter de la découverte du vice.

### Article L217-3 du code de la consommation :

Le vendeur délivre un bien conforme au contrat ainsi qu'aux critères énoncés à l'article L. 217-5.

Il répond des défauts de conformité existant au moment de la délivrance du bien au sens de l'article L. 216-1, qui apparaissent dans un délai de deux ans à compter de celle-ci.

Dans le cas d'un contrat de vente d'un bien comportant des éléments numériques.

1° Lorsque le contrat prévoit la fourniture continue d'un contenu numérique ou d'un service numérique pendant une durée inférieure ou égale à deux ans, ou lorsque le contrat ne détermine pas la durée de fourniture, le vendeur répond des défauts de conformité de ce contenu numérique ou de ce service numérique qui apparaissent dans un délai de deux ans à compter de la délivrance du bien ;

2° Lorsque le contrat prévoit la fourniture continue d'un contenu numérique ou d'un service numérique pendant une durée supérieure à deux ans, le vendeur répond des défauts de conformité de ce contenu numérique ou de ce service numérique qui apparaissent au cours de la période durant laquelle celui-ci est fourni en vertu du contrat.

Pour de tels biens, le délai applicable ne prive pas le consommateur de son droit aux mises à jour conformément aux dispositions de l'article L. 217-19.

Le vendeur répond également, durant les mêmes délais, des défauts de conformité résultant de l'emballage, des instructions de montage, ou de l'installation lorsque celle-ci a été mise à sa charge par le contrat ou a été réalisée sous sa responsabilité, ou encore lorsque l'installation incorrecte, effectuée par le consommateur comme prévu au contrat, est due à des lacunes ou erreurs dans les instructions d'installation fournies par le vendeur.

### Article L217-4 du code de la consommation :

Le bien est conforme au contrat s'il répond notamment, le cas échéant, aux critères suivants.

1° Il correspond à la description, au type, à la quantité et à la qualité, notamment en ce qui concerne la fonctionnalité, la compatibilité, l'interopérabilité, ou toute autre caractéristique prévues au contrat ;

2° Il est propre à tout usage spécial recherché par le consommateur, porté à la connaissance du vendeur au plus tard au moment de la conclusion du contrat et que ce dernier a accepté ;

3° Il est délivré avec tous les accessoires et les instructions d'installation, devant être fournis conformément au contrat ;

4° Il est mis à jour conformément au contrat ;

### Article L217-5 du code de la consommation :

I - En plus des critères de conformité au contrat, le bien est conforme s'il répond aux critères suivants :

1° Il est propre à l'usage habituellement attendu d'un bien de même type, compte tenu, s'il y a lieu, de toute disposition du droit de l'Union européenne et du droit national ainsi que de toutes les normes techniques ou, en l'absence de telles normes techniques, des codes de conduite spécifiques applicables au secteur concerné ;

2° Le cas échéant, il possède les qualités que le vendeur a présentées au consommateur sous forme d'échantillon ou de modèle, avant la conclusion du contrat ;

3° Le cas échéant, les éléments numériques qu'il comporte sont fournis selon la version la plus récente qui est disponible au moment de la conclusion du contrat, sauf si les parties en conviennent autrement ;

4° Le cas échéant, il est délivré avec tous les accessoires, y compris l'emballage, et les instructions d'installation que le consommateur peut légitimement attendre ;

5° Le cas échéant, il est fourni avec les mises à jour que le consommateur peut légitimement attendre, conformément aux dispositions de l'article L. 217-19 ;

6° Il correspond à la quantité, à la qualité et aux autres caractéristiques, y compris en termes de durabilité, de fonctionnalité, de compatibilité et de sécurité, que le consommateur peut légitimement attendre pour des biens de même type, eu égard à la nature du bien ainsi qu'aux déclarations publiques faites par le vendeur, par toute personne en amont dans la chaîne de transactions, ou par une personne agissant pour leur compte, y compris dans la publicité ou sur l'étiquetage.

II - Toutefois, le vendeur n'est pas tenu par toutes déclarations publiques mentionnées à l'alinéa qui précède s'il démontre :

- 1° Qu'il ne les connaissait pas et n'était légitimement pas en mesure de les connaître ;
- 2° Qu'au moment de la conclusion du contrat, les déclarations publiques avaient été rectifiées dans des conditions comparables aux déclarations initiales ; ou
- 3° Que les déclarations publiques n'ont pas pu avoir d'influence sur la décision d'achat.

III - Le consommateur ne peut contester la conformité en invoquant un défaut concernant une ou plusieurs caractéristiques particulières du bien, dont il a été spécifiquement informé qu'elles s'écartaient des critères de conformité énoncés au présent article, écart auquel il a expressément et séparément consenti lors de la conclusion du contrat.

#### **Article L217-7 du code de la consommation :**

Les défauts de conformité qui apparaissent dans un délai de vingt-quatre mois à compter de la délivrance du bien, y compris du bien comportant des éléments numériques, sont, sauf preuve contraire, présumés exister au moment de la délivrance, à moins que cette présomption ne soit incompatible avec la nature du bien ou du défaut invoqué.

#### **Article L217-8 du code de la consommation :**

En cas de défaut de conformité, le consommateur a droit à la mise en conformité du bien par réparation ou remplacement ou, à défaut, à la réduction du prix ou à la résolution du contrat, [...].

#### **Article L217-9 du code de la consommation :**

Le consommateur sollicite auprès du vendeur la mise en conformité du bien, en choisissant entre la réparation et le remplacement. A cette fin, le consommateur met le bien à la disposition du vendeur.

#### **Article L217-10 du code de la consommation :**

La mise en conformité du bien a lieu dans un délai raisonnable qui ne peut être supérieur à trente jours suivant la demande du consommateur et sans inconvénient majeur pour lui, compte tenu de la nature du bien et de l'usage recherché par le consommateur.

La réparation ou le remplacement du bien non conforme inclut, s'il y a lieu, l'enlèvement et la reprise de ce bien et l'installation du bien réparé ou du bien de remplacement par le vendeur.

#### **Article L217-11 du code de la consommation :**

La mise en conformité du bien a lieu sans aucun frais pour le consommateur.

#### **Article L217-12 du code de la consommation :**

Le vendeur peut ne pas procéder selon le choix opéré par le consommateur si la mise en conformité sollicitée est impossible ou entraîne des coûts disproportionnés au regard notamment.

- 1° De la valeur qu'aurait le bien en l'absence de défaut de conformité ;
- 2° De l'importance du défaut de conformité ; et
- 3° De la possibilité éventuelle d'opter pour l'autre choix sans inconvénient majeur pour le consommateur.

Le vendeur peut refuser la mise en conformité du bien si celle-ci est impossible ou entraîne des coûts disproportionnés notamment au regard des 1° et 2°.

Lorsque ces conditions ne sont pas respectées, le consommateur peut, après mise en demeure, poursuivre l'exécution forcée en nature de la solution initialement sollicitée, conformément aux articles 1221 et suivants du code civil.

Tout refus par le vendeur de procéder selon le choix du consommateur ou de mettre le bien en conformité, est motivé par écrit ou sur support durable.

#### **Article L217-13 du code de la consommation :**

Tout bien réparé dans le cadre de la garantie légale de conformité bénéficie d'une extension de cette garantie de six mois.

#### **Article L217-14 du code de la consommation :**

Le consommateur a droit à une réduction du prix du bien ou à la résolution du contrat dans les cas suivants :

- 1° Lorsque le professionnel refuse toute mise en conformité ;
- 2° Lorsque la mise en conformité intervient au-delà d'un délai de trente jours suivant la demande du consommateur ou si elle lui occasionne un inconvénient majeur ;
- 3° Si le consommateur supporte définitivement les frais de reprise ou d'enlèvement du bien non conforme, ou s'il supporte l'installation du bien réparé ou de remplacement ou les frais y afférents ;
- 4° Lorsque la non-conformité du bien persiste en dépit de la tentative de mise en conformité du vendeur restée infructueuse.

[...] Le consommateur n'a pas droit à la résolution de la vente si le défaut de conformité est mineur, ce qu'il incombe au vendeur de démontrer. Le présent alinéa n'est pas applicable aux contrats dans lesquels le consommateur ne procède pas au paiement d'un prix.



**Article L217-16 du code de la consommation :**

Dans les cas prévus à l'article L. 217-14, le consommateur informe le vendeur de sa décision de résoudre le contrat.

Il restitue les biens au vendeur aux frais de ce dernier. Le vendeur rembourse au consommateur le prix payé et restitue tout autre avantage reçu au titre du contrat.

## IMPORTANT

### Produits à utiliser

Carburant	Super sans plomb
	
Huile moteur 4 temps	SAE 5W40 100% synthétique De qualité minimum API SN
Huile boîte relais	SAE 80W90 API GL4
Liquide de frein	DOT 5.1
Graisse	Graisse haute température Graisse multi-usages
Huile de fourche	Huile hydraulique SAE10W

# MOTUL

### Pneumatiques

La pression des pneumatiques doit être contrôlée à froid régulièrement.

Une pression incorrecte produit une usure anormale et affecte le comportement routier rendant la conduite dangereuse.

	Avant	Arrière
<b>En solo</b>	1.8 bar	2.0 bar
<b>En duo</b>	1.8 bar	2.2 bar

### Conseils de maintenance

Respecter scrupuleusement le plan d'entretien de votre véhicule afin de conserver les droits à la garantie contractuelle.

Un tableau des contrôles du plan d'entretien est inséré au carnet d'entretien, le distributeur agréé doit y apposer son cachet, la date de l'intervention et le kilométrage du véhicule.

Afin de conserver la sécurité et la fiabilité maximale de votre véhicule, il est recommandé d'effectuer l'entretien et les réparations par un distributeur agréé qui possède la formation technique, l'outillage spécifié et les pièces détachées.

Suite à un accident, il est recommandé de faire vérifier et remettre en état le véhicule par un distributeur agréé.

### Nettoyage du véhicule



La carrosserie est constituée d'éléments en matière plastique qui peuvent être peintes ou d'aspect brillant. Ne pas utiliser de solvants ou produits nettoyant trop corrosifs.



Ne pas utiliser de nettoyeur haute pression qui provoquerait des infiltrations d'eau dans les pièces suivantes : joints, roulements et articulations, composants électriques tels que les connecteurs, contacteurs et éclairages.

Nettoyer la carrosserie à l'eau savonneuse et rincer abondamment à l'eau claire.

Le séchage peut être réalisé à l'aide d'une peau de chamois.

Après lavage du véhicule, effectuer plusieurs freinages à faible vitesse pour assécher les freins.



Le lavage du véhicule doit être effectué dans un lieu équipé pour la récupération des eaux usées.

Certains produits à base de silicone peuvent altérer la qualité de la peinture.

En cas de besoin ou de doute, un distributeur agréé saura vous conseiller sur l'usage de produits d'entretien ou la remise en état de la carrosserie en cas de rayure ou d'éraflure.

FR

## Environnement / Recyclable

Les pièces usées et remplacées lors d'un entretien courant (pièces mécaniques, batterie...) doivent être déposées auprès des organismes spécialisés.

Le véhicule en fin de vie doit être remis à un centre agréé afin d'assurer son recyclage.

Dans tous les cas, respecter les lois locales.



Les batteries contiennent des substances nocives. Elles doivent être éliminées selon les prescriptions légales et ne doivent en aucun cas être jetées avec les ordures ménagères.

## Immobilisation prolongée et remisage

Si le véhicule doit rester immobilisé plus de 1 mois, il est conseillé de réaliser les opérations suivantes :

### Batterie



En cas d'immobilisation prolongée, la décharge naturelle de la batterie, ou générée par l'électronique du véhicule ou certains accessoires, requiert une charge régulière de celle-ci.

- Charger préalablement la batterie à 100% (Le courant de charge maximum d'une batterie est égal à 1/10ème de sa capacité).
- Utiliser un chargeur de maintenance ou effectuer une charge mensuelle.
- Avant la remise en service, la batterie doit être chargée à 100%.



En dehors de ces recommandations, la batterie peut entrer dans une décharge profonde, dans ce cas, la garantie constructeur ne pourra s'appliquer.

### Véhicule

- Vidanger le réservoir à carburant pour éviter la formation de dépôts de carburant.
- Vaporiser un lubrifiant sur les parties métalliques du véhicule pour éviter l'oxydation.
- Entreposer le véhicule dans un local à l'abri de l'humidité.

### Remise en service

Après une immobilisation prolongée, il est recommandé de faire procéder à une vérification générale du véhicule par un distributeur agréé.

## DÉMARRAGE ET CONDUITE : DJANGO ACTIVE

### Fonctions du contacteur à clé

2 clés sont livrées avec le véhicule.

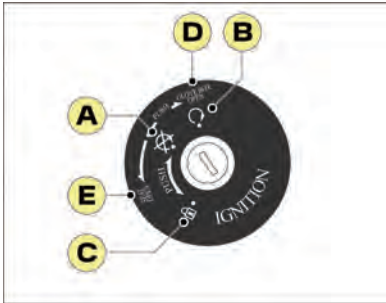

#### A. Position arrêt moteur

Le moteur est arrêté. Le circuit électrique est hors tension. La clé peut être retirée.

#### B. Position marche

Le circuit électrique est sous tension. Le moteur peut démarrer. La clé ne peut pas être retirée.

#### C. Direction verrouillée

Le circuit électrique est hors tension. Le guidon doit être orienté vers la gauche, la clé doit être simultanément enfoncée et tournée vers la gauche. La clé peut être retirée.

#### D. Ouverture de la boîte à gants

A partir de la position arrêt moteur, la clé doit être simultanément enfoncée et tournée vers la droite pour ouvrir la boîte à gants.

#### E. Ouverture du coffre

A partir de la position arrêt moteur, la clé doit être tournée vers la gauche pour déverrouiller la selle.

### Mise en marche du moteur

Pour plus de sécurité, placer le véhicule sur sa béquille centrale avant de mettre le moteur en marche.

- Tourner la clé de contact sur "ON".
- S'assurer que la poignée de gaz est en position fermée.
- Actionner un des leviers de frein tout en appuyant sur le bouton de démarrage. Ne pas actionner le démarreur au-delà de 10 secondes.
- Relâcher le bouton de démarrage dès que le moteur se met en marche.



Si le moteur ne se met pas en marche, relâcher le bouton de démarrage et le levier de frein, attendre quelques secondes et essayer à nouveau.

### Conduite

Le véhicule placé sur sa béquille avec le moteur en marche.

- Maintenir le levier de frein gauche serré avec la main gauche, saisir la poignée de maintien de la main droite et pousser le véhicule vers l'avant pour replier la béquille centrale.
- Prendre place sur le véhicule.
- Relâcher le frein gauche et tourner progressivement la poignée de gaz de la main droite pour démarrer.

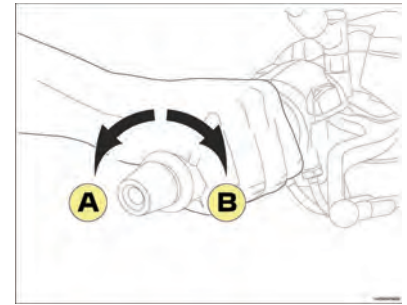

Pour augmenter la vitesse, tourner la poignée de gaz dans le sens (A). Pour réduire la vitesse tourner la poignée de gaz dans le sens (B).

### Freinage

#### Système de freinage ABS

- Il s'agit d'un système d'antiblocage de roue. Commandé par le levier droit, il agit sur la roue avant.
- Le levier de frein gauche fonctionne comme un système de freinage classique en agissant sur la roue arrière.



Le système ABS permet au conducteur de conserver la maîtrise de son véhicule lors d'un freinage dans des conditions d'adhérence précaires.

#### Utilisation des freins

- Laisser revenir rapidement la poignée de gaz.
- Actionner le système de frein en augmentant progressivement la pression.

**Arrêt du moteur et stationnement**

L'arrêt du moteur se fait lorsque celui-ci est au ralenti, en tournant la clé de contact sur "OFF".

Le stationnement du véhicule se fait sur un sol plat.

- Soit sur la béquille centrale.
- Soit sur la béquille latérale.

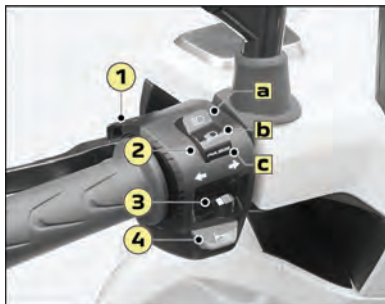

A chaque stationnement, la direction doit être verrouillée et la clé de contact retirée.

**COMMANDES : DJANGO ACTIVE****1. Commande "EXIT"**

Cette commande permet :

- De mettre à zéro les compteurs journaliers / Les indicateurs de consommation (Appui de 3 secondes).

**2. Bouton de code/phare**

Le bouton de code/phare a 3 fonctions :

- A. Feu de route
- B. Feu de croisement
- C. Appel de phare

**3. Bouton de clignotants**

Pour signaler un changement de direction, pousser le bouton :

- Soit sur la droite.
- Soit sur la gauche.

Pour arrêter le clignotement, exercer une pression sur le bouton.

**4. Bouton d'avertisseur****5. Commande "OK"**

Cette commande permet :

- De mettre à zéro les compteurs journaliers / Les indicateurs de consommation (Appui de 3 secondes).

**6. Bouton de feux de détresse**

Les feux de détresse ne peuvent être allumés qu'avec la clé de contact en position "ON".

Les feux de détresse sont désactivés automatiquement 1 heure après la coupure du contact pour préserver la batterie.

**7. Bouton d'arrêt d'urgence / Bouton de démarrage**

- ☒ Placer le bouton sur cette position, en cas d'urgence pour arrêter le moteur.
- 🔄 Placer le bouton sur cette position avant de mettre le moteur en marche.
- 🔋 Appuyer sur ce bouton tout en actionnant le levier de frein droit ou gauche pour démarrer le moteur.

Si le moteur est arrêté au moyen du bouton d'arrêt d'urgence, les feux diurnes s'éteignent automatiquement après 15 secondes.



Se référer à la notice d'utilisation en ligne pour plus d'informations.

## Afficheur numérique

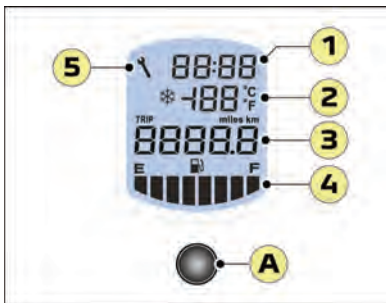

1. **Horloge.**
2. **Indicateur de température extérieure (°C ou °F).**
3. **Totalisateur kilométrique / Compteur journalier.**  
Passage du compteur totalisateur au compteur journalier :
  - Contact mis, le passage du compteur totalisateur au compteur journalier et inversement se fait par un appui bref sur le bouton de commande (A).Remise à zéro du compteur journalier :
  - Contact mis, la remise à zéro du compteur journalier se fait par un appui de plus de 3 secondes sur le bouton de commande (A).
4. **Indicateur de niveau de carburant / Indicateur de réserve.**  
 L'indicateur de réserve est matérialisé par le clignotement des 2 derniers segments.
5. **Indicateur de maintenance.**
- A. Bouton de commande de l'afficheur.**



Se référer à la notice d'utilisation en ligne pour plus d'informations.

## Réglage de l'afficheur numérique

Les réglages suivants sont réalisables :

- Unités de mesures de distance et de température.
- Format de l'horloge et de l'heure.

**Procédure**

- Mettre le contact.
- Appuyer plus de 3 secondes simultanément sur les boutons « OK » et « EXIT », les symboles des unités clignotent.
- Modifier les unités par un appui bref sur le bouton « OK ».
- Appuyer plus de 3 secondes sur le bouton « OK » pour valider ce choix et passer au réglage du choix du format de l'horloge.
- Sélectionner le format par un appui bref sur les boutons « OK » ou « EXIT » (12h / 24h).
- Appuyer plus de 3 secondes sur le bouton « OK » pour valider ce choix et passer au réglage de l'horloge.
- Le chiffre des heures clignote, faire des appuis brefs sur les boutons « OK » ou « EXIT » pour modifier le réglage.
- Appuyer plus de 3 secondes sur le bouton « OK » pour valider ce choix et passer au réglage des minutes.
- Le chiffre des minutes clignote, des appuis brefs sur les boutons « OK » ou « EXIT » pour modifier le réglage.
- Appuyer plus de 3 secondes sur le bouton « OK » pour valider les réglages.
- Couper le contact.

**Jumeler un téléphone Bluetooth® à partir de l'application PEUGEOT MOTOCYCLES (Selon disponibilité)**

Par sécurité et parce qu'elle nécessite une attention soutenue de la part du conducteur, l'utilisation du smartphone est interdite en conduisant.



Activer les données internet mobile de votre smartphone (ou wifi).  
 Si un autre smartphone est déjà connecté au véhicule, l'association avec un second smartphone sera rejetée.  
 Vérifier l'absence de tout autre smartphone connecté à proximité.

1. Télécharger l'application PEUGEOT MOTOCYCLES sur le store correspondant au smartphone.
2. Activer la fonction Bluetooth de votre smartphone.
3. Sélectionner le nom du système dans la liste des appareils détectés par l'application PEUGEOT MOTOCYCLES.
4. Sur le système, accepter la demande de connexion du smartphone.
5. A l'aide du clavier de votre téléphone, saisir à l'identique le code PIN affiché à l'écran et valider.



Ne pas utiliser le menu Bluetooth du smartphone pour se connecter au tableau de bord.  
 En cas d'échec, il est conseillé de désactiver puis de réactiver la fonction Bluetooth de votre téléphone.



Les téléphones (modèles, version systèmes d'exploitation) ont chacun leurs spécificités qui peuvent influencer sur la procédure de jumelage.  
 Certains téléphones peuvent ne pas être compatibles.

## DÉMARRAGE ET CONDUITE : DJANGO LEGACY / SPORT

### Clé Smart Key 🗝️

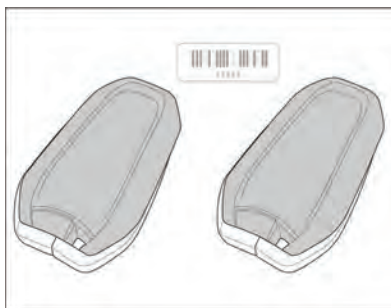

La clé Smart Key est une clé électronique qui, reconnue par le système dans un rayon d'environ 1.5 mètres permet :

- Le démarrage du moteur.
- Le déverrouillage du coffre.
- L'ouverture de la boîte à gants.

### Bouton rotatif 🔄



Dans certaines conditions, la clé Smart Key peut ne pas fonctionner si le véhicule est situé dans une zone à forts rayonnements électromagnétiques.

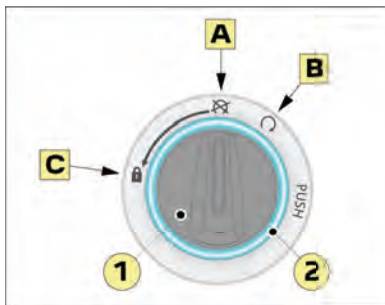

1. Bouton rotatif.
2. Pourtour lumineux (Bleu).

- A. Position arrêt.**
- B. Position marche/Démarrage.**
- C. Direction verrouillée.**

### Démarrage du moteur

Pour plus de sécurité, placer le véhicule sur sa béquille centrale avant de mettre le moteur en marche.

- Le pilote doit porter sur lui la clé Smart Key.
- Appuyer une seconde sur le bouton rotatif pour réveiller le système, le pourtour lumineux s'allume pour indiquer la présence de la clé Smart Key.
- Tourner le bouton rotatif sur ON. Le pourtour lumineux s'allume fixe.
- Attendre la fin de l'auto-test du tableau de bord.
- S'assurer que la poignée de gaz est en position fermée.
- Actionner un des leviers de frein tout en appuyant sur le bouton de démarrage 🔄.
- Relâcher le bouton de démarrage dès que le moteur se met en marche.

### Arrêt du moteur

- Tourner le bouton rotatif sur OFF.

### Conduite 🚗

Le véhicule placé sur sa béquille avec le moteur en marche.

- Maintenir le levier de frein gauche serré avec la main gauche, saisir la poignée de maintien de la main droite et pousser le véhicule vers l'avant pour replier la béquille centrale.
- Prendre place sur le véhicule.
- Relâcher le frein gauche et tourner progressivement la poignée de gaz de la main droite pour démarrer.

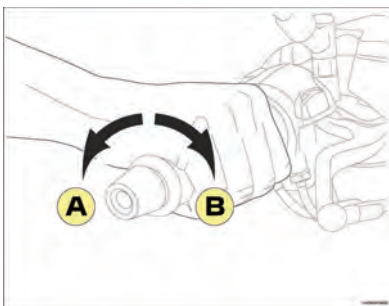

Pour augmenter la vitesse, tourner la poignée de gaz dans le sens (A). Pour réduire la vitesse tourner la poignée de gaz dans le sens (B).

## Freinage 🚗

### Système de freinage ABS

- Il s'agit d'un système d'antiblocage de roue. Commandé par le levier droit, il agit sur la roue avant.
- Le levier de frein gauche fonctionne comme un système de freinage classique en agissant sur la roue arrière.



Le système ABS permet au conducteur de conserver la maîtrise de son véhicule lors d'un freinage dans des conditions d'adhérence précaires.

### Utilisation des freins

- Laisser revenir rapidement la poignée de gaz.
- Actionner le système de frein en augmentant progressivement la pression.

## Arrêt du moteur et stationnement 🚗

L'arrêt du moteur se fait lorsque celui-ci est au ralenti, en tournant la clé de contact sur "OFF".  
Le stationnement du véhicule se fait sur un sol plat.

- Soit sur la béquille centrale.
- Soit sur la béquille latérale.



A chaque stationnement, la direction doit être verrouillée.

## COMMANDES : DJANGO LEGACY / SPORT

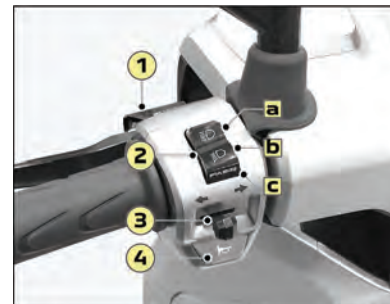

### 1. Commande "EXIT"

Cette commande permet :

- De naviguer dans les menus (Appui bref).
- De valider un choix (Appui de 2 secondes).



Se référer à la notice d'utilisation en ligne pour plus d'informations.

### 2. Bouton de code/phare

Le bouton de code/phare a 3 fonctions :

- A. Feu de route
- B. Feu de croisement
- C. Appel de phare

### 3. Bouton de clignotants

Pour signaler un changement de direction, pousser le bouton :

- Soit sur la droite.
- Soit sur la gauche.

Pour arrêter le clignotement, exercer une pression sur le bouton.

### 4. Bouton d'avertisseur



### 5. Commande "OK"

Cette commande permet :

- D'accéder au menu de personnalisation du tableau de bord (Appui de 2 secondes).
- De naviguer dans les menus (Appui bref).
- De valider un choix (Appui de 2 secondes).
- De mettre à zéro les compteurs journaliers / Les indicateurs de consommation / Les indicateurs de vitesse moyenne (Appui de 2 secondes).



Se référer à la notice d'utilisation en ligne pour plus d'informations.

### 6. Bouton de feux de détresse

Les feux de détresse ne peuvent être allumés qu'avec la clé de contact en position "ON".

Les feux de détresse sont désactivés automatiquement 1 heure après la coupure du contact pour préserver la batterie.

### 7. Bouton d'arrêt d'urgence / Bouton de démarrage

- ✗ Placer le bouton sur cette position, en cas d'urgence pour arrêter le moteur.
- Placer le bouton sur cette position avant de mettre le moteur en marche.
- ⚡ Appuyer sur ce bouton tout en actionnant le levier de frein droit ou gauche pour démarrer le moteur.

Si le moteur est arrêté au moyen du bouton d'arrêt d'urgence, les feux diurnes s'éteignent automatiquement après 15 secondes.



1. **Jauge à carburant.**



La jauge à carburant indique la quantité de carburant disponible dans le réservoir. Lorsque le niveau de réserve est atteint, le témoin (p) apparaît en orange indiquant un niveau minimum de carburant, il reste environ 2 litres de carburant.

✓ Faire le plein du réservoir dès que possible pour éviter la panne.

2. **Horloge.**

Réglage de l'heure (Voir chapitre : [Menu "PERSONNALISATION - CONNEXION - RÉGLAGE"](#) page 19 ).

3. **Pictogramme d'alerte de tension batterie.**



Si le symbole de charge batterie apparaît en rouge en roulant, il est recommandé de faire contrôler le système de charge de la batterie par un distributeur agréé.

4. **Pictogramme d'alerte de température moteur.**

L'alerte de température élevée est signalée par l'apparition du témoin en rouge.



Il est conseillé d'arrêter le moteur et de vérifier le niveau de liquide de refroidissement après qu'il ait refroidi. Si le niveau est correct, faire contrôler le véhicule par un distributeur agréé.

5. **Réception du signal Bluetooth.**

Force de réception du signal du smartphone. Voir chapitre : [Jumeler un téléphone Bluetooth® à partir de l'application PEUGEOT MOTOCYCLES \(Selon disponibilité\)](#) page 13 .

6. **Connexion Smartphone / Notification d'un appel.**

Le pictogramme en surbrillance indique la connexion en Bluetooth avec un Smartphone. L'affichage du numéro apparaît lorsque la connexion « Bluetooth » est activée et qu'un Smartphone est connecté.



Les téléphones (modèles, version système d'exploitation) ont chacun leurs spécificités qui peuvent influencer sur l'affichage du numéro. Certains téléphones peuvent ne pas être compatibles.

7. **Connexion Smartphone / Notification d'un message.**

Le pictogramme en surbrillance indique la connexion en Bluetooth avec un Smartphone. L'affichage du message apparaît lorsque la connexion « Bluetooth » est activée et qu'un Smartphone est connecté.



Les téléphones (modèles, version système d'exploitation) ont chacun leurs spécificités qui peuvent influencer sur l'affichage du numéro. Certains téléphones peuvent ne pas être compatibles.

8. **Connexion « Bluetooth ».**

Le pictogramme en surbrillance indique la connexion en Bluetooth avec un Smartphone.

9. **Zone d'affichage d'un appel entrant ou d'un message.**

Affichage du nom ou numéro d'un appel entrant ou d'un message.

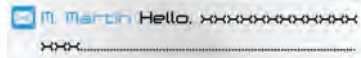

10. **Indicateur de température extérieure (°C ou °F).**

La température indiquée est celle relevée au niveau de la façade avant du véhicule.



Le symbole "risque de verglas" est activé dès que la température extérieure est inférieure à 3°C.

11. **Indicateur de vitesse numérique (km/h ou mph).**

L'indicateur de vitesse numérique affiche la vitesse de conduite du véhicule.

## 12. Indicateur de maintenance.

A chaque mise du contact, l'afficheur indique le kilométrage restant à parcourir avant l'entretien du véhicule.

Lorsque le kilométrage de maintenance arrive à zéro, le symbole de maintenance reste allumé dans l'afficheur.

Périodicité d'entretien
5000 km



Cette périodicité n'inclut pas la première visite des 500 km et concerne l'entretien normal.

Se reporter au carnet d'entretien pour l'entretien renforcé.

### Remise à zéro du compteur de maintenance.

(Voir chapitre : Menu "PERSONNALISATION - CONNEXION - RÉGLAGE" page 19).



Il est recommandé de vous rendre chez un distributeur agréé pour effectuer l'entretien du véhicule et l'effacement du message de l'indicateur de maintenance.

## 13. Totalisateur kilométrique.

Le totaliseur affiche et mémorise le nombre de kilomètres total effectué par le véhicule. Le kilométrage total du véhicule reste mémorisé même lorsque la batterie est débranchée.

## 14. Compteurs journaliers (TRIP 1 / TRIP 2) / Indicateur d'autonomie / Consommation moyenne / Consommation instantanée / Vitesse moyenne.

Les compteurs journaliers affichent et mémorisent un nombre de kilomètres effectués pendant une période donnée.

- Faire un appui bref sur le bouton « OK » ou « SELECT » pour passer d'un compteur à un autre.

### Remise à zéro des compteurs :

- Afficher le compteur journalier à mettre à zéro (TRIP 1 ou TRIP 2).
- Appuyer plus de 2 secondes sur le bouton « OK » pour mettre le compteur journalier à zéro.

### Les compteurs de consommation et de vitesse moyenne sont mis à zéro également.

## 15. Zone d'affichage des témoins d'alerte / Témoins de fonctionnement. Témoins d'indication et témoins d'alerte.

Les témoins informent le conducteur de la mise en marche d'un système ou de l'apparition d'un défaut.

- A la mise du contact, certains témoins d'alerte s'allument pendant quelques secondes.
- Dès le démarrage du moteur, ces mêmes témoins doivent s'éteindre.

En cas de persistance, avant de rouler, consulter à l'aide du tableau le témoin d'alerte concerné.



Le témoin de marche du système ABS s'éteint lorsque le véhicule commence à rouler.

- Témoin de défaillance du système d'antipollution. Auto-diagnostic moteur (MIL).
  - Témoin de l'anti-blocage des roues (ABS).
- Ces témoins présentent deux types d'allumage (fixe ou clignotant).



Dans tous les cas, il est recommandé de faire vérifier le véhicule par un distributeur agréé.



Se référer à la notice d'utilisation en ligne pour plus d'informations.

## Menu "PERSONNALISATION - CONNEXION - RÉGLAGE"

### Ce menu permet d'accéder aux fonctions suivantes :

- Personnalisation du tableau de bord (TRIP 1 / TRIP 2).
- Connectivité.
- Choix de la langue.
- Choix des unités de mesure.
- Réglage de l'heure.
- Rétroéclairage.
- Couleur de fond.

Mettre le contact et maintenir la commande "EXIT" et « OK » 2 secondes pour ouvrir le menu.



- ✓ Les manipulations ne peuvent être réalisées que véhicule à l'arrêt.

### Jumeler un téléphone en Bluetooth direct

- ⚠ Par sécurité et parce qu'elle nécessite une attention soutenue de la part du conducteur, l'utilisation du smartphone est interdite en conduisant.

- ✓ Activer les données internet mobile de votre smartphone (ou wifi).  
Si un autre smartphone est déjà connecté au véhicule, l'association avec un second smartphone sera rejetée.  
Vérifier l'absence de tout autre smartphone connecté à proximité.

1. Activer la fonction Bluetooth de votre smartphone.
2. Sélectionner le nom du système dans la liste des appareils détectés (Menu Bluetooth).
3. Sur le système, accepter la demande de connexion du smartphone.

- ✓ En cas d'échec, il est conseillé de désactiver puis de réactiver la fonction Bluetooth de votre téléphone.

- ✓ Les téléphones (modèles, version systèmes d'exploitation) ont chacun leurs spécificités qui peuvent influencer sur la procédure de jumelage.  
Certains téléphones peuvent ne pas être compatibles.

### Jumeler un téléphone Bluetooth ® à partir de l'application PEUGEOT MOTOCYCLES (Selon disponibilité)

- ⚠ Par sécurité et parce qu'elle nécessite une attention soutenue de la part du conducteur, l'utilisation du smartphone est interdite en conduisant.

- ✓ Activer les données internet mobile de votre smartphone (ou wifi).  
Si un autre smartphone est déjà connecté au véhicule, l'association avec un second smartphone sera rejetée.  
Vérifier l'absence de tout autre smartphone connecté à proximité.

1. Télécharger l'application PEUGEOT MOTOCYCLES sur le store correspondant au smartphone.
2. Activer la fonction Bluetooth de votre smartphone.
3. Sélectionner le nom du système dans la liste des appareils détectés par l'application PEUGEOT MOTOCYCLES.

4. Sur le système, accepter la demande de connexion du smartphone.
5. A l'aide du clavier de votre téléphone, saisir à l'identique le code PIN affiché à l'écran et valider.

- ✓ Ne pas utiliser le menu Bluetooth du smartphone pour se connecter au tableau de bord.  
En cas d'échec, il est conseillé de désactiver puis de réactiver la fonction Bluetooth de votre téléphone.

- ✓ Les téléphones (modèles, version systèmes d'exploitation) ont chacun leurs spécificités qui peuvent influencer sur la procédure de jumelage.  
Certains téléphones peuvent ne pas être compatibles.

## ÉQUIPEMENTS



La notice d'utilisation présente d'autres équipements.

## Prise accessoires (USB)

Implantée dans la boîte à gants, une prise accessoires, alimentée à la mise du contact vous permet de brancher un équipement nomade (Téléphone, GPS, ... ) (1A maximum).



Pendant son utilisation, l'équipement peut se recharger automatiquement.



Pour éviter toute entrée d'humidité, toujours remettre le bouchon de prise en place après utilisation.

## Accroche sac



Placé à l'avant de la selle, celui-ci permet d'accrocher un sac d'une charge maxi de 2.5 kg.

## Béquille latérale

La béquille latérale est équipée d'un coupe circuit d'allumage qui, lorsqu'elle est dépliée empêche le démarrage du moteur.

Ce système permet de rappeler au conducteur de relever la béquille avant de démarrer le moteur. Si le moteur démarre avec la béquille latérale dépliée, il est impératif de faire contrôler le circuit par un distributeur agréé.

## CONSEILS

## Approvisionnement en carburant



Pour réaliser le remplissage du réservoir en toute sécurité, arrêter impérativement le moteur.

Une étiquette collée à proximité du bouchon de réservoir vous rappelle le type de carburant à utiliser.

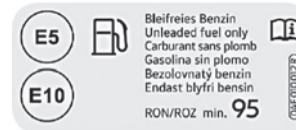

Tout carburant contenant jusqu'à 10% du volume en éthanol peut être utilisé (E5, E10).

Un indice d'éthanol supérieur à 10% du volume n'est pas autorisé. Le carburant E85 ne doit pas être utilisé.

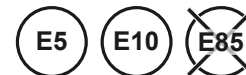

Le réservoir à carburant est situé sous la selle.



#### 1. Bouchon de réservoir à carburant.

- Mettre le véhicule sur la béquille centrale.
- Insérez le pistolet de la pompe dans l'ouverture de remplissage. Veillez à insérer le pistolet correctement dans le tuyau de remplissage.
- Ne remplissez pas le réservoir à ras bord.

**Cessez le remplissage lorsque le pistolet s'arrête la première fois.**



Ne pas remplir le réservoir de carburant à l'excès : Le carburant risque de déborder en se dilatant sous l'effet de la chaleur du moteur ou du soleil.



Les éventuels débordements doivent être immédiatement essuyés. En effet, le carburant risque de détériorer les surfaces peintes ou les pièces en plastique.

### Contrôle du niveau de l'huile moteur



Contrôler le niveau d'huile tous les 1000 km / 600 Mi ou avant un long trajet.

- Pour une mesure correcte du niveau d'huile, mettre le véhicule sur la béquille centrale sur un sol plat.
- Démarrer le moteur, le laisser tourner quelques minutes et l'arrêter.
- Après avoir coupé le moteur, attendre 5 minutes pour laisser à l'huile moteur le temps de retourner dans le carter d'huile.
- Retirer le bouchon/jauge de remplissage d'huile (1).

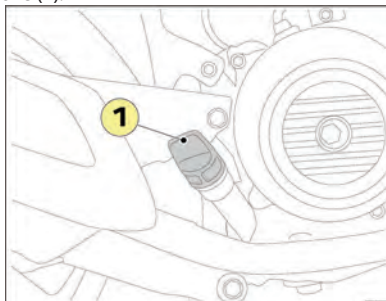

- A l'aide d'un chiffon propre, essuyer le bouchon/jauge et le réinsérer sans le visser dans l'orifice de remplissage.

- Retirer le bouchon/jauge et vérifier le niveau d'huile.
- Le niveau d'huile doit se situer entre les repères de niveau minimum (A) et maximum (B) sans dépasser celui-ci.

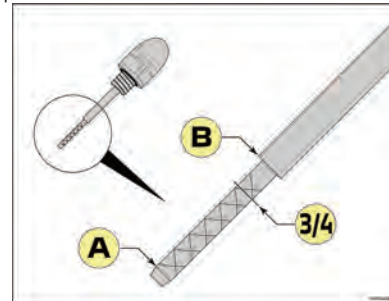

- Si le niveau d'huile est proche du repère minimum ou inférieur à celui-ci, il est recommandé de compléter immédiatement le niveau jusqu'au 3/4 par petite quantité avec une huile préconisée par le constructeur.



Un niveau d'huile trop haut limite sensiblement les performances du véhicule.

### Absence de reconnaissance de la clé Smart Key

Causes possibles de non reconnaissance :

- Pile faible ou mal orientée.
- Perturbations radio.
- Smart Key endommagée.

En cas de panne de pile de la clé Smart Key, il est possible de démarrer le véhicule en appliquant la procédure suivante :

- Positionner la clé Smart Key contre le carénage gauche à l'endroit indiqué sur l'illustration.

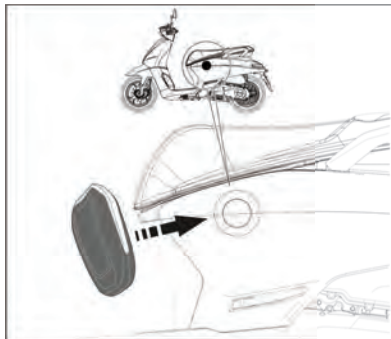

- Appuyer sur le bouton rotatif pendant 2 secondes.
- Tourner le bouton rotatif sur ON.
- Le véhicule peut démarrer.

En cas de non reconnaissance, déplacer légèrement la clé et réessayer.

Causes possibles de non reconnaissance :

- Pile faible ou mal orientée.
- Perturbations radio.
- Smart Key endommagée.

## ENTRETIENS PÉRIODIQUES

### Points particuliers importants :

- Le respect du plan d'entretien au regard des conditions d'utilisation permettra de garantir le bon fonctionnement de votre véhicule au fil du temps et d'en préserver toutes les qualités et de bénéficier de la garantie. Nous vous recommandons de confier ces opérations à un concessionnaire Peugeot Motocycles agréé qui bénéficie de la formation du constructeur et de l'outillage adapté.
- Il n'est pas nécessaire d'effectuer le contrôle annuel dès lors qu'un contrôle périodique a été effectué dans l'année.
- A partir de 25000 km (15600 mi), effectuer les entretiens en reprenant les opérations depuis 5000 km (3100 mi).
- Augmenter la fréquence de nettoyage ou remplacement du filtre à air (moteur / transmission) si le véhicule est utilisé dans des zones particulièrement poussiéreuses ou humides.

### Entretien renforcé / Conditions d'utilisation sévères (\*) :

L'entretien des composants concernés doit être fait plus régulièrement si le véhicule est utilisé dans l'une ou l'autre des conditions suivantes :

Zone humide, poussiéreuse, de forte chaleur, en utilisation majoritairement urbaine, par température fréquemment inférieure à -5°C, Petit trajet ou porte à porte répétés avec un moteur froid par basse température...

Les véhicules utilisés en usage commercial (livraisons à domicile, coursiers,...), sont notamment concernés par un entretien renforcé :

Dans ces conditions d'utilisation sévères :

- La périodicité d'entretien peut être réduite (Selon modèle : kilométrages marqués d'un astérisque dans le tableau des entretiens périodiques).
- La périodicité de remplacement de certains composants est réduite (Voir le tableau des entretiens périodiques).

### Soin / Propreté :

La conception et l'intérêt esthétique d'un deux-roues exposent de nombreux composants aux éléments extérieurs. Cette vulnérabilité peut engendrer des dommages fonctionnels ou d'aspect (corrosion...) même sur des pièces de bonne qualité. Aussi, un entretien adéquat régulier permettra non seulement de conserver son aspect, son bon fonctionnement et votre plaisir, mais est également indispensable afin de conserver les droits de la Garantie.

## TABLEAU DES ENTRETIENS PÉRIODIQUES

Ces entretiens doivent être effectués par un représentant agréé PEUGEOT MOTOCYCLES.







FR

Opérations à effectuer	500 km 300 mi Ou 1 mois	5000 km 3100 mi	10000 km 6200 mi	15000 km 9300 mi	20000 km 12400 mi	Entretien annuel / Entretien renforcé
<b>Moteur</b>						
Huile moteur	R	R	R	R	R	R
Filtre à huile (Crépine)	C	C	C	C	C	C
Jeu aux soupapes			I		I	
Bougie			R		R	
Filtre à air d'admission	R Tous les 10000 km (5000 km si entretien renforcé)					
Drain de silencieux d'admission		C	C	C	C	C
Filtre à air de transmission			R		R	
Poulie motrice / Usure des flasques			I		I	
Galets et guides de poulie motrice			R		R	
Courroie de transmission			R		R	
Cage à aiguilles de poulie réceptrice			L			
Usure des garnitures d'embrayage			C		C	
Poulie réceptrice			I		R	
Huile de transmission	R		R		R	
Niveau de liquide de refroidissement	I	I	I	I	I	I
Radiateur de refroidissement		C	C	C	C	
Liquide de refroidissement	R Tous les 4 ans					
Organes de liaison caoutchouc (Silentbloc...)	R Tous les 4 ans					
Canalisation de carburant : Absence de fuites ou craquelures	I	I	I	I	I	I
Boîtier canister, clapets canister et durits			I		I	
<b>I : Inspecter, nettoyer, régler, remplacer si besoin. R : Remplacer.</b>			<b>C : Nettoyer, remplacer si besoin. L : Lubrifier, graisser</b>			

Opérations à effectuer	500 km 300 mi Ou 1 mois	5000 km 3100 mi	10000 km 6200 mi	15000 km 9300 mi	20000 km 12400 mi	Entretien annuel / Entretien renforcé
<b>Partie cycle</b>						
Direction : Absence de point dur / Absence de jeu	I	I	I	I	I	
Roues : Etat et voile / Absence de jeu	I	I	I	I	I	
Pneumatiques : Absence de craquelures, usure et pression	I	I	I	I	I	I
Fourche / Suspension avant : Etat, fonctionnement et absence de fuite	I	I	I	I	I	
Huile de fourche					R	
Suspension arrière : Etat, fonctionnement et absence de fuite	I	I	I	I	R	
Commande de gaz : Fonctionnement, jeu et lubrification	I	I + L	I + L	I + L	I + L	
Pièces mobile et câbles		L	L	L	L	
Béquilles : Fonctionnement et lubrification		I + L	I + L	I + L	I + L	
Serrage de la boulonnerie	I	I	I	I	I	
<b>Système de freinage</b>						
Niveaux de liquide de frein / Absence de fuite	I	I	I	I	I	I
Liquide de frein	R Tous les 2 ans					
Étriers de freins : Propreté, Guides, Fonctionnement			I + L		I + L	
Usure des plaquettes de freins		I	I	I	I	
Usure des disques de freins		I	I	I	I	
Durits de freins : Absence de fuites ou craquelures		I	I	I	I	
Leviers de freins		L	L	L	L	
			<b>I : Inspecter, nettoyer, régler, remplacer si besoin.</b> <b>R : Remplacer.</b>			
			<b>C : Nettoyer, remplacer si besoin.</b> <b>L : Lubrifier, graisser</b>			

Opérations à effectuer	500 km 300 mi Ou 1 mois	5000 km 3100 mi	10000 km 6200 mi	15000 km 9300 mi	20000 km 12400 mi	Entretien annuel / Entretien renforcé
<b>Équipement électrique</b>						
Eclairage et signalisation	I	I	I	I	I	I
Réglage de la hauteur de phare	I	I	I	I	I	
Contacteurs de feu stop	I	I	I	I	I	I
Batterie : Niveau de charge et absence de fuite	I	I	I	I	I	I
<b>Divers</b>						
Calculateurs : Lecture des codes défauts et mise à jour	I	I	I	I	I	
Fonctionnement général : Essai sur route	I	I	I	I	I	
<b>I : Inspecter, nettoyer, régler, remplacer si besoin. R : Remplacer.</b>			<b>C : Nettoyer, remplacer si besoin. L : Lubrifier, graisser</b>			
<b>Temps d'entretien en dixième d'heure (0.5 h = 30 mn)</b>						
Accueil et Prise en Charge	0.1	0.1	0.1	0.1	0.1	0.1
Django	1.2	1.5	2.5	1.5	3.5	1
<b>Les temps d'entretiens sont donnés à titre indicatif. Ils ne prennent pas en compte le remplacement des pièces d'usures.</b>						



<p>_____ km          _____ <i>mi</i></p> <p> _____ / _____ / _____</p>	<p>_____ km          _____ <i>mi</i></p> <p> _____ / _____ / _____</p>	<p>_____ km          _____ <i>mi</i></p> <p> _____ / _____ / _____</p>
<p>_____ km          _____ <i>mi</i></p> <p> _____ / _____ / _____</p>	<p>_____ km          _____ <i>mi</i></p> <p> _____ / _____ / _____</p>	<p>_____ km          _____ <i>mi</i></p> <p> _____ / _____ / _____</p>
<p>_____ km          _____ <i>mi</i></p> <p> _____ / _____ / _____</p>	<p>_____ km          _____ <i>mi</i></p> <p> _____ / _____ / _____</p>	<p>_____ km          _____ <i>mi</i></p> <p> _____ / _____ / _____</p>

FR

GB

DE

IT

ES

NL

GR

SE

PT

FI

DK

FR

GB

DE

IT

ES

NL

GR

SE

PT

FI

DK

\_\_\_\_\_ km

\_\_\_\_\_ *mi*



----- / ----- /-----

\_\_\_\_\_ km

\_\_\_\_\_ *mi*



----- / ----- /-----

\_\_\_\_\_ km

\_\_\_\_\_ *mi*



----- / ----- /-----

\_\_\_\_\_ km

\_\_\_\_\_ *mi*



----- / ----- /-----

\_\_\_\_\_ km

\_\_\_\_\_ *mi*



----- / ----- /-----

\_\_\_\_\_ km

\_\_\_\_\_ *mi*



----- / ----- /-----

\_\_\_\_\_ km

\_\_\_\_\_ *mi*



----- / ----- /-----

\_\_\_\_\_ km

\_\_\_\_\_ *mi*











----- / ----- /-----

\_\_\_\_\_ km

\_\_\_\_\_ *mi*



----- / ----- /-----

<p>----- km</p> <p>----- mi</p>	
<p>----- km</p> <p>----- mi</p>	
<p>----- km</p> <p>----- mi</p>	
<p>----- km</p> <p>----- mi</p>	
<p>----- km</p> <p>----- mi</p>	
<p>----- km</p> <p>----- mi</p>	
<p>----- km</p> <p>----- mi</p>	
<p>----- km</p> <p>----- mi</p>	
<p>----- km</p> <p>----- mi</p>	

- FR
- GB
- DE
- IT
- ES
- NL
- GR
- SE
- PT
- FI
- DK

FR

----- km



----- mi

GB

----- km



----- mi

DE

----- km



----- mi

IT

----- km



----- mi

ES

----- km



----- mi

NL

----- km



----- mi

GR

----- km



----- mi

SE

----- km



----- mi

PT

----- km



----- mi

FI

DK

Peugeot Motocycles recommends



Quality management system certified ISO  
9001 by UTAC



**Peugeot Motocycles SA**  
**Rue du 17 Novembre**  
**F-25350 Mandeure**

Tél. +33(0)3 81 36 80 00

RCS Belfort B 875 550 667

[www.peugeot-motocycles.fr](http://www.peugeot-motocycles.fr)  
[www.peugeot-motocycles.com](http://www.peugeot-motocycles.com)

**0 800 007 216** Service & appel  
gratuits

Dans un souci constant d'amélioration Peugeot Motocycles se réserve le droit de supprimer, modifier ou ajouter toutes références citées.  
DQ/APV du 02/2024 (photos non contractuelles).





# *Django*



**GUIDE D'UTILISATION EN LIGNE**  
ONLINE USER'S GUIDE