

TAKE A RIDE
ON THE FRENCH SIDE

NOTICE D'UTILISATION
OWNER'S MANUAL



Djangoo

BY  PEUGEOT
MOTORCYCLES



Benvenuto



SOMMARIO

Informazioni.....	1
Avvertenze sulla sicurezza.....	1
Caratteristiche.....	2
Identificazione del veicolo.....	6
Prodotti da utilizzare.....	6
Informazioni relative alla presente istruzione.....	7
Descrizione del veicolo.....	8
Comandi: Django Active.....	9
Comandi: Django Legacy / Sport.....	10
Strumentazione: Django Active.....	11
Display digitale.....	11
Ordine di visualizzazione dei contachilometri.....	13
Impostazioni del display digitale.....	13
Come associare un telefono tramite Bluetooth® a partire dall'app PEUGEOT MOTOCYCLES (se disponibile).....	13
Spie di segnalazione e spie di allarme.....	14
Strumentazione: Django Legacy / Sport.....	15
Display digitale.....	15
Ordine di visualizzazione dei contachilometri.....	16
Spie di segnalazione e spie di allarme.....	16
Descrizione delle spie.....	17
Menu "PERSONALIZZAZIONE - CONNESSIONE - IMPOSTAZIONI".....	18
Come associare un telefono direttamente tramite Bluetooth.....	18
Come associare un telefono tramite Bluetooth® a partire dall'app PEUGEOT MOTOCYCLES (se disponibile).....	18
Le funzioni accessibili a partire dal menu di configurazione sono specificate nella tabella seguente.	19
Funzioni del blocchetto di accensione (DJANGO ACTIVE).....	21
Chiave smart key, commutatore rotativo e vani apribili (DJANGO Legacy / Sport).....	21

Chiave Smart Key.....	21
Interferenze di natura elettrica.....	21
Commutatore rotativo.....	21
Assenza di riconoscimento della chiave Smart key.....	22
Come sostituire o aggiungere una chiave smart key.....	22
Vani apribili.....	23
Equipaggiamenti.....	24
Presa accessori (USB).....	24
Porta-borse.....	24
Cavalletto laterale.....	24
Accessori.....	24
Controlli da effettuare prima dell'uso.....	25
Avvertenze sull'avviamento e la guida.....	25
Avvertimento.....	25
Eco-guida.....	25
Guida su carreggiata allagata.....	25
Verifiche da effettuare prima della messa in marcia.....	26
Avviamento del motore.....	26
Guida.....	26
Frenata.....	26
Arresto del motore e parcheggio.....	27
Rifornimento di carburante.....	27
Rodaggio del motore.....	27
Operazioni di manutenzione.....	28
Istruzioni di manutenzione.....	28
Ambiente / Riciclo.....	28
Pulizia del veicolo.....	28
Controllo o sostituzione della candela.....	28
Controllo del livello dell'olio motore.....	29
Scarico dell'olio motore.....	29
Scarico scatola relè.....	30
Sostituzione filtro aria.....	30
Liquido refrigerante.....	31

Gioco comando gas.....	31
Pneumatici.....	31
Controllo dei freni.....	31
Liquido freni.....	32
Batteria.....	32
Fusibile.....	33
Regolazione del fascio luminoso dei fari.....	34

IT

INFORMAZIONI

Hai appena acquistato un veicolo Peugeot.

Grazie per la fiducia accordataci.

Prima d'utilizzare il veicolo s'invita l'utilizzatore a leggere attentamente quanto riportato nelle presenti istruzioni d'uso.

Le presenti istruzioni d'uso, da tenere nella sottosella del veicolo, contengono istruzioni relative all'uso, ai controlli e alla manutenzione del veicolo, oltre a importanti avvertenze di sicurezza volte a proteggere l'utilizzatore e i terzi contro gli incidenti.

In esse sono contenuti numerosi suggerimenti grazie ai quali potrete conservare il veicolo in perfetto stato di marcia.

Il Suo veicolo è stato costruito per durare, ma nonostante le caratteristiche di robustezza necessita di piccoli accorgimenti di manutenzione.

Conoscendo tutte le peculiarità del veicolo e disponendo dei pezzi di ricambio originali e dell'attrezzatura specifica, il distributore autorizzato di Sua fiducia saprà fornirLe ogni suggerimento nonché provvedere alla manutenzione del Suo veicolo nel modo più adatto, secondo il programma di manutenzione, contribuendo in tal modo a mantenere costante il Suo piacere di guida e la massima sicurezza.

Il presente manuale d'istruzioni deve essere considerato parte integrante del veicolo e deve rimanere tale anche in caso di rivendita dello stesso.

Nell'ottica di un costante miglioramento Peugeot Motocycles si riserva il diritto di eliminare, modificare ed aggiungere ogni codice citato.

Riproduzioni o traduzioni, anche parziali, del presente documento sono vietate senza autorizzazione scritta di PEUGEOT MOTOCYCLES.

AVVERTENZE SULLA SICUREZZA

Prima d'usare il veicolo in strada, l'utilizzatore inesperto delle due ruote deve familiarizzare con lo stesso. È pertanto fortemente sconsigliato prestare il veicolo a persona che non ha esperienza in merito.

Per l'uso di un veicolo a due ruote la normativa in vigore impone che, a seconda della categoria del veicolo, il conducente sia dotato di patente di guida o abbia seguito un corso d'addestramento specifico alla guida presso un organo debitamente preposto. È altresì obbligatorio, tanto per il conducente quanto per il passeggero, indossare un casco e dei guanti omologati. Si raccomanda inoltre di indossare degli occhiali di protezione, nonché abbigliamento chiaro o catarifrangente adatto alla guida di un veicolo a due ruote.

In determinati paesi la normativa in vigore potrebbe vietare il trasporto di un passeggero o prevedere l'obbligo da parte dell'utilizzatore del veicolo a due ruote della copertura assicurativa per la responsabilità civile, che consente di tutelare i terzi e il passeggero contro gli svantaggi che potrebbero scaturire in caso d'incidente.

La guida in stato d'ebbrezza o sotto l'effetto di stupefacenti o determinati medicinali è illegale e pericolosa per se stessi e per gli altri.

La velocità eccessiva è un fattore importante in numerosi incidenti. È pertanto necessario rispettare la segnaletica stradale e adeguare la velocità alle condizioni del clima.

Motore ed elementi di scarico possono raggiungere temperature molto elevate; quando si parcheggia, fare attenzione a evitare il contatto con materiali infiammabili che potrebbero provocare un incendio o parti di corpi che potrebbero provocare serie bruciature.

Portabagagli e valigette omologati PEUGEOT MOTOCYCLES sono disponibili come optional (secondo i modelli). Devono essere rispettate le istruzioni di montaggio e il carico di trasporto ammesso, che va da 3 a 5 kg a seconda dell'equipaggiamento e non deve essere superato.

L'aggiunta di accessori quali parabrezza, bauletto, ecc. può influire negativamente sulla stabilità del veicolo (maggiore superficie esposta al vento, carico, ecc.).

Se sul veicolo sono montati accessori, si consiglia guidare a velocità ridotta.

Stazionamento al sole: In presenza di un parabrezza, il riflesso dei raggi solari su di esso, in alcuni momenti della giornata, può far aumentare notevolmente la temperatura del cruscotto. Tale fenomeno può causare delle deformazioni. Per prevenire tale inconveniente, non lasciare il veicolo sotto il sole.

Il montaggio di pezzi adattabili non omologati da PEUGEOT MOTOCYCLES, che modificano le caratteristiche tecniche o le prestazioni del veicolo, è vietato. Qualunque modifica comporterà l'annullamento della garanzia e renderà il veicolo non conforme rispetto alla versione omologata dagli organi competenti.

La presenza di condensa sul lato interno del vetro dei proiettori è normale; scomparirà alcuni minuti dopo l'accensione dei fari.

IT

CARATTERISTICHE

	DJANGO 125 ACTIVE	DJANGO 125 LEGACY / SPORT
Tipo	M4ABAB	M4ABAB

Dimensioni in mm

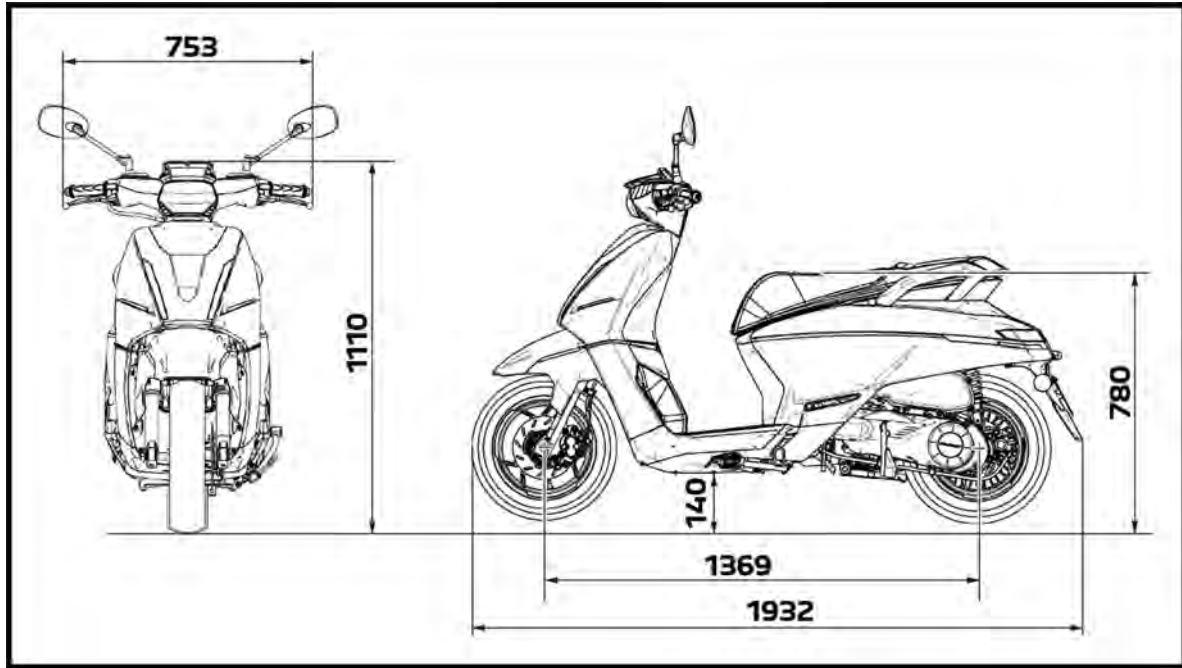

Peso in kg

Peso a secco	138
In ordine di marcia	144
Massimo autorizzato. Peso cumulativo del veicolo, dell'utilizzatore, del passeggero, degli accessori e dei bagagli.	330

DJANGO

	DJANGO 125 ACTIVE	DJANGO 125 LEGACY / SPORT
Tipo	M4ABAB	M4ABAB
Motore		
Identificazione	P1P52MI-5A	
Tipo motore	Monocilindrico 4T. 4 valvole.	
Cilindrata	125 cc	
Alesaggio x corsa in mm	52.4 x 57.8 mm	
Potenza massima	9.3 KW a 8500 giri/min	
Coppia massima	11.1 Nm a 6500 giri/min	
Raffreddamento	Raffreddamento liquido	
Alimentazione	Iniezione elettronica indiretta (EFI)	
Candela	NGK CPR9EB-9	
Lubrificazione	Lubrificazione in pressione con carter umido	
Scarico	Catalizzato e sonda lambda	
Norma antinquinamento	Euro 5+	
Consumo ^a	2.5 l/100	
Emissioni CO ² (Su ciclo)	58 g/km	
Capacità in litri		
Olio motore		
• Capacità totale	1	
• Cambio periodico	0.8	
Olio trasmissione finale		
• Capacità totale	0.18	
• Cambio periodico	0.17	
Serbatoio carburante	7.9	
Olio forcella	0.096 / per tubo	

^a Tali valori di consumo sono definiti ai sensi del regolamento 134/2014 allegato VII. Possono variare a seconda dello stile di guida, del traffico, delle condizioni meteorologiche, del carico del veicolo, della manutenzione del veicolo e dell'eventuale uso di accessori...

	DJANGO 125 ACTIVE	DJANGO 125 LEGACY / SPORT
Tipo	M4ABAB	M4ABAB
Dimensioni pneumatici / Indici di carico e di velocità standard		
Anteriore	110/70 - 12 (47P)	
Indici di carico e di velocità minima	38J	
Posteriore	120/70 - 12 (58L)	
Indici di carico e di velocità minima	56j	
Pressione in bar		
Anteriore		
Singolo	1.8	
Doppio	1.8	
Posteriore		
Singolo	2.0	
Doppio	2.2	
Sospensioni		
Anteriore	Forcella telescopica a steli rovesciati Ø32 mm Escursione : 85 mm	
Posteriore	Ammortizzatore idraulico Escursione : 80 mm	
Freni		
Sistema di frenata	ABS 1 via	
Anteriore	1 disco Ø200 mm	
Posteriore	1 disco Ø190 mm	

	DJANGO 125 ACTIVE	DJANGO 125 LEGACY / SPORT
Tipo	M4ABAB	M4ABAB
Impianto elettrico		
Fanali		LED
Luce Posizione		LED
Indicatori di direzione		LED
Luce posteriore		LED
Luce targa		LED
Batteria	12V - 11.8 Ah Batteria senza manutenzione YUASA BTZ14S-BS	

IT

IDENTIFICAZIONE DEL VEICOLO

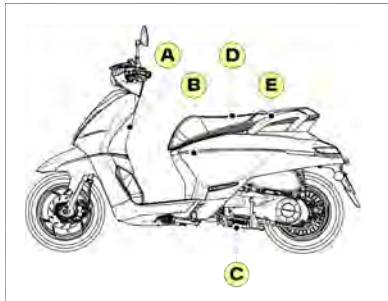

- A. Numero di telaio (V.I.N.).
- B. Targhetta del costruttore.
- C. Numero motore.

D. Etichetta pressione pneumatici.

L'etichetta posta sotto la sella si riferisce alla pressione degli pneumatici a freddo sia per il solo conducente che in presenza di conducente e passeggero.



Le variazioni di temperatura modificano la pressione degli pneumatici.

La pressione degli pneumatici deve essere controllata a freddo una volta al mese.

E. Etichetta identificativa carburanti.

L'etichetta applicata in prossimità del tappo del serbatoio indica il tipo di carburante da utilizzare.

Prodotti da utilizzare

Carburante Super senza piombo

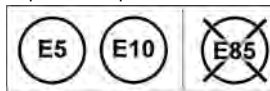

Olio motore SAE 5W40 100% sintetico
Qualità minima API SN

Olio trasmissione finale SAE 80W90 API GL4

Liquido refrigerante MOTUL MOTOCOOL EXPERT -37°C
Anticorrosione e antigelo
Protezione -37°C/-35°F
Senza nitriti / Senza ammine / Senza silicati

Liquido freni DOT 5.1

Grasso Grasso ad alta temperatura
Grasso multiuso

Olio forcella Olio idraulico SAE10W

MOTUL

INFORMAZIONI RELATIVE ALLA PRESENTE ISTRUZIONE

Le informazioni particolari sono contrassegnate dai seguenti simboli:



Nastro di Moebius
Prodotto riciclabile.
Indica che il prodotto o l'imballaggio è riciclabile.



Esplosivo
Il prodotto può esplodere a contatto con fiamme, scintille o elettricità statica o se sottoposto a surriscaldamento, urti o sfregamento.
Manipolare e conservare lontano da fonti di calore e altre possibili cause di scintille.



Infiammabile
Il prodotto può emanare gas infiammabili e infiammarsi a contatto con fiamme, scintille, aria, acqua o elettricità statica o se sottoposto a surriscaldamento o sfregamento.
Manipolare e conservare lontano da fonti di calore e altre possibili cause di scintille.



Corrosivo
Il prodotto è corrosivo.
Può corrodere o distruggere i metalli.
Il prodotto può provocare ustioni alla pelle e lesioni agli occhi in caso di contatto o proiezioni. Evitare il contatto con gli occhi e la pelle; non inalare.



Pericoloso per la salute
A forti dosi il prodotto può essere causa di avvelenamento.
Può irritare la pelle, gli occhi e le vie respiratorie.
Può provocare allergie cutanee.
Può causare sonnolenza o vertigini. Evitare il contatto con il prodotto.



Tossico o mortale
Il prodotto può provocare la morte rapidamente.
Avvelena rapidamente anche a piccole dosi. Indossare dispositivi di protezione.
Evitare il contatto (con la bocca, con la pelle o tramite inalazione) e lavare accuratamente le parti esposte dopo l'uso.



Pericoloso per l'ambiente acquatico
Il prodotto inquina.
Provoca effetti nefasti (a breve e/o a lungo termine) per gli organismi acquatici.
Non disperdere nell'ambiente.



Non gettare nella pattumiera
Un componente del prodotto è tossico e può essere nocivo per l'ambiente. Non gettare mai il prodotto usato in un contenitore per rifiuti ma riconsegnarlo al commerciante o deporlo in un contenitore per la raccolta differenziata specifico.



Sicurezza delle persone
Operazione che implica un rischio per le persone.
Il mancato rispetto, totale o parziale, di tale prescrizione può seriamente compromettere la sicurezza delle persone.



Importante
Operazione che implica un rischio per il veicolo.
Indica le procedure specifiche da seguire al fine d'evitare di danneggiare il veicolo.



Nota
Indica un'informazione importante riguardante il funzionamento del veicolo.

IT

DESCRIZIONE DEL VEICOLO

- 1 Cruscotto
- 2 Leva del freno sx
- 3 Livello liquido freni
- 4 Porta-borse
- 5 Porta guanti
- 6 Batteria / Fusibile
- 7 Serbatoio carburante
- 8 Maniglione
- 9 Cavalletto centrale
- 10 Poggiatesta passeggero
- 11 Cavalletto laterale
- 12 Manopola gas
- 13 Leva del freno dx
- 14 Vaso d'espansione
- 15 Vano sottosella
- 16 Blocchetto Accensione / Commutatore rotativo
- 17 Porta USB
- 18 Asta dell'olio

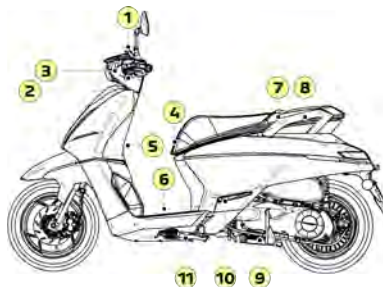

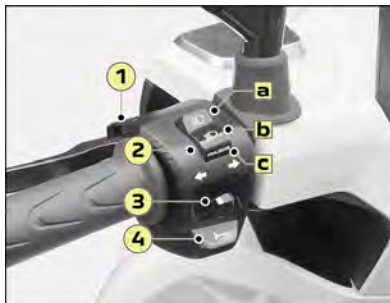

1. Comando "EXIT"

Il comando permette di:

- Azzerare i contachilometri parziali / gli indicatori di consumo (tenere premuto per 3 secondi).

2. Pulsante devio luci

Il pulsante devio luci ha 3 funzioni:

- A. Abbaglianti
- B. Anabbaglianti
- C. Accensione fanale

3. Pulsante indicatori di direzione

Per segnalare un cambio di direzione premere il pulsante:

- O a destra.
- O a sinistra.

Per spegnere l'indicatore di direzione premere il pulsante.

4. Comando clacson



5. Comando "OK"

Il comando permette di:

- Azzerare i contachilometri parziali / gli indicatori di consumo (tenere premuto per 3 secondi).

6. Pulsante lampeggio

Le luci d'emergenza possono essere accese solo con chiave di contatto in posizione "ON".

Le luci di emergenza si disattivano automaticamente dopo 1 ora dall'interruzione del contatto al fine di preservare la batteria.

7. Pulsante arresto d'emergenza / Pulsante motorino d'avviamento

- ☒ Mettere il pulsante in questa posizione per spegnere il motore in caso di emergenza.
- ⌚ Mettere il pulsante in questa posizione prima di accendere il motore.
- ⚙ Per avviare il motore premere il pulsante e, contemporaneamente, azionare la leva del freno dx o sx.

Se il motore viene spento con l'ausilio del pulsante di arresto d'emergenza le luci per guida diurna si spengono automaticamente dopo 15 secondi.

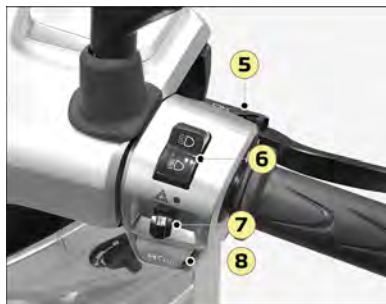
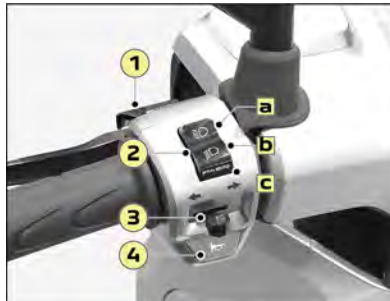

7. Pulsante lampeggio

Le luci d'emergenza possono essere accese solo con chiave di contatto in posizione "ON".

Le luci di emergenza si disattivano automaticamente dopo 1 ora dall'interruzione del contatto al fine di preservare la batteria.

8. Pulsante arresto d'emergenza / Pulsante motorino d'avviamento

- ☒ Mettere il pulsante in questa posizione per spegnere il motore in caso di emergenza.
- 🔄 Mettere il pulsante in questa posizione prima di accendere il motore.
- 🔋 Per avviare il motore premere il pulsante e, contemporaneamente, azionare la leva del freno dx o sx.

Se il motore viene spento con l'ausilio del pulsante di arresto d'emergenza le luci per guida diurna si spengono automaticamente dopo 15 secondi.

IT

1. Comando "EXIT"

Il comando permette di:

- Navigare all'interno dei menu (Premuto una volta (meno di un secondo)).
- Confermare la selezione (tenere premuto per 2 secondi).

Vedi capitolo: [Menu "Personalizzazione - Configurazione"](#).

2. Pulsante devio luci

Il pulsante devio luci ha 3 funzioni:

- A. Abbaglianti
- B. Anabbaglianti
- C. Accensione fanale

3. Pulsante indicatori di direzione

Per segnalare un cambio di direzione premere il pulsante:

- O a destra.
- O a sinistra.

Per spegnere l'indicatore di direzione premere il pulsante.

4. Comando clacson

5. Comando "OK"

Il comando permette di:

- Accedere al menu di personalizzazione del cruscotto (tenere premuto per 2 secondi).
- Navigare all'interno dei menu (Premuto una volta (meno di un secondo)).
- Confermare la selezione (tenere premuto per 2 secondi).
- Azzerare i contachilometri parziali / gli indicatori di consumo / gli indicatori di velocità media (tenere premuto per 2 secondi).

Vedi capitolo: [Menu "PERSONALIZZAZIONE - CONNESSIONE - IMPOSTAZIONI"](#) pagina 18 .

6. Commutatore luci / Luci diurne (DRL Daytime Running Light)

☒ Le luci per guida diurna sono accese.

Le luci per guida diurna si spengono automaticamente 15 secondi dopo l'arresto completo del veicolo e dopo aver disinserito il contatto (Modalità respirazione).

☒ Le luci principali si accendono (Luci anabbaglianti o abbaglianti).

I fanali si accendono all'avviamento del motore. Il loro spegnimento avviene quando si disinserisce il contatto dopo l'arresto completo del veicolo.

Display digitale



1. Orologio.

Regolazione orologio (Vedi capitolo: [Impostazioni del display digitale](#) pagina 13).

2. Notifica chiamate (se disponibile)

3. Notifica messaggi (se disponibile)

4. Connessione Bluetooth (se disponibile)

(Vedi capitolo: [Come associare un telefono tramite Bluetooth ® a partire dall'app PEUGEOT MOTORCYCLES](#) (se disponibile) pagina 13).

✓ Ogni telefono ha le proprie particolarità (modello, versione del sistema operativo) che possono influire sulla visualizzazione del numero.
Alcuni telefoni potrebbero non essere compatibili.

5. Temperatura esterna (°C o °F).

La temperatura indicata è quella rilevata a livello pannello anteriore del veicolo.

❄ Il simbolo "rischio di gelo" viene attivato dal momento che la temperatura esterna scende al di sotto di 3°C.

6. Tachimetro digitale (km/h o mph).

Il tachimetro digitale mostra la velocità di guida del veicolo.

7. Indicatore consumo medio (AVG) / Indicatore consumo istantaneo (INST).

- L'indicatore del consumo medio indica il consumo di carburante dall'ultimo azzeramento del contachilometri parziale.
- L'indicatore di consumo istantaneo indica la quantità di carburante consumata nei secondi immediatamente precedenti alla visualizzazione del dato.

Premere il pulsante "OK" o "EXIT" per passare dall'indicatore di consumo medio all'indicatore di consumo istantaneo.

Azzeramento dell'indicatore di consumo medio:

- Tenere premuto il pulsante "OK" e il pulsante "EXIT" per più di 3 secondi per azzerare l'indicatore di consumo medio.

Così facendo anche il contachilometri parziale viene azzerato.

8. Indicazione manutenzione.

- Al contatto, il display indica i chilometri da percorrere prima di dover effettuare il tagliando del veicolo.
- Quando il chilometraggio per la manutenzione arriva a zero, sul display si accende il simbolo della manutenzione.

Periodicità manutenzione (Valore predefinito)
5000 km



Tale periodicità non tiene conto del primo controllo a 500 km e si riferisce alla manutenzione ordinaria.

Per la manutenzione rinforzata, fare riferimento al manuale di manutenzione del veicolo.

• Azzeramento del contachilometri di manutenzione.

- Contatto OFF, tenere premuto il pulsante "OK" e dare contatto, il contachilometri tagliando lampeggia.
- Rilasciare il pulsante "OK".
- Premere il pulsante "OK" per più di 3 secondi per spegnere il simbolo della manutenzione e azzerare il contachilometri del tagliando.
- Togliere il contatto.



Si raccomanda di recarsi presso un distributore autorizzato per far effettuare la manutenzione del veicolo e cancellare il messaggio dell'indicatore di manutenzione.

- **Scelta dell'intervallo di manutenzione (consultare il manuale di manutenzione).**

- Contatto OFF, tenere premuto il pulsante "OK" e dare contatto, il contachilometri tagliando lampeggia.
- Rilasciare il pulsante "OK".
- Selezionare l'intervallo di manutenzione premendo i pulsanti "OK" o "EXIT".
- Tenere premuto il pulsante "OK" per più di 3 secondi per confermare la selezione.
- Togliere il contatto.

Intervallo di manutenzione disponibili	
	2500 km
	3000 km
	5000 km (Valore predefinito)
	10000 km

9. Contachilometri.

- Il totalizzatore visualizza e memorizza il numero di chilometri totali effettuati dal veicolo. Il chilometraggio totale del veicolo resta memorizzato anche al distacco della batteria.

10. Totalizzatore parziale (TRIP 1 / TRP 2).

- I contachilometri parziali mostrano e memorizzano i chilometri effettuati in un dato periodo.
- Premere il pulsante "OK" o il pulsante "EXIT" per passare da TRIP 1 a TRIP 2 e viceversa.

Azzeramento del contachilometri parziale:

- Visualizzare il contachilometri parziale da azzerare (TRIP 1 o TRIP 2).
- Tenere premuto il pulsante "OK" o il pulsante "EXIT" per più di 3 secondi per azzerare il contachilometri parziale.

Così facendo anche l'indicatore di consumo medio viene azzerato.

11. Indicatore autonomia.

- L'indicatore di autonomia indica il numero di chilometri che è possibile percorrere con il carburante rimasto nel serbatoio (in base al consumo medio relativo agli ultimi chilometri percorsi).



La stima può variare in seguito al cambiamento dello stile di guida da parte del conducente o nel caso in cui si debba affrontare una salita; tali eventi, infatti, provocano un'importante variazione del consumo istantaneo di carburante.

12. Sonda Livello Carburante.

Quando il serbatoio è pieno tutti i segmenti dell'indicatore del livello di carburante sono accesi.



L'indicatore di riserva è rappresentato dall'ultimo segmento (r).

Quando si raggiunge il livello della riserva, l'ultimo segmento e il simbolo della pompa di carburante lampeggiano e nel serbatoio rimane circa 1 litro di carburante.



Per evitare che il veicolo vada in panne, fare il pieno non appena possibile.

13. Indicatore temperatura motore.

L'avviso di temperatura elevata viene segnalato mediante il lampeggiamento di tutti i segmenti contemporaneamente e dall'apparizione del simbolo "temperatura" (t).



Si consiglia di spegnere il motore e di lasciarlo raffreddare. Se il difetto persiste, far controllare il veicolo da un distributore autorizzato.



La presenza di condensa sul lato del cruscotto è normale; scomparirà alcuni minuti dopo l'accensione dei fari.

14. (Vedi capitolo: [Descrizione delle spie](#) pagina 17).

Ordine di visualizzazione dei contachilometri

Premere il pulsante "OK" o il pulsante "EXIT" per far scorrere i vari contachilometri.

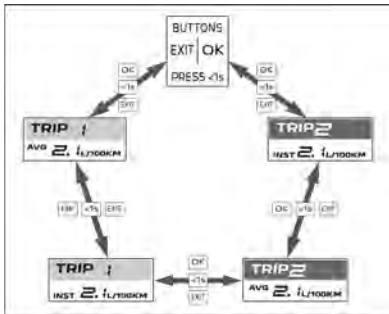

Impostazioni del display digitale

Possono essere modificate le seguenti impostazioni:

- Unità di misura di distanza e temperatura.
- Formato orologio e ora.

Procedura

- Dare contatto.
- Tenere premuti contemporaneamente per più di 3 secondi i pulsanti "OK" e "EXIT", i simboli delle unità lampeggiano.
- Modificare le unità premendo una volta il pulsante "OK".
- Tenere premuto il pulsante "OK" per più di 3 secondi per confermare la selezione e passare alla scelta del formato dell'orologio.
- Selezionare il formato premendo il pulsante "OK" o il pulsante "EXIT" (12h / 24h).
- Tenere premuto il pulsante "OK" per più di 3 secondi per confermare la selezione e passare all'impostazione dell'ora.
- Le ore lampeggiano, premere il pulsante "OK" o il pulsante "EXIT" per modificare il valore delle ore.
- Tenere premuto il pulsante "OK" per più di 3 secondi per confermare la selezione e passare all'impostazione dei minuti.
- I minuti lampeggiano, premere il pulsante "OK" o il pulsante "EXIT" per modificarne il valore.
- Tenere premuto il pulsante "OK" per più di 3 secondi per confermare.
- Togliere il contatto.

Come associare un telefono tramite Bluetooth® a partire dall'app PEUGEOT MOTOCYCLES (se disponibile)



Per motivi di sicurezza, poiché richiede molta attenzione da parte del conducente, l'uso dello smartphone alla guida è vietato.



Attivare la connessione dati (o Wi-Fi) dello smartphone.
Se al veicolo è già connesso un altro smartphone, l'associazione a un secondo smartphone sarà rifiutata.
Controllare che non vi siano altri smartphone nelle vicinanze.

1. Scaricare l'app PEUGEOT MOTOCYCLES dallo store corrispondente al proprio smartphone.
2. Attivare la funzione Bluetooth dello smartphone.
3. Selezionare il nome del sistema nell'elenco dei dispositivi rilevati dall'app PEUGEOT MOTOCYCLES.
4. Accettare sul sistema la richiesta di connessione dello smartphone.
5. Digitare con la tastiera dello smartphone il PIN visualizzato sullo schermo e confermare.



Non usare il menu Bluetooth dello smartphone per connettersi al cruscotto.
Se l'associazione non riesce, disattivare e riattivare la funzione Bluetooth dello smartphone.



Ogni telefono ha determinate caratteristiche (modello, versione sistema) che possono influire sulla procedura di associazione.
Alcuni telefoni potrebbero non essere compatibili.

Spie di segnalazione e spie di allarme

Le spie informano il conducente sull'avviamento di un sistema o sulla comparsa di un guasto.

- Quando viene inserito il contatto, alcune spie di allarme si accendono per qualche secondo.
- Non appena è acceso il motore, tali spie si spengono.

In caso contrario, prima di partire, consultare la tabella per controllare l'indicazione fornita dalla spia accesa (Vedi capitolo: [Descrizione delle spie pagina 17](#)).



La spia di funzionamento del sistema ABS si spegne quando il veicolo parte.

Spia di guasto del sistema anti-inquinamento. Autodiagnostica motore (MIL).

Spia antibloccaggio ruote (ABS).

Queste spie possono accendersi in due modi (fisso o lampeggiante).



In entrambi i casi, si consiglia di far controllare il veicolo da un distributore autorizzato.

Per maggiori informazioni sulle spie, consultare la tabella nella sezione corrispondente.

STRUMENTAZIONE: DJANGO LEGACY / SPORT

Display digitale



1. Sonda Livello Carburante.



L'indicatore di livello di carburante indica la quantità di carburante disponibile nel serbatoio.

Quando si raggiunge il livello della riserva, la spia (p) accesa arancione indica che il livello di carburante è basso: restano infatti circa 2 litri di carburante.



Per evitare che il veicolo vada in panne, fare il pieno non appena possibile.

2. Orologio.

Regolazione ora (Vedi capitolo: [Menu "PERSONALIZZAZIONE - CONNESSIONE - IMPOSTAZIONI"](#) pagina 18).

3. Simbolo allarme tensione batteria.



Se il simbolo della ricarica della batteria si accende rosso mentre si guida, si raccomanda di far controllare il sistema di ricarica della batteria da un distributore autorizzato.

4. Simbolo allarme temperatura motore.

L'allarme temperatura alta è segnalato dall'accensione della spia in rosso.



Si consiglia di arrestare il motore e verificare il livello del liquido di raffreddamento una volta che il motore si sarà raffreddato.

Se il livello dell'olio non presenta anomalie far controllare il veicolo da un distributore autorizzato.

5. Ricezione segnale Bluetooth.

Forza di ricezione del segnale dello smartphone. Vedi capitolo: [Come associare un telefono direttamente tramite Bluetooth](#) pagina 18 .

6. Connessione smartphone / Notifica chiamata.

Il simbolo evidenziato indica la connessione Bluetooth con uno smartphone.

Il numero è visualizzato quando la connessione "Bluetooth" è attiva ed è connesso uno smartphone.



Ogni telefono ha le proprie particolarità (modello, versione del sistema operativo) che possono influire sulla visualizzazione del numero.

Alcuni telefoni potrebbero non essere compatibili.

7. Connessione smartphone / Notifica messaggio.

Il simbolo evidenziato indica la connessione Bluetooth con uno smartphone.

Il messaggio è visualizzato se la connessione "Bluetooth" è attiva e se è collegato uno smartphone.



Ogni telefono ha le proprie particolarità (modello, versione del sistema operativo) che possono influire sulla visualizzazione del numero.

Alcuni telefoni potrebbero non essere compatibili.

8. Connessione "Bluetooth".

Il simbolo evidenziato indica la connessione Bluetooth con uno smartphone.

Vedi capitolo: [Come associare un telefono direttamente tramite Bluetooth](#) pagina 18 .

9. Area di visualizzazione di una chiamata o di un messaggio in arrivo.

Visualizzazione nome o numero della persona che sta chiamando o che ha inviato il messaggio.

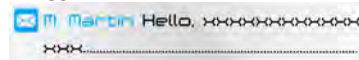

10. Temperatura esterna (°C o °F).

La temperatura indicata è quella rilevata a livello pannello anteriore del veicolo.



Il simbolo "rischio di gelo" viene attivato dal momento che la temperatura esterna scende al di sotto di 3°C.

11. Tachimetro digitale (km/h o mph).

Il tachimetro digitale mostra la velocità di guida del veicolo.



12. Indicazione manutenzione.

Al contatto, il display indica i chilometri da percorrere prima di dover effettuare il tagliando del veicolo.

Quando i chilometri da percorrere prima di dover effettuare il tagliando raggiungono lo zero, la spia di manutenzione rimane accesa.

Periodicità manutenzione
5000 km



Tale periodicità non tiene conto del primo controllo a 500 km e si riferisce alla manutenzione ordinaria. Per la manutenzione rinforzata, fare riferimento al manuale di manutenzione del veicolo.

Azzeramento dei contachilometri di manutenzione.

(Vedi capitolo: [Menu "PERSONALIZZAZIONE - CONNESSIONE - IMPOSTAZIONI"](#) pagina 18).



Si raccomanda di recarsi presso un distributore autorizzato per far effettuare la manutenzione del veicolo e cancellare il messaggio dell'indicatore di manutenzione.

13. Contachilometri.

Il totalizzatore visualizza e memorizza il numero di chilometri totali effettuati dal veicolo. Il chilometraggio totale del veicolo resta memorizzato anche al distacco della batteria.

14. Contachilometri parziali (TRIP 1 / TRIP 2) / Indicatore autonomia residua / Consumo medio / Consumo istantaneo / Velocità media.

I contachilometri parziali mostrano e memorizzano i chilometri effettuati in un dato periodo.

- Premere una volta il pulsante "OK" o "SELECT" per passare da un contatore all'altro.

Azzeramento dei contatori:

- Visualizzare il contachilometri parziale da azzerare (TRIP 1 o TRIP 2).
- Tenere premuto per più di 2 secondo il pulsante "OK" per azzerare il contachilometri parziale.

Contemporaneamente vengono azzerati anche gli indicatori di consumo medio e velocità media.

15. Area visualizzazione spie allarme / Spie funzionamento

(Vedi capitolo: [Descrizione delle spie](#) pagina 17).

Ordine di visualizzazione dei contachilometri

Premere il pulsante "UP" o il pulsante "DOWN" per far scorrere i vari contachilometri.

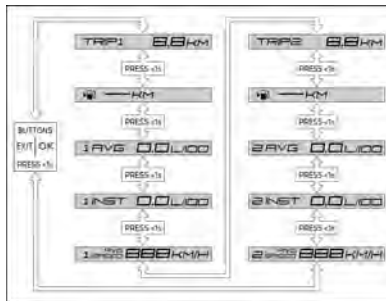

Spie di segnalazione e spie di allarme

Le spie informano il conducente sull'avviamento di un sistema o sulla comparsa di un guasto.

- Quando viene inserito il contatto, alcune spie di allarme si accendono per qualche secondo.
- Non appena è acceso il motore, tali spie si spengono.

In caso contrario, prima di partire, consultare la tabella per controllare l'indicazione fornita dalla spia accesa (Vedi capitolo: [Descrizione delle spie](#) pagina 17).



La spia di funzionamento del sistema ABS si spegne quando il veicolo parte.

Spia di guasto del sistema anti-inquinamento. Autodiagnostica motore (MIL). Spia antibloccaggio ruote (ABS).









Queste spie possono accendersi in due modi (fisso o lampeggiante).



In entrambi i casi, si consiglia di far controllare il veicolo da un distributore autorizzato.

Per maggiori informazioni sulle spie, consultare la tabella nella sezione corrispondente.

Descrizione delle spie

Spia	Stato	Causa	Azioni / Osservazioni
 Indicatori direzione sx	Lampeggiante	Il comando indicatore di direzione è attivato verso sinistra.	Il lampeggiamento veloce della spia indica un malfunzionamento degli indicatori di direzione.
 Sistema antibloccaggio delle ruote (ABS)	Lampeggiante / Fisso	Anomalia ABS.	<p>Il veicolo conserva la modalità di frenata classica. Guidare con prudenza a velocità moderata e far controllare il veicolo da un distributore autorizzato non appena possibile.</p> <hr/> <p> A velocità molto basse e in sosta, la spia ABS lampeggia lentamente per indicare che il sistema è disattivato.</p>
 Luci diurne ^a	Fisso	Il comando delle luci è nella posizione "Luci diurne".	
 Spia di guasto del sistema anti-inquinamento / Autodiagnostica motore (MIL)	Fisso	Anomalia sistema anti-inquinamento.	La potenza motore potrebbe essere limitata. Si raccomanda di far verificare il veicolo da un distributore autorizzato.
	Lampeggiante	Anomalia sistema di controllo del motore.	Si raccomanda di far verificare il veicolo da un distributore autorizzato.
 Luce Posizione	Fisso	Le luci di posizione sono accese.	
 Abbaglianti	Fisso	Il comando delle luci è sulla posizione "abbaglianti".	
 Indicatori direzione dx	Lampeggiante	Il comando indicatore di direzione è attivato verso destra.	Il lampeggiamento veloce della spia indica un malfunzionamento degli indicatori di direzione.
 Lampeggio	Lampeggiante	Il comando del lampeggio d'emergenza è attivato.	L'indicatore di direzione di sinistra, quello di destra e le relative spie lampeggiano contemporaneamente. Interruzione automatica dopo 1 ora per preservare la batteria.

IT

^a A seconda del modello

Menu "PERSONALIZZAZIONE - CONNESSIONE - IMPOSTAZIONI"

Questo menu permette di accedere alle seguenti funzioni:

- Personalizzazione del cruscotto (TRIP 1 / TRIP 2).
- Connettività.
- Selezione della lingua.
- Selezione delle unità di misura.
- Regolazione ora.
- Retroilluminazione.
- Colore dello sfondo.

Inserire il contatto e tenere premuti i comandi "EXIT" e "OK" per 2 secondi per aprire il menu.

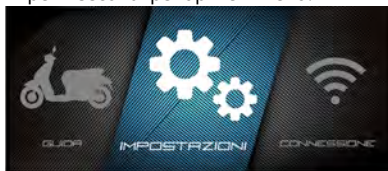

- ✓ Le operazioni possono essere effettuate solo a veicolo spento.

Come associare un telefono direttamente tramite Bluetooth

- ⚠ Per motivi di sicurezza, poiché richiede molta attenzione da parte del conducente, l'uso dello smartphone alla guida è vietato.

- ✓ Attivare la connessione dati (o Wi-Fi) dello smartphone.
Se al veicolo è già connesso un altro smartphone, l'associazione a un secondo smartphone sarà rifiutata. Controllare che non vi siano altri smartphone nelle vicinanze.

1. Attivare la funzione Bluetooth dello smartphone.

2. Selezionare il nome del sistema all'interno dell'elenco dei dispositivi rilevati (Menu Bluetooth).
3. Accettare sul sistema la richiesta di connessione dello smartphone.

- ✓ Se l'associazione non riesce, disattivare e riattivare la funzione Bluetooth dello smartphone.

- ✓ Ogni telefono ha determinate caratteristiche (modello, versione sistema) che possono influire sulla procedura di associazione. Alcuni telefoni potrebbero non essere compatibili.

Come associare un telefono tramite Bluetooth® a partire dall'app PEUGEOT MOTOCYCLES (se disponibile)

- ⚠ Per motivi di sicurezza, poiché richiede molta attenzione da parte del conducente, l'uso dello smartphone alla guida è vietato.

- ✓ Attivare la connessione dati (o Wi-Fi) dello smartphone.
Se al veicolo è già connesso un altro smartphone, l'associazione a un secondo smartphone sarà rifiutata. Controllare che non vi siano altri smartphone nelle vicinanze.

1. Scaricare l'app PEUGEOT MOTOCYCLES dallo store corrispondente al proprio smartphone.
2. Attivare la funzione Bluetooth dello smartphone.
3. Selezionare il nome del sistema nell'elenco dei dispositivi rilevati dall'app PEUGEOT MOTOCYCLES.
4. Accettare sul sistema la richiesta di connessione dello smartphone.

5. Digitare con la tastiera dello smartphone il PIN visualizzato sullo schermo e confermare.

- ✓ Non usare il menu Bluetooth dello smartphone per connettersi al cruscotto.
Se l'associazione non riesce, disattivare e riattivare la funzione Bluetooth dello smartphone.

- ✓ Ogni telefono ha determinate caratteristiche (modello, versione sistema) che possono influire sulla procedura di associazione. Alcuni telefoni potrebbero non essere compatibili.

Le funzioni accessibili a partire dal menu di configurazione sono specificate nella tabella seguente.

Menu	Azione pulsanti	Sottomenu	Commenti	
	→ EXIT + OK > 2S	→ OK > 2S ← EXIT > 2S	Muoversi attraverso i sottomenu premendo brevemente i pulsanti "EXIT" o "OK". Tenere premuto il pulsante "OK" per più di 2 secondi per confermare la selezione. Uscire dai sottomenu premendo il tasto "EXIT" per più di 2 secondi.	
Guida	SELECT ↑ <1S ↓ EXIT	• TRIP1	• TRIP 1 • Autonomia • Consumo medio • Consumo istantaneo • Velocità media	Tenere premuto il pulsante "OK" per più di 2 secondi per visualizzare o meno le informazioni.
		• TRIP2	• TRIP 2 • Autonomia • Consumo medio • Consumo istantaneo • Velocità media	Tenere premuto il pulsante "OK" per più di 2 secondi per visualizzare o meno le informazioni.
Connessioni		• Bluetooth	• Attivato • Disattivato	Consente la connessione in Bluetooth.
		• Chiamata	• Attivato • Disattivato	Connessione Bluetooth necessaria.
		• Messaggio	• Attivato • Disattivato	Connessione Bluetooth necessaria.

IT

Menu	Azione pulsanti	Sottomenu		Commenti
	→ EXIT + OK > 2S	→ OK > 2S ← EXIT > 2S		Muoversi attraverso i sottomenu premendo brevemente i pulsanti "EXIT" o "OK". Tenere premuto il pulsante "OK" per più di 2 secondi per confermare la selezione. Uscire dai sottomenu premendo il tasto "EXIT" per più di 2 secondi.
Regolazioni	SELECT ↑ <1S ↓ EXIT	Lingua	<ul style="list-style-type: none"> • Chinois • English • Français • Deutsch • Español • Italiano 	Selezione della lingua.
		• Unità	<ul style="list-style-type: none"> • Sistema metrico • Imperiale 	Selezione delle unità di misura: Se l'unità di misura della distanza è in Km, la temperatura esterna è indicata in °C. L'autonomia è espressa in L/100 km. Se l'unità di misura della distanza è in Miglia, la temperatura esterna è indicata in °F. L'autonomia è espressa in MPG.
		• Ora	<ul style="list-style-type: none"> • Ora • Minuto • 24h / AM / PM 	Regolazione ora. Impostazione con "EXIT" o "OK".
		Retroilluminazione	<ul style="list-style-type: none"> • Automatica • Livello 1 • Livello 2 • Livello 3 	Regolazione della luminosità del display digitale: Automatica. Livello 1: Minima. Livello 2: Media. Livello 3: Massima.
		• Manutenzione	<ul style="list-style-type: none"> • Azzeramento 	Azzeramento del contachilometri di manutenzione.
			<ul style="list-style-type: none"> • 2500 • 3000 • 5000 • 10000 	Scelta dell'intervallo di manutenzione (consultare il manuale di manutenzione).
		• Colore	<ul style="list-style-type: none"> • Blu • Rosso • Oro 	Selezione del colore del display digitale.
		• Modalità showroom		La modalità Showroom viene meno non appena il veicolo ha percorso 30 km.

FUNZIONI DEL BLOCCHETTO DI ACCENSIONE (DJANGO ACTIVE)

2 chiavi fornite con il veicolo.

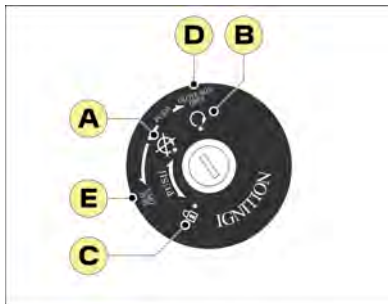

A. Posizione arresto motore

Il motore è spento. Il circuito elettrico è fuori tensione. È possibile togliere la chiave.

B. Posizione marcia

Il circuito elettrico è sotto tensione. Il motore può essere avviato. Non è possibile togliere la chiave.

C. Bloccasterzo

A partire dalla posizione di arresto motore, orientare il manubrio verso sinistra e, contemporaneamente, premere la chiave e girarla verso sinistra. È possibile togliere la chiave.

D. Apertura dei portaguanti

A partire dalla posizione di arresto motore, per aprire i portaguanti è necessario premere la chiave e, al tempo stesso, girarla verso destra.

E. Apertura della sella

A partire dalla posizione di arresto motore, per aprire la sella è necessario girare la chiave verso sinistra.

CHIAVE SMART KEY, COMMUTATORE ROTATIVO E VANI APRIBILI (DJANGO LEGACY / SPORT)

Chiave Smart Key

Il veicolo viene consegnato completo di:

- Due chiavi Smart Key.
- Un'etichetta con il codice delle chiavi (Etichetta da incollare nell'apposito spazio nel manuale del veicolo).



Il codice è necessario per programmare le chiavi.

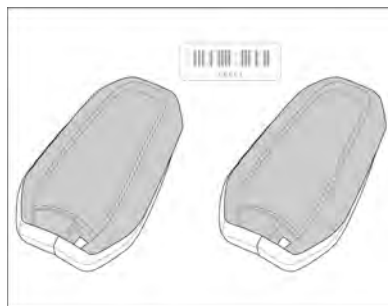

La chiave Smart Key è una chiave elettronica che, riconosciuta dal sistema entro un raggio di circa 1.5 metri, permette di:

- Avviare il motore.
- Aprire i vani.
- Aprire i portaguanti.



Non riporre la Smart Key in un luogo in cui potrebbe deformarsi o rompersi inavvertitamente.

Ad esempio, se si ripone la Smart Key nella tasca posteriore dei pantaloni, sedendovisi sopra è possibile che venga danneggiata.



Per prevenire eventuali furti e il verificarsi di spiacevoli incidenti non lasciare la chiave Smart Key nelle immediate vicinanze dei vani portaoggetti del veicolo e non riporla all'interno degli stessi.

Interferenze di natura elettrica

La chiave Smart Key potrebbe non funzionare se si trova nelle immediate vicinanze di un dispositivo elettronico quale smartphone o computer portatile o in presenza di campi magnetici di grande intensità...

Commutatore rotativo



Qualora la chiave smart key non venga riconosciuta il commutatore rotativo non potrà essere azionato. In tal caso sarà possibile solo premere il commutatore, il cui bordo luminoso lampeggerà rapidamente per 5 secondi.

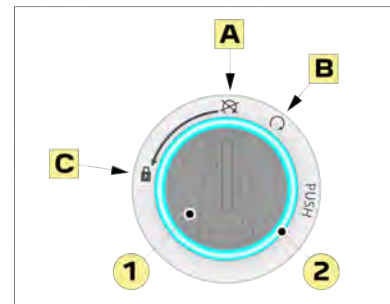

1. Commutatore rotativo.
2. Bordo luminoso (Blu).

A. Posizione arresto.

Il circuito elettrico è fuori tensione.

Tenere premuto il pulsante rotante per un secondo per riattivare il sistema; il bordo luminoso di accedere per indicare la presenza della chiave smart key: Il pulsante è sbloccato. Porre il commutatore rotativo in posizione "ON" (B) entro un massimo di 5 secondi.

B. Posizione Guida/Accensione.

Il circuito elettrico è sotto tensione. Il motore può essere avviato.



Una volta inserito il contatto, se il motore non è avviato il circuito viene interrotto automaticamente dopo 30 secondi.

C. Bloccasterzo.

Lo sterzo è bloccato e tutti i circuiti elettrici sono interrotti.

Blocco dello sterzo.

- Girare a sinistra.
- Premere e tenere premuto il commutatore rotativo per un secondo per riattivare il sistema; il bordo luminoso si accende.
- Disporre il pulsante rotativo nella posizione di blocco.

Sblocco dello sterzo.

- Premere e tenere premuto il commutatore rotativo per un secondo per riattivare il sistema; il bordo luminoso si accende.
- Disporre il pulsante rotativo nella posizione (A).

Assenza di riconoscimento della chiave Smart key**Possibili cause del mancato riconoscimento:**

- Livello di carica della pila basso o pila inserita al contrario.
- Interferenze radio.
- Smart Key danneggiata.

Se la pila della chiave Smart Key non funziona, è possibile avviare il veicolo attenendosi alla seguente procedura:

- Porre la chiave Smart Key sulla carena sinistra, nel punto indicato in figura.

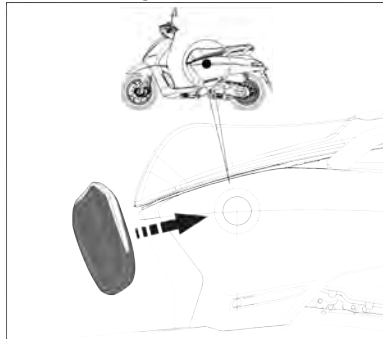

- Premere e tenere premuto il pulsante rotante per 2 secondi.
- Disporre il pulsante rotativo su "ON".
- Il veicolo può partire.

In caso di mancato riconoscimento, spostare leggermente la chiave e riprovare.

Possibili cause del mancato riconoscimento:

- Livello di carica della pila basso o pila inserita al contrario.
- Interferenze radio.
- Smart Key danneggiata.

Sostituzione della pila

Se la pila è scarica, il bordo luminoso del pulsante rotante lampeggia lentamente quando viene inserito il contatto.



Si consiglia di sostituire la pila ogni 2 anni.

Pila: CR2032 / 3 Volt.

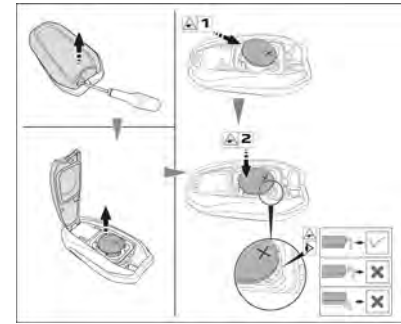

- Sganciare il coperchio della chiave Smart Key.
- Estrarre delicatamente la pila scarica.
- Inserire una pila nuova facendo attenzione a rispettare il senso di introduzione e le istruzioni di montaggio.
- Riagganciare il coperchio.

Come sostituire o aggiungere una chiave smart key

In caso di smarrimento o se semplicemente si desidera avere un'altra chiave smart key, rivolgersi al proprio distributore autorizzato fornendogli il certificato d'immatricolazione del veicolo, un documento d'identità e l'etichetta con il codice delle chiavi.



Nel sistema possono essere registrate fino a 4 chiavi smart key.

Vani apribili

In presenza della chiave smart key:

- Per aprire il vano sottosella, premere per un secondo il pulsante (1).
- Per aprire il vano portaganti, premere per un secondo il pulsante (2).



Quando il veicolo è in marcia, i pulsanti di comando per l'apertura dei vani portaoggetti sono disattivati.



Si raccomanda di non lasciare oggetti all'interno dei vani portaoggetti, a prescindere dal loro valore (casco, portadocumenti, ecc.), il costruttore declina ogni responsabilità in caso di furto o effrazione.



Non oltrepassare il carico massimo autorizzato, pari a 5 kg.

Il vano sottosella tende a riscaldarsi con il calore del motore. Si sconsiglia di introdurre prodotti alimentari, prodotti infiammabili o prodotti che potrebbero essere danneggiati dal calore.

Quando si lava il veicolo o in caso di forte pioggia, nel vano potrebbe penetrare dell'acqua. Si consiglia quindi di proteggere gli eventuali oggetti sensibili all'umidità in esso presenti.

Non lasciare nel vano oggetti eccessivamente voluminosi: gli oggetti stessi, la sella o la relativa articolazione potrebbero essere danneggiati.

EQUIPAGGIAMENTI

Presse accessori (USB)

Nel portaguanti si trova una presa accessori che viene alimentata quando si inserisce il contatto e permette di collegare un dispositivo portatile (Telefono, GPS, ...) (1A max.).

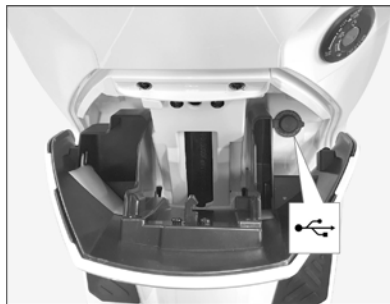

Durante l'uso, il dispositivo si ricarica automaticamente.



Dopo l'uso, per evitare il possibile ingresso dell'umidità, ricollocare sistematicamente il tappo della presa.

Porta-borse



Il portaborse, posto davanti alla sella, permette di agganciare e trasportare una borsa del peso di massimo 2.5 kg.

Cavalletto laterale

Il cavalletto laterale è dotato di un sistema che, quando il cavalletto è spiegato, impedisce al motore di avviarsi interrompendo il circuito di alimentazione.

Il sistema permette così di ricordare al conducente di togliere il cavalletto prima di accendere il motore. Se il motore riesce a partire anche quando il cavalletto laterale è spiegato, far controllare il circuito da un distributore autorizzato.



Il cavalletto laterale è progettato per sostenere solo il peso del veicolo. Si sconsiglia di sedersi sul veicolo quando poggia sul cavalletto laterale.

ACCESSORI

Portabagagli anteriore (Secondo l'equipaggiamento)

Il portabagagli anteriore permette di sopportare un carico massimo pari a 3 kg.

Portabagagli posteriore (Secondo l'equipaggiamento)

Il portabagagli posteriore permette di sopportare un carico massimo pari a 6 kg.



Non trasportare bagagli eccessivamente voluminosi che potrebbero ostacolare le luci e/o i movimenti dello sterzo.

Non oltrepassare il carico massimo autorizzato per ogni portabagagli. Fare in modo che i bagagli siano sempre collocati sul veicolo in una posizione salda anche se si prevede di percorrere un tragitto breve.

CONTROLLI DA EFFETTUARE PRIMA DELL'USO

L'utilizzatore è tenuto ad assicurarsi personalmente del buono stato del proprio veicolo. Determinati pezzi di sicurezza possono presentare segni di degrado, e questo anche se il veicolo non viene utilizzato. Una lunga esposizione alle intemperie, per esempio, può comportare l'ossidazione del sistema di frenata oppure calo di pressione dei pneumatici da cui potrebbero derivare gravi conseguenze. Oltre al semplice controllo visivo, prima d'ogni uso è pertanto estremamente importante effettuare una verifica dei punti di seguito elencati.



Si tratta di controlli rapidi che però, nell'ottica d'un impiego affidabile e in tutta sicurezza, contribuiscono in modo efficace al mantenimento in buono stato del veicolo.

Se un elemento di quelli riportati nella lista dei punti di controlli non funziona correttamente si raccomanda di far controllare il veicolo dal proprio distributore autorizzato e, se del caso, farlo riparare prima dell'uso.

AVVERTENZE SULL'AVVIAMENTO E LA GUIDA

Avvertimento

Precedentemente al primo utilizzo è imperativo familiarizzare con tutti i comandi e relative funzioni. In caso di dubbio riguardo al funzionamento di certi comandi rivolgersi al proprio distributore, che ha la competenza per rispondere a eventuali quesiti e può fornire tutto il necessario supporto.



Poiché i gas di scarico sono tossici, il motore deve essere avviato in un ambiente ben ventilato; in nessun caso deve essere avviato, neppure per breve tempo, in un locale chiuso.

Eco-guida

Adottare una guida fluida

- Ruotare progressivamente, non bruscamente, la manopola dell'acceleratore.
- Anticipare le frenate sfruttando il freno motore.
- Limitare il carico del veicolo e la sua resistenza aerodinamica.
- Controllare spesso la pressione di gonfiaggio degli pneumatici facendo riferimento all'etichetta posta sotto la sella.
- Non far scaldare il motore da fermi: il motore si scalda prima mentre si guida.
- Provvedere alla revisione del veicolo seguendo il piano di manutenzione fornito dal costruttore.

Questo tipo di comportamento contribuisce a ridurre il consumo di carburante, le emissioni di CO² e l'inquinamento acustico.

Guida su carreggiata allagata



Si sconsiglia vivamente di guidare su strade allagate, perché l'acqua potrebbe provocare danni gravi al motore, alla trasmissione e all'impianto elettrico del veicolo.

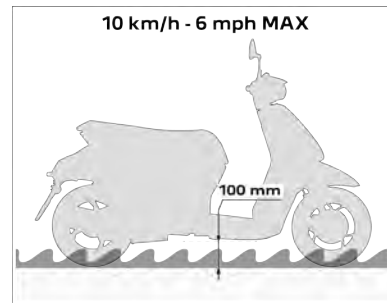

Se si è costretti ad attraversare un tratto di strada allagato:

- Controllare che la profondità dell'acqua non superi i 100 mm, tenendo anche conto delle onde che potrebbero essere generate dagli altri utenti della strada.
- Ad ogni modo, non superare mai i 10 km/h di velocità.
- Uscendo dal tratto allagato, non appena le condizioni di sicurezza lo consentono, frenare leggermente più volte per asciugare i freni.

Verifiche da effettuare prima della messa in marcia

Componente	Controlli
Carburante	<ul style="list-style-type: none"> Controllare il livello di carburante nel serbatoio. Se necessario, fare il pieno di carburante. Verificare l'assenza di perdite carburante.
Olio motore	<ul style="list-style-type: none"> Controllare il livello d'olio del motore. Se necessario, effettuare un rabbocco usando l'olio raccomandato.
Liquido refrigerante	<ul style="list-style-type: none"> Controllare il livello del liquido refrigerante nel vaso d'espansione.
Freni a disco	<ul style="list-style-type: none"> Assicurarsi che i freni funzionino correttamente. Nel caso si avverta una sensazione di "mollezza" far controllare i freni da un distributore autorizzato. Controllare il livello di usura delle pastiglie freno. Controllare il livello del liquido freni all'interno della relativa vaschetta.
Luci, indicatori di direzione, spie, clacson	<ul style="list-style-type: none"> Assicurarsi che l'elemento funzioni. Intervenire ove necessario.
Ruote e Pneumatici	<ul style="list-style-type: none"> Controllare l'usura e lo stato dei pneumatici. Controllare pressione pneumatici a freddo. Intervenire ove necessario.

Componente	Controlli
Leva acceleratore	<ul style="list-style-type: none"> Controllare che la manopola dell'acceleratore sia morbida e torni facilmente alla posizione di partenza.
Sterzo	<ul style="list-style-type: none"> Assicurarsi che lo sterzo possa girare liberamente.
Cavalletto	<ul style="list-style-type: none"> Verificare che il cavalletto centrale e quello laterale funzionino in modo fluente. Controllare che il sistema antiavviamento funzioni correttamente.

Avviamento del motore

Prima d'avviare il motore, per maggior sicurezza collocare il veicolo sul cavalletto centrale.



Assicurarsi che l'interruttore posto nel sottosella sia in posizione UNLOCK.

- Girare la chiave di contatto su "ON".
- Assicurarsi che la manopola gas sia in posizione chiuso.
- Azionare una delle leve del freno premendo il pulsante d'avviamento. Non azionare il motorino d'avviamento per oltre 10 secondi.
- Rilasciare il pulsante d'avviamento non appena il motore s'avvia.



Se il motore non parte, rilasciare il pulsante d'avviamento e la leva del freno, quindi attendere qualche secondo e riprovare.

Guida

Avviamento

Il veicolo è sul cavalletto e il motore è acceso.

- Con la mano sinistra stringere e tenere serrata la leva del freno sx, con la mano destra afferrare la maniglia, quindi spingere il veicolo in avanti per ripiegare il cavalletto centrale.
- Montare sul veicolo.
- Rilasciare il freno sx e girare progressivamente la manopola gas con la mano destra per avviare il veicolo.

Accelerazione e decelerazione

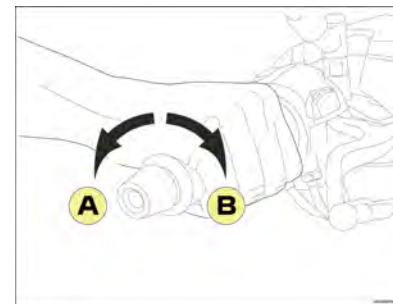

Per aumentare la velocità girare la manopola gas nel senso (A). Per ridurre la velocità girare la manopola gas nel senso (B).

Frenata



Il sistema ABS consente al conducente di mantenere il controllo del veicolo in caso di frenata in condizioni di aderenza precarie.

Sistema di frenata ABS (1 via)

- Si tratta di un sistema antibloccaggio della ruota. È azionato dalla leva di destra e agisce sulla ruota anteriore.
- La leva del freno sinistra funziona come un sistema di frenata classico e agisce sulla ruota posteriore.

Utilizzo dei freni

- Far ritornare rapidamente la manopola gas.
- Azionare il sistema di frenata aumentando progressivamente la pressione.



L'uso di un solo freno riduce l'efficacia della frenata e, talvolta, può bloccare la ruota con conseguente caduta.

Su strada bagnata o in curva evitare le frenate brusche.

In presenza di discesa a forte pendenza bisogna ridurre la velocità affinché si eviti di frenare a lungo surriscaldando il veicolo; il surriscaldamento riduce l'efficacia della frenata.

Arresto del motore e parcheggio

L'arresto del motore s'effettua a motore al minimo, girando la chiave di contatto su "OFF".

Il parcheggio del veicolo deve essere effettuato su un terreno piano.

- O sul cavalletto centrale.
- O sul cavalletto laterale.

Ogni volta che si parcheggia lo sterzo deve essere bloccato e la chiave di contatto tolta. Il circuito di accensione può essere disattivato posizionando l'interruttore posto nel sottosella su LOCK.

Rifornimento di carburante



Per riempire il serbatoio in tutta sicurezza, spegnere prima il motore.

L'etichetta applicata in prossimità del tappo del serbatoio ricorda il tipo di carburante da utilizzare.

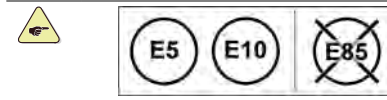

È possibile utilizzare qualsiasi carburante con contenuto di etanolo fino al 10% (E5, E10). Non è consentito un contenuto di etanolo superiore al 10% del volume. Non usare carburante E85.

Il serbatoio di carburante si trova sotto alla sella.



1. Tappo serbatoio carburante.

- Inserire la pistola carburante nell'apertura per il riempimento. Inserire correttamente la pistola nel tubo di riempimento.
- Evitare di riempire il serbatoio fino all'orlo.

Smettere di riempire il serbatoio quando l'erogazione s'interrompe la prima volta.



Non riempire eccessivamente il serbatoio: il carburante potrebbe fuoriuscire dilatandosi sotto l'effetto del calore del motore o del sole.



Gli eventuali traboccamenti devono essere immediatamente asciugati. Il carburante potrebbe infatti deteriorare le superfici verniciate o i componenti di plastica.

Rodaggio del motore

Il rodaggio del motore è di fondamentale importanza per garantire delle prestazioni e una durata di vita ottimali.

Durante il periodo di rodaggio si consiglia di non sovraccaricare il motore e di evitare di oltrepassare la temperatura d'esercizio normale.

Da 0 a 500 km:	• Non tenere la manopola dell'acceleratore aperta oltre la metà quando si percorrono lunghi tragitti.
Da 500 a 1000 km:	• Non tenere la manopola dell'acceleratore aperta oltre 3/4 quando si percorrono lunghi tragitti.

Una volta superato il chilometraggio indicato il veicolo può essere utilizzato normalmente.

OPERAZIONI DI MANUTENZIONE

Istruzioni di manutenzione

Al fine di conservare i diritti alla garanzia contrattuale rispettare scrupolosamente il programma di manutenzione del veicolo.

Il libretto di manutenzione contiene una tabella di manutenzione periodica in cui sono indicati i controlli da effettuare; il distributore autorizzato è tenuto ad apporvi il timbro e a indicare la data dell'intervento e il chilometraggio del veicolo.

Al fine di preservare la sicurezza e l'affidabilità del veicolo, si raccomanda di far effettuare la manutenzione e le riparazioni da un distributore autorizzato appositamente formato e che disponga dei pezzi di ricambio originali e dell'attrezzatura specifica.

Ambiente / Riciclo

I pezzi usurati e sostituiti durante la manutenzione corrente (elementi meccanici, batteria, ecc.) devono essere conferiti a enti specializzati.

Il veicolo a fine vita deve essere affidato a un centro autorizzato per garantirne la dismissione.

In ogni caso, rispettare la legislazione locale vigente.



Le batterie contengono sostanze nocive. Devono essere smaltite a norma di legge e non devono essere mai gettate nei rifiuti domestici.

Pulizia del veicolo



La carrozzeria è costituita da elementi di plastica che possono essere verniciati o dalla finitura brillante. Non utilizzare solventi o detersivi eccessivamente corrosivi.



Per evitare che l'acqua s'infiltri in guarnizioni, cuscinetti, articolazioni e componenti elettrici quali connettori, interruttori e luci, non lavare con idropulitrice.

Pulire la carrozzeria usando dell'acqua saponosa e sciacquare abbondantemente con acqua fredda. Per l'asciugatura è possibile usare la pelle di daino. Dopo aver lavato il veicolo effettuare diverse frenate a bassa velocità al fine di far asciugare i freni.



Il lavaggio del veicolo deve essere effettuato in un luogo provvisto di scarico dell'acqua.

Certi prodotti a base di silicone possono alterare la qualità della vernice. In caso di necessità o dubbio, per consulenza sull'uso dei prodotti di manutenzione o per la riparazione di graffi della carrozzeria rivolgersi a un distributore autorizzato.

Controllo o sostituzione della candela



È obbligatorio usare pipetta e candela resistive, come da indicazione del costruttore.

Il motore deve essere freddo.

- Rimuovere il tappo e la guarnizione in gomma dal vaso di espansione.
- Smontare il sottosella (6 viti).



- Scollegare il soppressore (2).
- Togliere la candela.



- Misurare la distanza degli elettrodi (A) e, se necessario, correggerla

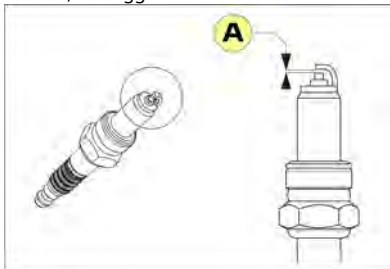

Candela	NGK CPR9EB-9
Distanza Elettrodi	Da 0.7 a 0.8 mm

Montaggio

- Montare la candela e avvitare a mano.
- Stringere la candela usando una chiave.
 - Da 1/8 a 1/4 di giro se la candela è riutilizzata.
 - Da 1/2 giro se la candela è nuova.



Assicurarsi del corretto fissaggio con clip della pipetta sulla candela. Far immediatamente verificare la coppia di serraggio da un distributore autorizzato.

Controllo del livello dell'olio motore



Controllare il livello dell'olio ogni 1000 km / 600 Mi o prima di percorrere lunghi tragitti.

- Per misurare correttamente il livello dell'olio, mettere il veicolo sul cavalletto centrale su una superficie piana.
- Avviare il motore e lasciarlo girare per qualche minuto, quindi arrestarlo.
- Dopo aver spento il motore, attendere 5 minuti per permettere all'olio motore di tornare nel carter dell'olio.
- Togliere il tappo di riempimento / l'asta dell'olio (1).



- Pulire il tappo/asta dell'olio con un panno pulito e reinserirlo senza avvitarlo.

- Togliere il tappo/indicatore di livello e verificare il livello dell'olio.
- Il livello dell'olio deve trovarsi tra gli indici di riferimenti di livello minimo (A) e massimo (B) senza sorpassare questo.

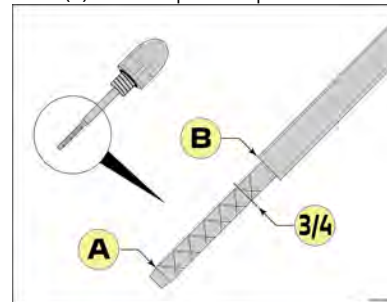

- Se il livello dell'olio indicato è vicino o inferiore al minimo, rabboccare immediatamente l'olio con un olio raccomandato dal costruttore, procedendo poco alla volta fino a raggiungere il livello corrispondente ai 3/4.



Un livello dell'olio troppo alto limita sensibilmente le prestazioni del veicolo.

Scarico dell'olio motore



Per lo scarico si raccomanda di rivolgersi a un distributore autorizzato.



L'olio contiene delle sostanze pericolose per l'ambiente; il vostro distributore dispone dei mezzi adatti per lo smaltimento degli oli esausti nel rispetto della natura e delle norme vigenti.

Olio motore

0.8 l per cambio

SAE 5W40 100% sintetico
Qualità minima API SN

Lo scarico del motore deve essere effettuato a motore tiepido affinché sia facilitato lo scolo.



- Collocare il veicolo sul cavalletto centrale su una superficie piana.
- Indossare dei guanti di protezione.
- Togliere il tappo di scarico e la relativa guarnizione (1) e lasciare colare l'olio in un recipiente.

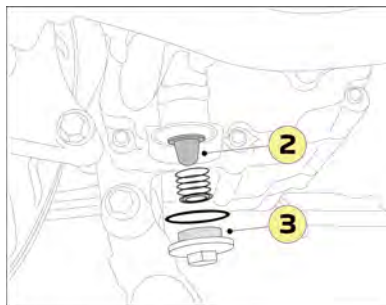

- Togliere il tappo del filtro a reticella (3) e pulire il filtro (2).
- Rimontare il tappo di scarico e quello del filtro a reticella con guarnizione nuova.
- Rabboccare la quantità d'olio necessaria, nel rispetto delle norme del costruttore, attraverso il foro di riempimento.
- Mettere in funzione il motore e lasciarlo girare per qualche istante.
- Regolare il livello dell'olio se necessario.
- Verificare la tenuta del tappo di scarico.

Scarico scatola relè



Per lo scarico si raccomanda di rivolgersi a un distributore autorizzato.



L'olio contiene delle sostanze pericolose per l'ambiente; il vostro distributore dispone dei mezzi adatti per lo smaltimento degli oli esausti nel rispetto della natura e delle norme vigenti.

Lo scarico della scatola relè deve essere effettuato a motore tiepido affinché sia facilitato lo scolo.



- Collocare il veicolo sul cavalletto centrale su una superficie piana.
- Posizionare un recipiente sotto il foro di scarico.
- Togliere il tappo di riempimento della scatola relè (1).
- Togliere il tappo di scarico (2).
- Rimontare il tappo con una guarnizione nuova.
- Rabboccare la quantità d'olio necessaria, nel rispetto delle norme del costruttore, attraverso il foro di riempimento.
- Montare il tappo di riempimento.

Trasmissione Finale

SAE 80W90 API GL4

Quantità

0.17 l per cambio

Sostituzione filtro aria



Per effettuare questo intervento si raccomanda di rivolgersi a un distributore autorizzato.

Liquido refrigerante

Controllo del livello di liquido di raffreddamento



Il livello del liquido refrigerante deve essere controllato a motore freddo. Prima di partire, controllare sempre il livello del liquido refrigerante.

Il rabbocco deve essere effettuato solo usando il liquido refrigerante indicato dal costruttore.

Durante il rabbocco, una piccola quantità di liquido refrigerante può fuoriuscire attraverso il tubo di troppopieno sotto il veicolo.

Non rimuovere mai il tappo del radiatore se il motore è caldo.

- Collocare il veicolo sul cavalletto centrale su una superficie piana.
- Aprire il sottosella.
- Rimuovere la mascherina di plastica.

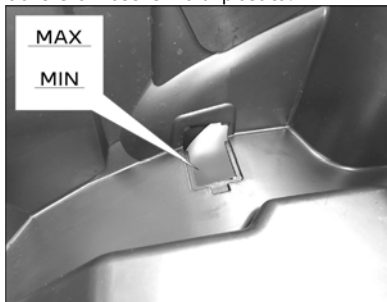

- Il livello del liquido refrigerante deve situarsi tra gli indicatori di livello minimo e massimo senza superare quest'ultimo.
- Se necessario portare a livello il liquido di raffreddamento nel vaso d'espansione.

Liquido refrigerante

Liquido refrigerante: MOTUL MOTOCOOL EXPERT
-37°C

Anti-corrosion and anti-freeze

Protection -37°C/-35°F

Senza nitriti / Senza ammine / Senza silicati

Cambio del liquido refrigerante

Provvedere al cambio del liquido refrigerante secondo le frequenze indicate nella tabella per gli interventi di manutenzione periodica.



Per il cambio del liquido refrigerante si raccomanda di rivolgersi a un distributore autorizzato.

Gioco comando gas

Il gioco del comando gas deve essere compreso tra 3 e 5 mm a livello della manopola (A).

In caso di gioco non corretto, agire sul dado di regolazione (1).

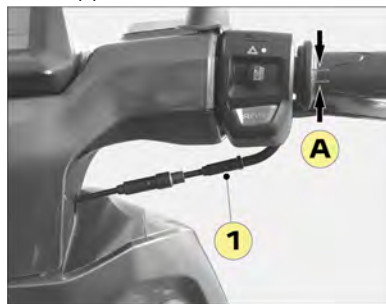

Pneumatici

La pressione dei pneumatici deve essere controllata a freddo con regolarità.

Una pressione scorretta comporta usura anormale e influisce sul comportamento su strada, rendendo la guida pericolosa.

Pressioni di gonfiaggio a freddo in bar

Anteriore	Singolo	1.75
	Doppio	2.0
Posteriore	Singolo	2.0
	Doppio	2.25

Se i limiti d'usura del battistrada sono stati raggiunti (A), si raccomanda di far sostituire il pneumatico da un distributore autorizzato.

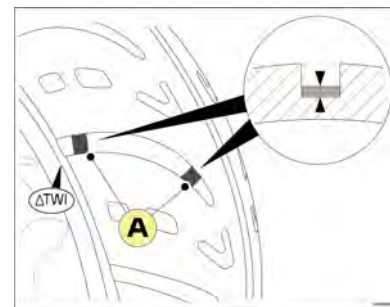

In caso di sostituzione si raccomanda di montare pneumatici della stessa marca e di qualità equivalente. In caso di foratura tenere presente che il montaggio di una camera d'aria in un pneumatico tubeless non è autorizzato.



Il pneumatico contiene sostanze pericolose per l'ambiente; il vostro distributore dispone dei mezzi adatti per lo smaltimento dei pneumatici consumati nel rispetto della natura e delle norme vigenti.

Controllo dei freni



Per la sostituzione di questi componenti si raccomanda di rivolgersi a un distributore autorizzato.

Ogni pastiglia freno ha un indicatore di usura.

Tale indicatore permette di verificare l'usura delle pastiglie senza dover smontare il freno.

- Controllare l'usura delle pastiglie osservando la posizione degli indicatori di usura mentre si aziona il freno. Se anche una sola delle pastiglie è consumata fino al punto in cui l'indicatore tocca il disco freno, far sostituire la coppia di pastiglie da un distributore autorizzato.

Pastiglie freno anteriori

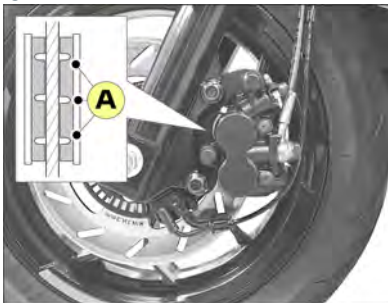

- Indicatori di usura pastiglie freno (A).

Pastiglie freno posteriori



- Indicatori di usura pastiglie freno (A).

Liquido freni

I livelli del liquido freni devono essere verificati regolarmente osservando attraverso la finestrella (A) di controllo dei comandi freno.



Prima di controllare il livello del liquido, controllare che la parte superiore del serbatoio del comando del freno sia perfettamente orizzontale.

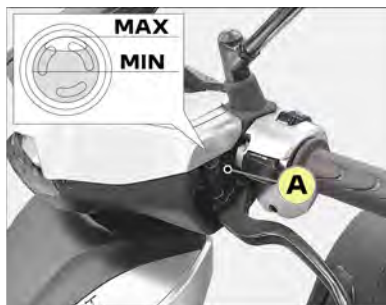

Se il livello è vicino al riferimento del minimo, si raccomanda di far verificare il circuito di frenata da un distributore autorizzato non appena possibile e di provvedere al necessario rabbocco.

Liquido freni

DOT 5.1

Batteria



Prima d'effettuare qualunque intervento sulla batteria è imperativo accertarsi che il contatto sia interrotto.



I fili d'alimentazione della batteria non devono mai essere scollegati a motore acceso.

Per evitare danni al circuito elettronico, non caricare la batteria se collegata al veicolo.



L'acido solforico contenuto nell'elettrolito della batteria può causare ustioni anche gravi.

Evitare il contatto con la pelle, gli occhi o i vestiti e proteggersi gli occhi quando si effettuano interventi in prossimità della batteria.



In caso di perdita si raccomanda di rivolgersi a un distributore autorizzato, il quale può provvedere alla sostituzione e dispone dei mezzi adatti per lo smaltimento delle batterie nel rispetto della natura e dell'ambiente.



La batteria genera gas esplosivi. Tenere la batteria lontana da scintille, fiamme, sigarette, ecc Effettuare la ricarica in un ambiente ventilato.

Veicolo fermo per un lungo periodo di tempo e rimessaggio



Nel caso in cui il veicolo rimanga fermo per un lungo periodo di tempo occorrerà comunque ricaricare regolarmente la batteria, poiché con il passare del tempo la batteria si scarica naturalmente e, inoltre, i componenti elettronici del veicolo nonché alcuni accessori dello stesso possono consumare energia.

Qualora il veicolo rimanga fermo per 1 o più mesi, sarà necessario mantenere carica la batteria.

- Usando un caricabatteria di mantenimento (nel caso in cui il veicolo rimanga fermo a lungo).
- In alternativa, scollegando la batteria dal veicolo (nel caso in cui il veicolo rimanga fermo per un periodo di tempo inferiore a 2 mesi).



Se tali raccomandazioni non vengono seguite la batteria può essere soggetta a una scarica profonda e in tal caso la garanzia del costruttore non potrà essere applicata.

Ricarica della batteria



La batteria genera gas esplosivi. Tenere la batteria lontana da scintille, fiamme, sigarette, ecc Effettuare la ricarica in un ambiente ventilato.



La ricarica deve essere effettuata in un luogo ventilato, usando un idoneo caricabatterie che non eroghi oltre un decimo della capacità della stessa al fine d'evitarne la distruzione precoce; per effettuare questo intervento è pertanto preferibile rivolgersi a un distributore autorizzato.



Per prevenire il rischio di danneggiamento delle componenti elettroniche, si sconsiglia vivamente di avviare il veicolo utilizzando un booster.

- Scollegare e smontare la batteria.
- Caricare la batteria al 100%.
- Utilizzare un caricabatteria di mantenimento o caricare la batteria una volta al mese.
- Prima di ricominciare a utilizzare il veicolo, ricaricare la batteria al 100%.

Smontaggio batteria

- Smontare i tappetini pedana.
- Smontare il coperchio batteria.
- Scollegare la batteria attenendosi al seguente ordine:
 - Morsetto negativo (1).
 - Morsetto positivo (2).



Collocazione della batteria

- Collegare la batteria attenendosi al seguente ordine:
 - Morsetto positivo (1).
 - Morsetto negativo (2).



Fusibile

- Ai fusibili è possibile accedere dopo smontaggio del sottosella (fusibili da F1 a F6).
- Individuare il fusibile difettoso osservando lo stato del filamento dello stesso.

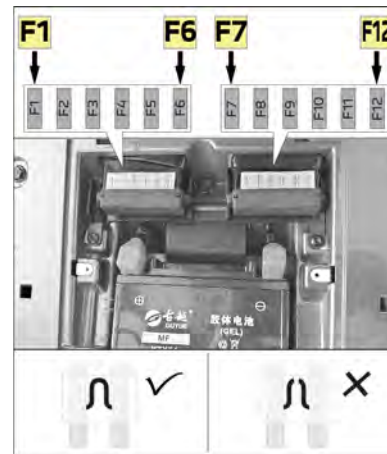

Se un fusibile si brucia spesso, di solito ciò è segno di cortocircuito nel circuito elettrico. Si raccomanda di far verificare il circuito da un distributore autorizzato.

Prima di sostituire il fusibile è necessario conoscere la causa del guasto e porvi rimedio. Sostituire il fusibile difettoso solo con un fusibile dello stesso calibro.

IT



Prima di togliere un fusibile per sostituirlo con altro dello stesso calibro si raccomanda di disinserire il contatto. La mancata osservanza di questa precauzione può causare danneggiamento del circuito elettrico o perfino incendio.

Assegnazione fusibili

DJANGO ACTIVE		DJANGO LEGACY / SPORT	
F1 20A	+ dopo contatto	F1 20A	+ dopo contatto
-	-	F2 10A	Smart Key
F3 10A	Sistema di iniezione	F3 10A	Sistema di iniezione
F4 20A	ABS	F4 20A	ABS
F5 20A	Alimentazione generale	-	-
F6 10A	Luci	F6 15A	Luci
F7 10A	Presse OBD	F7 30A	Alimentazione generale
F8 10A	Cruscotto	F8 10A	Cruscotto
F9 20A	Circuito di ricarica della batteria	F9 30A	Circuito di ricarica della batteria
F10 3A	Porta USB	F10 3A	Porta USB
F11 15A	Alimentazione generale	F11 15A	Alimentazione generale
F12 15A	Sistema di iniezione	F12 15A	Sistema di iniezione

Regolazione del fascio luminoso dei fari

- La regolazione del fascio luminoso del faro si effettua mediante una vite accessibile sulla destra del veicolo.



Per evitare di dare fastidio agli altri utenti della strada, i fari devono essere regolati in altezza in base al carico del veicolo.

Peugeot Motocycles recommends



Quality management system certified ISO
9001 by UTAC



Peugeot Motocycles SA
Rue du 17 Novembre
F-25350 Mandeure

Tél. +33(0)3 81 36 80 00

RCS Belfort B 875 550 667

www.peugeot-motocycles.fr
www.peugeot-motocycles.com



Dans un souci constant d'amélioration Peugeot Motocycles se réserve le droit de supprimer, modifier ou ajouter toutes références citées.
DQ/APV du 02/2024 (photos non contractuelles).

Django



GUIDE D'UTILISATION EN LIGNE

ONLINE USER'S GUIDE