

TAKE A RIDE
ON THE FRENCH SIDE

NOTICE D'UTILISATION
OWNER'S MANUAL



Djangoo

BY  PEUGEOT
MOTORCYCLES

Bienvenue



TABLE DES MATIÈRES

Informations.....	1	Bouton rotatif.....	21	Batterie.....	32
Conseils de sécurité.....	1	Absence de reconnaissance de la clé Smart key... 22		Fusibles.....	34
Caractéristiques.....	2	Remplacement ou ajout d'une clé smart key.....	22	Réglage du faisceau lumineux des projecteurs.....	35
Identification du véhicule.....	6	Ouvrants.....	23		
Produits à utiliser.....	6	Équipements.....	24		
Informations concernant la notice.....	7	Prise accessoires (USB).....	24		
Description du véhicule.....	8	Accroche sac.....	24		
Commandes : Django Active.....	9	Béquille latérale.....	24		
Commandes : Django Legacy / Sport.....	10	Accessoires.....	24		
Instruments : Django Active.....	11	Contrôles avant utilisation.....	25		
Afficheur numérique.....	11	Conseils de mise en route et de conduite.....	25		
Ordre de défilement des compteurs.....	13	Avertissement.....	25		
Réglage de l'afficheur numérique.....	13	Eco-conduite.....	25		
Jumeler un téléphone Bluetooth ® à partir de l'application PEUGEOT MOTOCYCLES (Selon disponibilité).....	13	Conduite sur chaussée inondée.....	25		
Témoins d'indication et témoins d'alerte.....	14	Inspection avant le départ.....	26		
Instruments : Django Legacy / Sport.....	15	Mise en marche du moteur.....	26		
Afficheur numérique.....	15	Conduite.....	26		
Ordre de défilement des compteurs.....	16	Freinage.....	26		
Témoins d'indication et témoins d'alerte.....	16	Arrêt du moteur et stationnement.....	27		
Description des témoins.....	17	Approvisionnement en carburant.....	27		
Menu "PERSONNALISATION - CONNEXION - RÉGLAGE".....	18	Rodage du moteur.....	27		
Jumeler un téléphone en Bluetooth direct.....	18	Opérations d'entretien.....	28		
Jumeler un téléphone Bluetooth ® à partir de l'application PEUGEOT MOTOCYCLES (Selon disponibilité).....	18	Conseils de maintenance.....	28		
Les fonctions accessibles par le menu de configuration sont détaillées dans le tableau ci-dessous.	19	Environnement / Recyclage.....	28		
Fonctions du contacteur à clé (DJANGO ACTIVE).....	21	Nettoyage du véhicule.....	28		
Clé smart key, bouton rotatif et ouvrants (DJANGO Legacy / Sport).....	21	Contrôle ou remplacement de la bougie.....	28		
Clé Smart Key.....	21	Contrôle du niveau de l'huile moteur.....	29		
Perturbations électriques.....	21	Vidange du moteur.....	29		
		Vidange de la boîte relais.....	30		
		Échange du filtre à air.....	30		
		Liquide de refroidissement.....	31		
		Jeu à la commande de gaz.....	31		
		Pneumatiques.....	31		
		Contrôle des freins.....	32		
		Liquide de frein.....	32		

INFORMATIONS

Vous venez d'acquérir un véhicule Peugeot.

Nous vous remercions de la confiance que vous nous manifestez par votre choix.

Nous vous invitons à prendre le temps de lire attentivement cette notice avant l'utilisation de ce véhicule.

Cette notice d'utilisation, que vous devez toujours garder dans le coffre du véhicule, contient non seulement les instructions relatives à l'utilisation, aux contrôles et à l'entretien de ce véhicule mais aussi d'importantes consignes de sécurité destinées à protéger l'utilisateur et les tiers contre les accidents.

Cette notice vous apporte de nombreux conseils pour vous permettre de conserver un véhicule en parfait état de marche.

Votre véhicule est construit pour durer, mais ses qualités de robustesse ne le dispensent pas d'un minimum d'entretien.

Votre distributeur agréé qui en connaît toutes les particularités, disposant des pièces détachées d'origine et de l'outillage spécifique saura vous conseiller et entretenir votre véhicule dans les meilleures conditions, selon le plan d'entretien prévu, afin de vous apporter toujours le même plaisir de conduite, dans une sécurité maximum.

Cette notice doit être considérée comme une partie intégrante du véhicule et doit le rester même en cas de revente.

Dans un souci constant d'amélioration Peugeot Motocycles se réserve le droit de supprimer, modifier ou ajouter toutes références citées.

Les reproductions ou traductions même partielle de ce document sont interdites sans autorisation écrite de PEUGEOT MOTOCYCLES.

CONSEILS DE SÉCURITÉ

Un utilisateur inexpérimenté de deux roues, doit se familiariser avec son véhicule avant de s'engager dans la circulation. Il est donc fortement déconseillé de prêter son véhicule à une personne n'ayant aucune expérience en la matière.

La réglementation impose selon la législation en vigueur, pour l'utilisation d'un deux roues en fonction de sa catégorie, un permis ou une formation spécifique de conduite acquise auprès d'un professionnel.

Le port d'un casque et de gants homologués est également obligatoire pour l'utilisateur et son passager. Il est également recommandé de porter des lunettes de protection ainsi que des vêtements clairs ou réfléchissants adaptés à la pratique du deux roues.

La législation en vigueur peut dans certains pays, ne pas autoriser le transport d'un passager, et dans d'autres obliger les utilisateurs de deux roues à moteur d'être assurés en responsabilité civile qui permet de protéger les tiers et le passager contre les préjudices qui pourraient être causés en cas d'accident.

La conduite en état d'ivresse ou sous l'emprise de stupéfiants ou de certains médicaments est répréhensible et dangereuse pour soi-même et pour les autres personnes.

La vitesse excessive est un facteur important dans de nombreux accidents. Il faut respecter la signalisation routière et adapter sa vitesse en fonction des conditions climatiques.

Le moteur et les éléments d'échappement peuvent atteindre des températures très élevées, lors d'un stationnement il convient d'éviter tout contact avec des matériaux inflammables qui pourraient provoquer un incendie ou avec des parties du corps qui pourraient causer de graves brûlures.

Des porte-bagages et des mallettes agréés par PEUGEOT MOTOCYCLES sont disponibles en option (selon modèle). Il faut respecter les conseils

de montage et ne pas dépasser la charge admissible de transport qui est de 3 à 5 kg selon l'équipement. Le montage d'accessoires tel que le tablier pilote, le top-case... peuvent affecter la stabilité du véhicule (prise au vent, charge...).

En cas de conduite du véhicule équipé d'accessoires, il est conseillé de réduire sa vitesse.

Stationnement au soleil : En cas de présence d'un pare brise, la réflexion des rayons du soleil sur le pare brise peut, à certains moments de la journée, engendrer une température élevée sur le tableau de bord. Ceci peut conduire à des déformations. Pour éviter cet inconvénient, ne pas stationner le véhicule au soleil.

Le montage de pièces adaptables non agréées par PEUGEOT MOTOCYCLES, changeant les caractéristiques techniques ou les performances du véhicule, est interdit. Toute modification entraînera l'annulation de la garantie et rendra le véhicule non conforme par rapport à la version homologuée par les services compétents.

La présence de buée sur la face interne de la glace des projecteurs est normale ; elle disparaît quelques minutes après l'allumage des feux.

CARACTÉRISTIQUES

	DJANGO 125 ACTIVE	DJANGO 125 LEGACY / SPORT
Type mines	M4ABAB	M4ABAB

Dimensions en mm

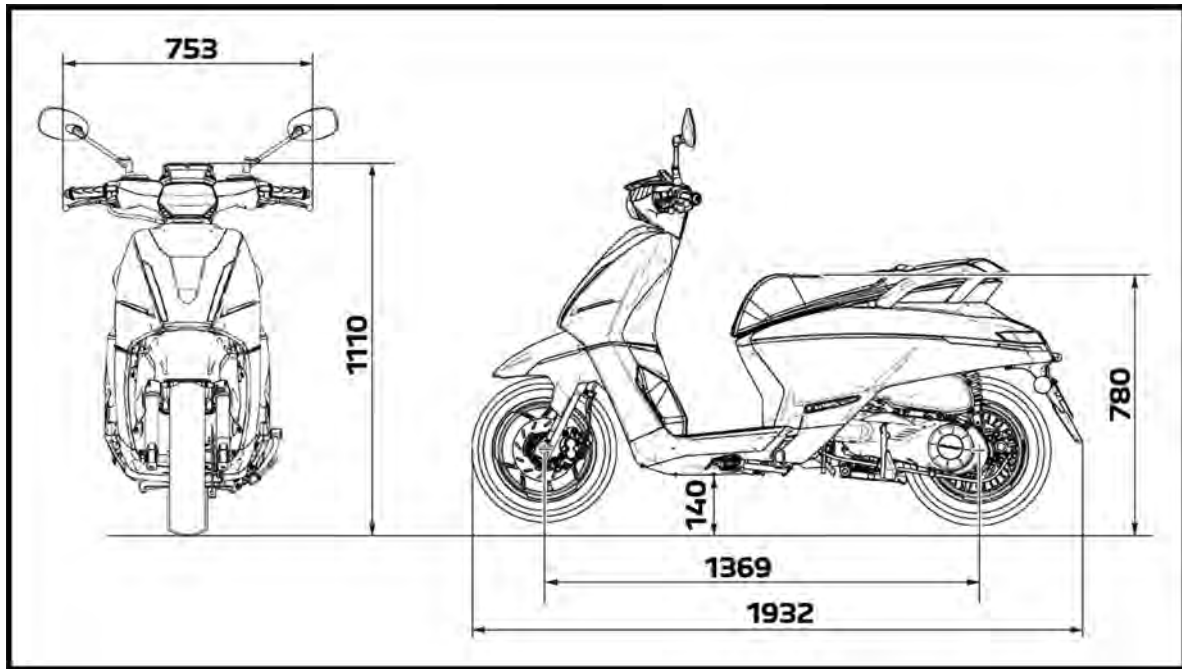

Poids en kg

Poids à vide	138
En ordre de marche	144
Maximum autorisé. Poids cumulé du véhicule, de l'utilisateur, du passager, des accessoires et des bagages.	330

	DJANGO 125 ACTIVE	DJANGO 125 LEGACY / SPORT
Type mines	M4ABAB	M4ABAB
Moteur		
Identification	P1P52MI-5A	
Type moteur	Monocylindre à 4 temps. 4 soupapes.	
Cylindrée	125 cc	
Alésage x course en mm	52.4 x 57.8 mm	
Puissance maximum	9.3 kW à 8500 tr/mn	
Couple maximum	11.1 Nm à 6500 tr/mn	
Refroidissement	Refroidissement liquide	
Alimentation	Injection électronique indirecte (EFI)	
Bougie	NGK CPR9EB-9	
Lubrification	Lubrification sous pression, à carter humide	
Échappement	Catalysé et sonde lambda	
Norme antipollution	Euro 5+	
Consommation ^a	2.5 l/100	
Rejet CO ² (Sur cycle)	58 g/km	
Capacités en litre		
Huile moteur		
• Capacité totale	1	
• Vidange périodique	0.8	
Huile boîte relais		
• Capacité totale	0.18	
• Vidange périodique	0.17	
Réservoir à carburant	7.9	
Huile de fourche	0.096 / par tube	

^a Ces valeurs de consommation sont établies suivant le règlement 134/2014 annexe VII. Elles peuvent varier en fonction du comportement de conduite, des conditions de circulation, des conditions météorologiques, du chargement du véhicule, de l'entretien du véhicule et de l'utilisation des accessoires...

	DJANGO 125 ACTIVE	DJANGO 125 LEGACY / SPORT
Type mines	M4ABAB	M4ABAB
Dimensions pneumatiques / Indices de charge et de vitesse standard		
Avant	110/70 - 12 (47P)	
Indices de charge et de vitesse minimum	38J	
Arrière	120/70 - 12 (58L)	
Indices de charge et de vitesse minimum	56J	
Pressions en bar		
Avant		
En solo	1.8	
En duo	1.8	
Arrière		
En solo	2.0	
En duo	2.2	
Suspension		
Avant	Fourche télescopique inversée Ø32 mm Débattement : 85 mm	
Arrière	Combiné ressort amortisseur hydraulique Débattement : 80 mm	
Freins		
Système de freinage	ABS 1 voie	
Avant	1 disque Ø200 mm	
Arrière	1 disque Ø190 mm	

	DJANGO 125 ACTIVE	DJANGO 125 LEGACY / SPORT
Type mines	M4ABAB	M4ABAB
Équipement électrique		
Phares		LED
Veilleuses		LED
Clignotants		LED
Feu arrière		LED
Éclairage de plaque		LED
Batterie		12V - 11.8 Ah Batterie sans entretien YUASA BTZ14S-BS

IDENTIFICATION DU VÉHICULE

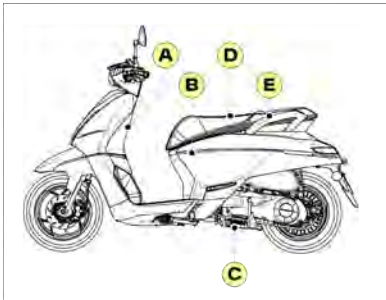

- A.** Numéro d'identification véhicule (V.I.N.).
- B.** Plaque constructeur.
- C.** Numéro moteur.
- D.** Étiquette de pression des pneumatiques.
L'étiquette collée sous la selle indique les pressions des pneumatiques à froid en solo et en duo.



Les variations de température modifient la pression des pneumatiques.
La pression des pneumatiques doit être contrôlée à froid une fois par mois.

- E.** Étiquette d'identification des carburants.
L'étiquette collée près du bouchon de réservoir indique le type de carburant à utiliser.

Produits à utiliser

Carburant	Super sans plomb
Huile moteur	SAE 5W40 100% synthétique De qualité minimum API SN
Huile boîte relais	SAE 80W90 API GL4
Liquide de refroidissement	MOTUL MOTOCOOL EXPERT -37°C Anti-corrosion et antigel Protection -37°C/-35°F Nitrite free / Amine free / Silicate free
Liquide de frein	DOT 5.1
Graisse	Graisse haute température Graisse multi-usages
Huile de fourche	Huile hydraulique SAE10W

INFORMATIONS CONCERNANT LA NOTICE

Les informations particulières sont repérées par les symboles suivants :



Cercle de Moebius
Recyclable.
Indique que le produit ou l'emballage est recyclable.



Explosif
Le produit peut exploser au contact d'une flamme, d'une étincelle, d'électricité statique, sous l'effet de la chaleur, d'un choc ou de frottements. Manipuler et conserver à l'écart des sources de chaleur et autres causes d'étincelles.



Inflammable
Le produit peut s'enflammer au contact d'une flamme, d'une étincelle, d'électricité statique, sous l'effet de la chaleur, de frottements, au contact de l'air ou au contact de l'eau en dégageant des gaz inflammables. Manipuler et conserver à l'écart des sources de chaleur et autres causes d'étincelles.



Corrosif
Le produit ronge.
Il peut attaquer (ronger) ou détruire les métaux.
Le produit peut provoquer des brûlures de la peau et des lésions aux yeux en cas de contact ou de projection. Éviter tout contact avec les yeux et la peau, ne pas inhaler.



Dangereux pour la santé
Le produit peut empoisonner à forte dose.
Il peut irriter la peau, les yeux, les voies respiratoires.
Il peut provoquer des allergies cutanées.
Il peut provoquer somnolence ou vertige. Éviter tout contact avec le produit.



Toxique ou mortel
Le produit peut tuer rapidement.
Il empoisonne rapidement même à faible dose. Porter un équipement de protection.
Éviter tout contact (oral, cutané, par inhalation) avec le produit et laver soigneusement les zones exposées après usage.



Dangereux pour l'environnement aquatique
Le produit pollue.
Il provoque des effets néfastes (à court et/ou à long terme) sur les organismes du milieu aquatique.
Ne pas jeter dans l'environnement.



Ne pas jeter à la poubelle
Un des composants du produit est toxique et peut porter atteinte à l'environnement. Ne pas jeter le produit usagé dans une poubelle, mais le rapporter au commerçant ou le déposer dans une borne de collecte spécifique.



Sécurité des personnes
Opération comportant un risque pour les personnes.
Le non respect total ou partiel de ces prescriptions peut comporter un danger grave pour la sécurité des personnes.



Important
Opération comportant un risque pour le véhicule.
Indique les procédures spécifiques que l'on doit suivre afin d'éviter d'endommager le véhicule.



Nota
Donne une information clé du fonctionnement du véhicule.

DESCRIPTION DU VÉHICULE

- 1 Tableau de bord
- 2 Levier de frein gauche
- 3 Niveaux de liquide de frein
- 4 Accroche sac
- 5 Boîte à gants
- 6 Batterie / Fusibles
- 7 Réservoir à carburant
- 8 Poignée de maintien
- 9 Béquille centrale
- 10 Repose-pieds passager
- 11 Béquille latérale
- 12 Poignée de gaz
- 13 Levier de frein droit
- 14 Vase d'expansion
- 15 Coffre logement de casque
- 16 Contacteur à clé / Bouton rotatif
- 17 Prise USB
- 18 Jauge de niveau huile

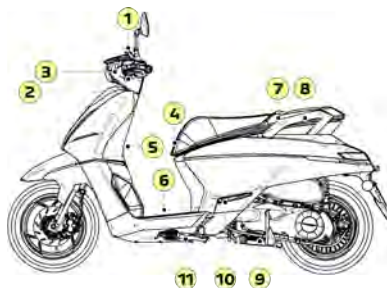

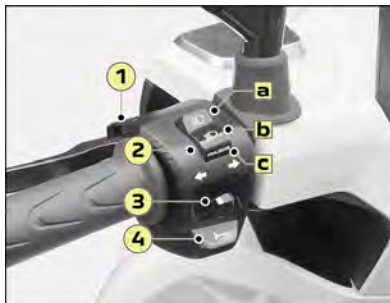

1. Commande "EXIT"

Cette commande permet :

- De mettre à zéro les compteurs journaliers / Les indicateurs de consommation (Appui de 3 secondes).

2. Bouton de code/phare

Le bouton de code/phare a 3 fonctions :

- A. Feu de route
- B. Feu de croisement
- C. Appel de phare

3. Bouton de clignotants

Pour signaler un changement de direction, pousser le bouton :

- Soit sur la droite.
- Soit sur la gauche.

Pour arrêter le clignotement, exercer une pression sur le bouton.

4. Bouton d'avertisseur



5. Commande "OK"

Cette commande permet :

- De mettre à zéro les compteurs journaliers / Les indicateurs de consommation (Appui de 3 secondes).

6. Bouton de feux de détresse

Les feux de détresse ne peuvent être allumés qu'avec la clé de contact en position "ON".

Les feux de détresse sont désactivés automatiquement 1 heure après la coupure du contact pour préserver la batterie.

7. Bouton d'arrêt d'urgence / Bouton de démarrage

- ☒ Placer le bouton sur cette position, en cas d'urgence pour arrêter le moteur.
- 🔄 Placer le bouton sur cette position avant de mettre le moteur en marche.
- 🔒 Appuyer sur ce bouton tout en actionnant le levier de frein droit ou gauche pour démarrer le moteur.

Si le moteur est arrêté au moyen du bouton d'arrêt d'urgence, les feux diurnes s'éteignent automatiquement après 15 secondes.

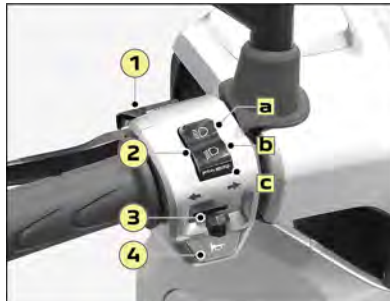

1. Commande "EXIT"

Cette commande permet :

- De naviguer dans les menus (Appui bref).
- De valider un choix (Appui de 2 secondes).

Voir chapitre : [Menu «Personnalisation - Configuration»](#).

2. Bouton de code/phare

Le bouton de code/phare a 3 fonctions :

- A. Feu de route
- B. Feu de croisement
- C. Appel de phare

3. Bouton de clignotants

Pour signaler un changement de direction, pousser le bouton :

- Soit sur la droite.
- Soit sur la gauche.

Pour arrêter le clignotement, exercer une pression sur le bouton.

4. Bouton d'avertisseur

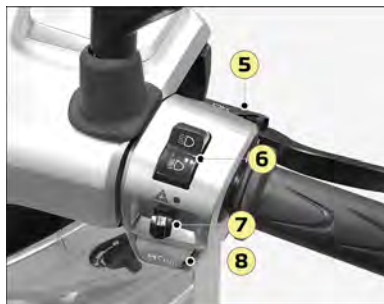

5. Commande "OK"

Cette commande permet :

- D'accéder au menu de personnalisation du tableau de bord (Appui de 2 secondes).
- De naviguer dans les menus (Appui bref).
- De valider un choix (Appui de 2 secondes).
- De mettre à zéro les compteurs journaliers / Les indicateurs de consommation / Les indicateurs de vitesse moyenne (Appui de 2 secondes).

Voir chapitre : [Menu "PERSONNALISATION - CONNEXION - RÉGLAGE"](#) page 18 .

6. Commutateur d'éclairage / Feu diurne (DRL Daytime Running Light)

☞ Les feux diurnes sont allumés.

Les feux diurnes s'éteignent automatiquement 15 secondes après l'arrêt complet du véhicule et la coupure du contact (Mode respiration).

☞ Les feux principaux sont allumés (Feux de croisement ou feux de route).

Les projecteurs s'allument au démarrage du moteur. Ils s'éteignent à la coupure du contact après l'arrêt complet du véhicule.

7. Bouton de feux de détresse

Les feux de détresse ne peuvent être allumés qu'avec la clé de contact en position "ON".

Les feux de détresse sont désactivés automatiquement 1 heure après la coupure du contact pour préserver la batterie.

8. Bouton d'arrêt d'urgence / Bouton de démarrage

- ☒ Placer le bouton sur cette position, en cas d'urgence pour arrêter le moteur.
- ☑ Placer le bouton sur cette position avant de mettre le moteur en marche.
- ☑ Appuyer sur ce bouton tout en actionnant le levier de frein droit ou gauche pour démarrer le moteur.

Si le moteur est arrêté au moyen du bouton d'arrêt d'urgence, les feux diurnes s'éteignent automatiquement après 15 secondes.

Afficheur numérique

1. Horloge.

Réglage de l'horloge (Voir chapitre : [Réglage de l'afficheur numérique](#) page 13).

2. Notification d'appel (Selon disponibilité)
3. Notification de message (Selon disponibilité)
4. Connexion Bluetooth (Selon disponibilité)

(Voir chapitre : [Jumeler un téléphone Bluetooth](#) ® à partir de l'application PEUGEOT MOTOCYCLES.(Selon disponibilité) page 13).



Les téléphones (modèles, version système d'exploitation) ont chacun leurs spécificités qui peuvent influencer sur l'affichage du numéro. Certains téléphones peuvent ne pas être compatibles.

5. Indicateur de température extérieure (°C ou °F).

La température indiquée est celle relevée au niveau de la façade avant du véhicule.

 Le symbole "risque de verglas" est activé dès que la température extérieure est inférieure à 3°C.

6. Indicateur de vitesse numérique (km/h ou mph).

L'indicateur de vitesse numérique affiche la vitesse de conduite du véhicule.

7. Indicateur de consommation moyenne (AVG) / Indicateur de consommation instantanée (INST).

- L'indicateur de consommation moyenne indique la consommation de carburant depuis la dernière remise à zéro du compteur journalier.

- L'indicateur de consommation instantanée indique la quantité de carburant consommée depuis quelques secondes.

Faire un appui bref sur le bouton « OK » ou « EXIT » pour passer de l'indicateur de consommation moyenne à l'indicateur de consommation instantanée.

Remise à zéro de l'indicateur de consommation moyenne :

- Appuyer sur le bouton « OK » et « EXIT » plus de 3 secondes pour mettre l'indicateur de consommation moyenne à zéro.

Le compteur journalier affiché est mis à zéro également.

8. Indicateur de maintenance.

- A chaque mise du contact, l'afficheur indique le kilométrage restant à parcourir avant l'entretien du véhicule.

- Lorsque le kilométrage de maintenance arrive à zéro, le symbole de maintenance reste allumé dans l'afficheur.

Périodicité d'entretien (Valeur par défaut)

5000 km



Cette périodicité n'inclut pas la première visite des 500 km et concerne l'entretien normal. Se reporter au carnet d'entretien pour l'entretien renforcé.

• Réinitialisation du compteur de maintenance.

- Contact coupé, maintenir le bouton « OK » appuyé et mettre le contact, le compteur de maintenance clignote.
- Relâcher le bouton « OK ».
- Appuyer sur le bouton « OK » plus de 3 secondes pour éteindre le symbole de maintenance et réinitialiser le compteur de maintenance.
- Couper le contact.



Il est recommandé de vous rendre chez un distributeur agréé pour effectuer l'entretien du véhicule et l'effacement du message de l'indicateur de maintenance.

• Choix de l'intervalle d'entretien (Consulter le carnet d'entretien).

- Contact coupé, maintenir le bouton « OK » appuyé et mettre le contact, le compteur de maintenance clignote.
- Relâcher le bouton « OK ».

- Choisir l'intervalle d'entretien par un appui bref sur les boutons « OK » ou « EXIT ».
- Appuyer plus de 3 secondes sur le bouton « OK » pour valider le réglage.
- Couper le contact.

Intervalles d'entretien disponibles
2500 km
3000 km
5000 km (Valeur par défaut)
10000 km

9. Totalisateur kilométrique.

- Le totaliseur affiche et mémorise le nombre de kilomètres total effectué par le véhicule. Le kilométrage total du véhicule reste mémorisé même lorsque la batterie est débranchée.

10. Compteur journalier (TRIP 1 / TRIP 2).

- Les compteurs journaliers affichent et mémorisent un nombre de kilomètres effectués pendant une période donnée.
- Faire un appui bref sur le bouton « OK » ou « EXIT » pour passer du TRIP 1 au TRIP 2.

Remise à zéro du compteur journalier :

- Afficher le compteur journalier à mettre à zéro (TRIP 1 ou TRIP 2).
- Appuyer sur le bouton « OK » ou « EXIT » plus de 3 secondes pour mettre le compteur journalier à zéro.

Le compteur de consommation moyenne est mis à zéro également.

11. Indicateur d'autonomie.

- L'indicateur d'autonomie indique le nombre de kilomètres pouvant être parcourus avec le carburant restant dans le réservoir (en fonction de la consommation moyenne des derniers kilomètres parcourus).



Ce chiffre peut varier à la suite d'un changement de conduite ou de relief, occasionnant une variation importante de la consommation instantanée.

12. Jauge à carburant.

Lorsque le réservoir est plein, tous les segments de l'indicateur de niveau de carburant sont allumés.



L'indicateur de réserve est matérialisé par le dernier segment (r).

Lorsque le niveau de réserve est atteint, le dernier segment clignote ainsi que l'icône pompe à carburant, il reste environ 1 litre de carburant.



Faire le plein du réservoir dès que possible pour éviter la panne.

13. Jauge de température moteur.

L'alerte de température élevée est signalée par le clignotement de tous les segments simultanément avec le symbole "température" (t).

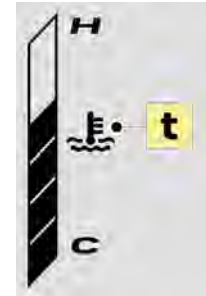

Il est conseillé d'arrêter le moteur et de le laisser refroidir. Si le défaut persiste, faire contrôler le véhicule par un distributeur agréé.



La présence de buée sur la face interne du tableau de bord est normale ; elle disparaît quelques minutes après l'allumage des feux.

14. (Voir chapitre : [Description des témoins](#) page 17).

Ordre de défilement des compteurs

Appuyer brièvement sur les boutons « OK » ou « EXIT » pour faire défiler les différents compteurs.

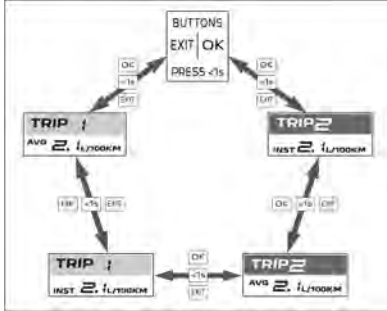

Réglage de l'afficheur numérique

Les réglages suivants sont réalisables :

- Unités de mesures de distance et de température.
- Format de l'horloge et de l'heure.

Procédure

- Mettre le contact.
- Appuyer plus de 3 secondes simultanément sur les boutons « OK » et « EXIT », les symboles des unités clignotent.
- Modifier les unités par un appui bref sur le bouton « OK ».
- Appuyer plus de 3 secondes sur le bouton « OK » pour valider ce choix et passer au réglage du choix du format de l'horloge.
- Sélectionner le format par un appui bref sur les boutons « OK » ou « EXIT » (12h / 24h).
- Appuyer plus de 3 secondes sur le bouton « OK » pour valider ce choix et passer au réglage de l'horloge.
- Le chiffre des heures clignote, faire des appuis brefs sur les boutons « OK » ou « EXIT » pour modifier le réglage.
- Appuyer plus de 3 secondes sur le bouton « OK » pour valider ce choix et passer au réglage des minutes.
- Le chiffre des minutes clignote, des appuis brefs sur les boutons « OK » ou « EXIT » pour modifier le réglage.
- Appuyer plus de 3 secondes sur le bouton « OK » pour valider les réglages.
- Couper le contact.

Jumeler un téléphone Bluetooth® à partir de l'application PEUGEOT MOTOCYCLES (Selon disponibilité)



Par sécurité et parce qu'elle nécessite une attention soutenue de la part du conducteur, l'utilisation du smartphone est interdite en conduisant.



Activer les données internet mobile de votre smartphone (ou wifi).
Si un autre smartphone est déjà connecté au véhicule, l'association avec un second smartphone sera rejetée.
Vérifier l'absence de tout autre smartphone connecté à proximité.

1. Télécharger l'application PEUGEOT MOTOCYCLES sur le store correspondant au smartphone.
2. Activer la fonction Bluetooth de votre smartphone.
3. Sélectionner le nom du système dans la liste des appareils détectés par l'application PEUGEOT MOTOCYCLES.
4. Sur le système, accepter la demande de connexion du smartphone.
5. A l'aide du clavier de votre téléphone, saisir à l'identique le code PIN affiché à l'écran et valider.



Ne pas utiliser le menu Bluetooth du smartphone pour se connecter au tableau de bord.
En cas d'échec, il est conseillé de désactiver puis de réactiver la fonction Bluetooth de votre téléphone.



Les téléphones (modèles, version systèmes d'exploitation) ont chacun leurs spécificités qui peuvent influencer sur la procédure de jumelage.
Certains téléphones peuvent ne pas être compatibles.

Témoins d'indication et témoins d'alerte

Les témoins informent le conducteur de la mise en marche d'un système ou de l'apparition d'un défaut.

- A la mise du contact, certains témoins d'alerte s'allument pendant quelques secondes.
- Dès le démarrage du moteur, ces mêmes témoins doivent s'éteindre.

En cas de persistance, avant de rouler, consulter à l'aide du tableau le témoin d'alerte concerné (Voir chapitre : [Description des témoins page 17](#)).



Le témoin de marche du système ABS s'éteint lorsque le véhicule commence à rouler.

Témoin de défaillance du système d'antipollution. Auto-diagnostic moteur (MIL).

Témoin de l'anti-blocage des roues (ABS).

Ces témoins présentent deux types d'allumage (fixe ou clignotant).



Dans tous les cas, il est recommandé de faire vérifier le véhicule par un distributeur agréé.

Pour plus d'informations concernant les témoins, consulter le tableau à la rubrique correspondante.

Afficheur numérique



1. Jauge à carburant.



La jauge à carburant indique la quantité de carburant disponible dans le réservoir.

Lorsque le niveau de réserve est atteint, le témoin (p) apparaît en orange indiquant un niveau minimum de carburant, il reste environ 2 litres de carburant.



Faire le plein du réservoir dès que possible pour éviter la panne.

2. Horloge.

Réglage de l'heure (Voir chapitre : [Menu "PERSONNALISATION - CONNEXION - RÉGLAGE"](#) page 18).

3. Pictogramme d'alerte de tension batterie.



Si le symbole de charge batterie apparaît en rouge en roulant, il est recommandé de faire contrôler le système de charge de la batterie par un distributeur agréé.

4. Pictogramme d'alerte de température moteur.

L'alerte de température élevée est signalée par l'apparition du témoin en rouge.



Il est conseillé d'arrêter le moteur et de vérifier le niveau de liquide de refroidissement après qu'il ait refroidi.

Si le niveau est correct, faire contrôler le véhicule par un distributeur agréé.

5. Réception du signal Bluetooth.

Force de réception du signal du smartphone. Voir chapitre : [Jumeler un téléphone en Bluetooth direct](#) page 18 .

6. Connexion Smartphone / Notification d'un appel.

Le pictogramme en surbrillance indique la connexion en Bluetooth avec un Smartphone. L'affichage du numéro apparaît lorsque la connexion « Bluetooth » est activée et qu'un Smartphone est connecté.



Les téléphones (modèles, version système d'exploitation) ont chacun leurs spécificités qui peuvent influencer sur l'affichage du numéro. Certains téléphones peuvent ne pas être compatibles.

7. Connexion Smartphone / Notification d'un message.

Le pictogramme en surbrillance indique la connexion en Bluetooth avec un Smartphone. L'affichage du message apparaît lorsque la connexion « Bluetooth » est activée et qu'un Smartphone est connecté.



Les téléphones (modèles, version système d'exploitation) ont chacun leurs spécificités qui peuvent influencer sur l'affichage du numéro. Certains téléphones peuvent ne pas être compatibles.

8. Connexion « Bluetooth ».

Le pictogramme en surbrillance indique la connexion en Bluetooth avec un Smartphone. Voir chapitre : [Jumeler un téléphone en Bluetooth direct](#) page 18 .

9. Zone d'affichage d'un appel entrant ou d'un message.

Affichage du nom ou numéro d'un appel entrant ou d'un message.

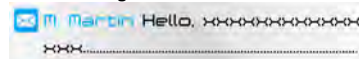

10. Indicateur de température extérieure (°C ou °F).

La température indiquée est celle relevée au niveau de la façade avant du véhicule.



Le symbole "risque de verglas" est activé dès que la température extérieure est inférieure à 3°C.

11. Indicateur de vitesse numérique (km/h ou mph).

L'indicateur de vitesse numérique affiche la vitesse de conduite du véhicule.

12. Indicateur de maintenance.

A chaque mise du contact, l'afficheur indique le kilométrage restant à parcourir avant l'entretien du véhicule.

Lorsque le kilométrage de maintenance arrive à zéro, le symbole de maintenance reste allumé dans l'afficheur.

Périodicité d'entretien
5000 km



Cette périodicité n'inclut pas la première visite des 500 km et concerne l'entretien normal. Se reporter au carnet d'entretien pour l'entretien renforcé.

Réinitialisation du compteur de maintenance.

(Voir chapitre : [Menu "PERSONNALISATION - CONNEXION - RÉGLAGE"](#) page 18).



Il est recommandé de vous rendre chez un distributeur agréé pour effectuer l'entretien du véhicule et l'effacement du message de l'indicateur de maintenance.

13. Totalisateur kilométrique.

Le totaliseur affiche et mémorise le nombre de kilomètres total effectué par le véhicule. Le kilométrage total du véhicule reste mémorisé même lorsque la batterie est débranchée.

14. Compteurs journaliers (TRIP 1 / TRIP 2) / Indicateur d'autonomie / Consommation moyenne / Consommation instantanée / Vitesse moyenne.

Les compteurs journaliers affichent et mémorisent un nombre de kilomètres effectués pendant une période donnée.

- Faire un appui bref sur le bouton « OK » ou « SELECT » pour passer d'un compteur à un autre.

Remise à zéro des compteurs :

- Afficher le compteur journalier à mettre à zéro (TRIP 1 ou TRIP 2).
- Appuyer plus de 2 secondes sur le bouton « OK » pour mettre le compteur journalier à zéro.

Les compteurs de consommation et de vitesse moyenne sont mis à zéro également.

15. Zone d'affichage des témoins d'alerte / Témoins de fonctionnement

(Voir chapitre : [Description des témoins](#) page 17).

Ordre de défilement des compteurs

Appuyer brièvement sur les boutons « UP » ou « DOWN » pour faire défiler les différents compteurs.

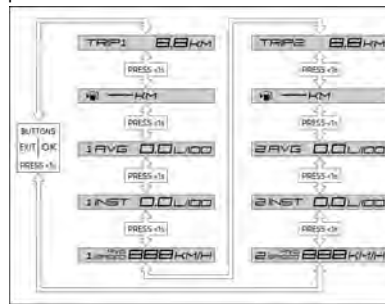

Témoins d'indication et témoins d'alerte

Les témoins informent le conducteur de la mise en marche d'un système ou de l'apparition d'un défaut.

- A la mise du contact, certains témoins d'alerte s'allument pendant quelques secondes.
- Dès le démarrage du moteur, ces mêmes témoins doivent s'éteindre.

En cas de persistance, avant de rouler, consulter à l'aide du tableau le témoin d'alerte concerné (Voir chapitre : [Description des témoins](#) page 17).



Le témoin de marche du système ABS s'éteint lorsque le véhicule commence à rouler.

Témoin de défaillance du système d'antipollution. Auto-diagnostic moteur (MIL).

Témoin de l'anti-blocage des roues (ABS).









Ces témoins présentent deux types d'allumage (fixe ou clignotant).



Dans tous les cas, il est recommandé de faire vérifier le véhicule par un distributeur agréé.

Pour plus d'informations concernant les témoins, consulter le tableau à la rubrique correspondante.

Description des témoins

Témoin	Etat	Cause	Actions / Observations
 Clignotants gauche	Clignotant	La commande de clignotants est activée vers la gauche.	Un clignotement rapide du témoin indique un dysfonctionnement des clignotants.
 Anti-blocage des roues (ABS)	Clignotant / Fixe	Le système ABS est défaillant.	<p>Le véhicule conserve un freinage classique. Rouler prudemment à allure modérée et faire contrôler rapidement le véhicule par un distributeur agréé.</p> <p> A des vitesses très faibles et à l'arrêt, le témoin ABS clignote lentement pour indiquer que le système est désactivé.</p>
 Feu diurne ^a	Fixe	La commande d'éclairage est sur la position "feux diurne".	
 Témoin de défaillance du système d'antipollution / Auto-diagnostic moteur (MIL)	Fixe	Le système antipollution est défaillant.	La puissance moteur peut être limitée. Il est recommandé de faire contrôler le véhicule par un distributeur agréé.
	Clignotant	Le système de contrôle moteur est défaillant.	Il est recommandé de faire contrôler le véhicule par un distributeur agréé.
 Veilleuses	Fixe	Les veilleuses sont allumées.	
 Feu de route	Fixe	La commande d'éclairage est sur la position "feux de route".	
 Clignotants droit	Clignotant	La commande de clignotants est activée vers la droite.	Un clignotement rapide du témoin indique un dysfonctionnement des clignotants.
 Feux de détresse	Clignotant	La commande de feux de détresse est activée.	Les indicateurs de direction gauche et droit, ainsi que leurs témoins associés, clignotent simultanément. Coupeure automatiquement après 1 heure pour préserver la batterie.

^a Selon modèle

Menu "PERSONNALISATION - CONNEXION - RÉGLAGE"

Ce menu permet d'accéder aux fonctions suivantes :

- Personnalisation du tableau de bord (TRIP 1 / TRIP 2).
- Connectivité.
- Choix de la langue.
- Choix des unités de mesure.
- Réglage de l'heure.
- Rétroéclairage.
- Couleur de fond.

Mettre le contact et maintenir la commande "EXIT" et « OK » 2 secondes pour ouvrir le menu.



- ✓ Les manipulations ne peuvent être réalisées que véhicule à l'arrêt.

Jumeler un téléphone en Bluetooth direct



Par sécurité et parce qu'elle nécessite une attention soutenue de la part du conducteur, l'utilisation du smartphone est interdite en conduisant.

- ✓ Activer les données internet mobile de votre smartphone (ou wifi).
Si un autre smartphone est déjà connecté au véhicule, l'association avec un second smartphone sera rejetée. Vérifier l'absence de tout autre smartphone connecté à proximité.

1. Activer la fonction Bluetooth de votre smartphone.
2. Sélectionner le nom du système dans la liste des appareils détectés (Menu Bluetooth).
3. Sur le système, accepter la demande de connexion du smartphone.



En cas d'échec, il est conseillé de désactiver puis de réactiver la fonction Bluetooth de votre téléphone.



Les téléphones (modèles, version systèmes d'exploitation) ont chacun leurs spécificités qui peuvent influencer sur la procédure de jumelage.
Certains téléphones peuvent ne pas être compatibles.

Jumeler un téléphone Bluetooth® à partir de l'application PEUGEOT MOTOCYCLES (Selon disponibilité)



Par sécurité et parce qu'elle nécessite une attention soutenue de la part du conducteur, l'utilisation du smartphone est interdite en conduisant.



Activer les données internet mobile de votre smartphone (ou wifi).
Si un autre smartphone est déjà connecté au véhicule, l'association avec un second smartphone sera rejetée. Vérifier l'absence de tout autre smartphone connecté à proximité.

1. Télécharger l'application PEUGEOT MOTOCYCLES sur le store correspondant au smartphone.
2. Activer la fonction Bluetooth de votre smartphone.
3. Sélectionner le nom du système dans la liste des appareils détectés par l'application PEUGEOT MOTOCYCLES.

4. Sur le système, accepter la demande de connexion du smartphone.
5. A l'aide du clavier de votre téléphone, saisir à l'identique le code PIN affiché à l'écran et valider.



Ne pas utiliser le menu Bluetooth du smartphone pour se connecter au tableau de bord.
En cas d'échec, il est conseillé de désactiver puis de réactiver la fonction Bluetooth de votre téléphone.



Les téléphones (modèles, version systèmes d'exploitation) ont chacun leurs spécificités qui peuvent influencer sur la procédure de jumelage.
Certains téléphones peuvent ne pas être compatibles.

Menu	Action boutons	Sous menu	Commentaires	
	→ EXIT + OK > 2S	→ OK > 2S ← EXIT > 2S	Se déplacer dans les sous menus par un appui bref sur les boutons « EXIT » ou « OK ». Valider avec « OK » par un appui de plus de 2 secondes. Sortir des sous menus par un appui de plus de 2 secondes sur le bouton « EXIT ».	
Conduite	SELECT ↑ <1S ↓ EXIT	• TRIP1	<ul style="list-style-type: none"> • TRIP 1 • Autonomie • Consommation moyenne • Consommation instantanée • Vitesse moyenne 	Affichage ou non des différentes informations par appui de plus de 2 secondes sur le bouton « OK ».
		• TRIP2	<ul style="list-style-type: none"> • TRIP 2 • Autonomie • Consommation moyenne • Consommation instantanée • Vitesse moyenne 	Affichage ou non des différentes informations par appui de plus de 2 secondes sur le bouton « OK ».
Connexion		• Bluetooth	<ul style="list-style-type: none"> • Activée • Désactivée 	Permet une connexion en « Bluetooth ».
		• Appel	<ul style="list-style-type: none"> • Activée • Désactivée 	Connexion en « Bluetooth » obligatoire.
		• Message	<ul style="list-style-type: none"> • Activée • Désactivée 	Connexion en « Bluetooth » obligatoire.

Menu	Action boutons	Sous menu	Commentaires	
	→ EXIT + OK > 2S	→ OK > 2S ← EXIT > 2S	Se déplacer dans les sous menus par un appui bref sur les boutons « EXIT » ou « OK ». Valider avec « OK » par un appui de plus de 2 secondes. Sortir des sous menus par un appui de plus de 2 secondes sur le bouton « EXIT ».	
Réglage	SELECT ↑ <1S ↓ EXIT	Langue	<ul style="list-style-type: none"> • Chinois • English • Français • Deutsch • Español • Italiano 	Choix de la langue.
		• Unités	<ul style="list-style-type: none"> • Métrique • Impériale 	Choix des unités de mesure : Si l'unité de distance est en km, la température extérieure est affichée en °C. L'indicateur d'autonomie est en L/100 km. Si l'unité de distance est en miles, la température extérieure est affichée en °F. L'indicateur d'autonomie est en MPG.
		• Heure	<ul style="list-style-type: none"> • Heure • Minute • 24h / AM / PM 	Réglage de l'heure. Réglage avec « EXIT » ou « OK ».
		Rétroéclairage	<ul style="list-style-type: none"> • Automatique • Niveau 1 • Niveau 2 • Niveau 3 	Réglage de la luminosité de l'afficheur numérique : Automatique. Niveau 1 : Faible. Niveau 2 : Moyen. Niveau 3 : Fort.
		• Maintenance	<ul style="list-style-type: none"> • Remise à zéro 	Réinitialisation du compteur de maintenance.
			<ul style="list-style-type: none"> • 2500 • 3000 • 5000 • 10000 	Choix de l'intervalle d'entretien (Consulter le carnet d'entretien).
		• Couleur	<ul style="list-style-type: none"> • Bleu • Rouge • Or 	Choix de la couleur de l'afficheur numérique.
		• Mode showroom		Le mode Showroom disparaît lorsque le véhicule a parcouru plus de 30 km.

FONCTIONS DU CONTACTEUR À CLÉ (DJANGO ACTIVE)

2 clés sont livrées avec le véhicule.

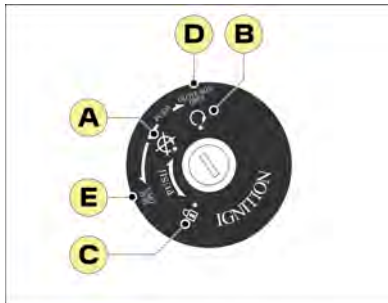

A. Position arrêt moteur

Le moteur est arrêté. Le circuit électrique est hors tension. La clé peut être retirée.

B. Position marche

Le circuit électrique est sous tension. Le moteur peut démarrer. La clé ne peut pas être retirée.

C. Direction verrouillée

A partir de la position arrêt moteur, le guidon doit être orienté vers la gauche, la clé doit être simultanément enfoncée et tournée vers la gauche. La clé peut être retirée.

D. Ouverture de la boîte à gants

A partir de la position arrêt moteur, la clé doit être simultanément enfoncée et tournée vers la droite pour ouvrir la boîte à gants.

E. Ouverture du coffre

A partir de la position arrêt moteur, la clé doit être tournée vers la gauche pour déverrouiller la selle.

CLÉ SMART KEY, BOUTON ROTATIF ET OUVRANTS (DJANGO LEGACY / SPORT)

Clé Smart Key

Votre véhicule est livré avec :

- Deux clés Smart Key.
- Une étiquette comportant le code des clés (Une étiquette est à collée dans la notice du véhicule dans la zone prévue à cette effet).



Le code est indispensable pour toute programmation de clé.

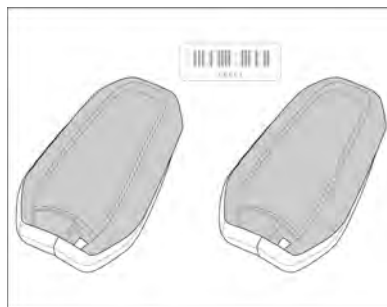

La clé Smart Key est une clé électronique qui, reconnue par le système dans un rayon d'environ 1.5 mètres permet :

- Le démarrage du moteur.
- Le déverrouillage du coffre.
- L'ouverture de la boîte à gants.



Ne pas ranger la Smart Key dans un lieu où elle pourrait être déformée ou brisée involontairement.
Par exemple, lorsqu'on s'assoit sur la Smart Key rangée dans une poche arrière de vêtement.



Pour éviter tout risque d'accident ou de vol, ne jamais laisser la clé Smart Key à proximité ou rangée dans un coffre du véhicule.

FR

Perturbations électriques

La clé Smart Key risque de ne pas fonctionner si elle est à proximité d'un appareil électronique : téléphone, ordinateur portable, champs magnétiques intenses...

Bouton rotatif



En l'absence de reconnaissance de la clé smart key, le bouton rotatif ne peut être actionné. Seul un appui sur le bouton est possible, dans ce cas le pourtour lumineux clignote rapidement pendant 5 secondes.

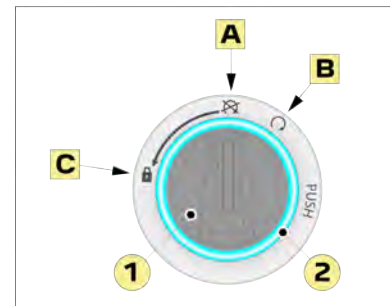

1. Bouton rotatif.
2. Pourtour lumineux (Bleu).

A. Position arrêt.

Le circuit électrique est hors tension.

Appuyer une seconde sur le bouton rotatif pour réveiller le système, le pourtour lumineux s'allume pour indiquer la présence de la clé smart key : Le bouton est déverrouillé. Dans un délai maximum de 5 secondes, tourner le bouton rotatif sur la position "ON" (B).

B. Position marche/Démarrage.

Le circuit électrique est sous tension. Le moteur peut démarrer.



Contact mis, le circuit est automatiquement coupé après 30 secondes si le moteur n'est pas démarré.

C. Direction verrouillée.

La direction est verrouillée et tous les circuits électriques sont coupés.

Verrouillage de la direction.

- Tourner la direction à gauche.
- Appuyer une seconde sur le bouton rotatif pour réveiller le système, le pourtour lumineux s'allume.
- Tourner le bouton rotatif sur la position verrouillage.

Déverrouillage de la direction.

- Appuyer une seconde sur le bouton rotatif pour réveiller le système, le pourtour lumineux s'allume.
- Tourner le bouton rotatif sur la position (A).

Absence de reconnaissance de la clé Smart key**Causes possibles de non reconnaissance :**

- Pile faible ou mal orientée.
- Perturbations radio.
- Smart Key endommagée.

En cas de panne de pile de la clé Smart Key, il est possible de démarrer le véhicule en appliquant la procédure suivante :

- Positionner la clé Smart Key contre le carénage gauche à l'endroit indiqué sur l'illustration.

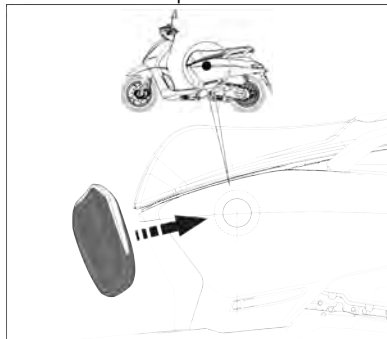

- Appuyer sur le bouton rotatif pendant 2 secondes.
- Tourner le bouton rotatif sur "ON".
- Le véhicule peut démarrer.

En cas de non reconnaissance, déplacer légèrement la clé et réessayer.

Causes possibles de non reconnaissance :

- Pile faible ou mal orientée.
- Perturbations radio.
- Smart Key endommagée.

Remplacement de la pile

En cas de pile usée, le pourtour lumineux du bouton rotatif clignote lentement à la mise du contact.



Il est conseillé de remplacer la pile tous les 2 ans.

Pile : CR2032 / 3 Volt.

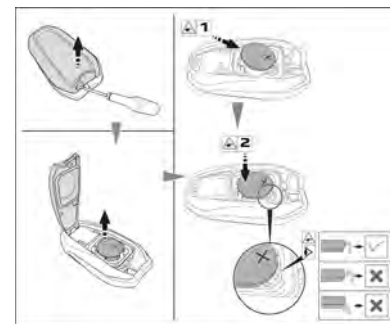

- Déclipper le couvercle de la clé Smart Key.
- Retirer délicatement la pile usagée.
- Poser la pile neuve avec précaution en respectant le sens d'origine et les consignes de montage.
- Clipper le couvercle.

Remplacement ou ajout d'une clé smart key

En cas de perte ou si vous désirez une autre clé smart key, adressez-vous exclusivement à votre distributeur agréé en apportant le certificat d'immatriculation du véhicule, votre pièce d'identité et l'étiquette comportant le code des clés.



Il est possible d'enregistrer jusqu'à 4 clés smart key dans le système.

Ouvrants

En présence de la clé smart key :

- L'ouverture du coffre est possible après un appui d'une seconde sur le bouton (1).
- L'ouverture de la boîte à gants est possible après un appui d'une seconde sur le bouton (2).



Lorsque le véhicule roule, les boutons de commande des ouvrants sont inactifs.



Il est recommandé de ne pas laisser d'objets dans les coffres, quelle qu'en soit la valeur (casque, porte-documents, etc...), la responsabilité du constructeur ne pourra pas être engagée en cas de vol ou d'effraction.



Ne pas dépasser la charge maximale du coffre qui est de 5 kg.

Le compartiment du coffre s'échauffe avec la chaleur du moteur. Il convient de ne pas entreposer des produits alimentaires, inflammables ou susceptibles de s'endommager à la chaleur dans le compartiment.

De l'eau peut pénétrer dans le compartiment du coffre lors d'un lavage ou de forte pluie. Il est recommandé de protéger tout objet sensible à l'humidité.

Ne pas entreposer d'objets trop volumineux dans le coffre, vous risquez d'endommager les objets ou la selle et son articulation.

ÉQUIPEMENTS

Prise accessoires (USB)

Implantée dans la boîte à gants, une prise accessoires, alimentée à la mise du contact vous permet de brancher un équipement nomade (Téléphone, GPS, ...) (1A maximum).

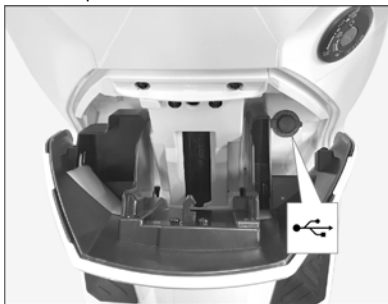

Pendant son utilisation, l'équipement peut se recharger automatiquement.



Pour éviter toute entrée d'humidité, toujours remettre le bouchon de prise en place après utilisation.

Accroche sac



Placé à l'avant de la selle, celui-ci permet d'accrocher un sac d'une charge maxi de 2.5 kg.

Béquille latérale

La béquille latérale est équipée d'un coupe circuit d'allumage qui, lorsqu'elle est dépliée empêche le démarrage du moteur.

Ce système permet de rappeler au conducteur de relever la béquille avant de démarrer le moteur. Si le moteur démarre avec la béquille latérale dépliée, il est impératif de faire contrôler le circuit par un distributeur agréé.



La béquille latérale est conçue uniquement pour le poids du véhicule. Il est déconseillé de s'asseoir sur le véhicule lorsque celui-ci est sur la béquille latérale.

ACCESSOIRES

Porte bagages avant (Suivant équipement)

Le porte bagages avant permet de supporter une charge maximale de 3 kg.

Porte bagages arrière (Suivant équipement)

Le porte bagages arrière permet de supporter une charge maximale de 6 kg.



Ne pas mettre de bagages trop volumineux pouvant gêner le dispositif d'éclairage et les mouvements de la direction.

Ne pas dépasser la charge maximale préconisée pour chaque porte bagages. Fixer solidement les bagages au véhicule, même sur une courte distance.

CONTRÔLES AVANT UTILISATION

L'utilisateur doit s'assurer personnellement du bon état de son véhicule. Certaines pièces de sécurité peuvent présenter des signes de dégradation, et cela même lorsque le véhicule n'est pas utilisé. Une exposition prolongée aux intempéries, par exemple, peut entraîner une oxydation du système de freinage ou une chute de la pression des pneumatiques pouvant avoir de graves conséquences. En plus d'un simple contrôle visuel, il est donc extrêmement important de vérifier les points suivants avant chaque utilisation.



Ces contrôles ne requièrent que peu de temps et contribuent efficacement au maintien en bon état du véhicule, dans l'objectif d'une utilisation alliant la fiabilité et la sécurité.

Si un élément figurant dans la liste des points de contrôle ne fonctionne pas correctement, il convient de le faire vérifier par votre distributeur agréé et le cas échéant, de le faire réparer avant utilisation du véhicule.

CONSEILS DE MISE EN ROUTE ET DE CONDUITE

Avertissement

Avant une première utilisation, il est impératif de se familiariser avec toutes les commandes et leurs fonctions respectives. Si un doute subsiste concernant le fonctionnement de certaines commandes, votre distributeur agréé saura répondre à vos questions et vous apporter toute l'aide nécessaire.



Les gaz d'échappement étant toxiques, le moteur doit être mis en marche dans un endroit bien ventilé et en aucun cas, dans un local fermé, même pour une courte durée.

Eco-conduite

Adopter une conduite souple

- Tourner progressivement la poignée d'accélération et non brutalement.
- Anticiper les freinages en utilisant le frein moteur.
- Limiter la charge du véhicule ainsi que la résistance aérodynamique.
- Vérifier régulièrement la pression de gonflage de vos pneumatiques en vous référant à l'étiquette située sous la selle.
- Eviter de faire chauffer le moteur sur place : le moteur chauffe plus vite lorsque vous roulez.
- Faites réviser votre véhicule en suivant le plan d'entretien du constructeur.

Ces attitudes contribuent à économiser la consommation de carburant, à réduire le rejet de CO² et à atténuer le fond sonore de la circulation.

Conduite sur chaussée inondée



Il est fortement recommandé de ne pas conduire sur route inondée, car cela pourrait gravement endommager le moteur, la transmission ainsi que les systèmes électriques de votre véhicule.

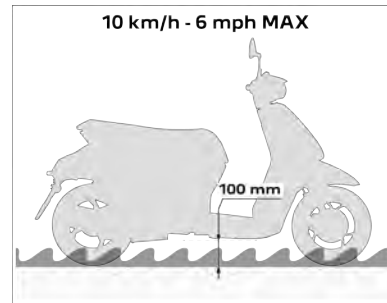

Si vous devez impérativement emprunter un passage inondé :

- Vérifier que la profondeur d'eau n'excède pas 100 mm, en tenant compte des vagues qui pourraient être générées par les autres usagers.
- Ne dépasser en aucun cas la vitesse de 10 km/h.
- En sortie de chaussée inondée, dès que les conditions de sécurité le permettent, freiner légèrement à plusieurs reprises afin d'assécher les freins.

Inspection avant le départ

Composant	Contrôles
Carburant	<ul style="list-style-type: none"> • Contrôler le niveau de carburant dans le réservoir. • Faire le plein de carburant si nécessaire. • Vérifier l'absence de fuite de carburant.
Huile moteur	<ul style="list-style-type: none"> • Contrôler le niveau d'huile du moteur. • Si nécessaire, ajuster le niveau avec de l'huile préconisée.
Liquide de refroidissement	<ul style="list-style-type: none"> • Contrôler le niveau de liquide de refroidissement dans le vase d'expansion.
Freins à disque	<ul style="list-style-type: none"> • Contrôler le fonctionnement des freins. • Faire vérifier par un distributeur agréé en cas de sensation de mollesse. • Contrôler l'usure des plaquettes de frein. • Contrôler le niveau de liquide de frein dans le bocal.
Eclairages, signalisations, témoins, avertisseur sonore	<ul style="list-style-type: none"> • Contrôler le fonctionnement. • Corriger si nécessaire.
Roues et pneumatiques	<ul style="list-style-type: none"> • Contrôler l'usure et l'état des pneumatiques. • Contrôler la pression de gonflage des pneumatiques à froid. • Corriger si nécessaire.

Composant	Contrôles
Poignée d'accélérateur	<ul style="list-style-type: none"> • Contrôler la souplesse de fonctionnement de la poignée d'accélérateur et le retour à zéro.
Direction	<ul style="list-style-type: none"> • Contrôler la libre rotation de la direction.
Béquille	<ul style="list-style-type: none"> • Contrôler la souplesse de fonctionnement de la béquille centrale et latérale. • Fonctionnement du coupe circuit d'allumage.

Mise en marche du moteur

Pour plus de sécurité, placer le véhicule sur sa béquille centrale avant de mettre le moteur en marche.



S'assurer que le commutateur sous la selle est en position UNLOCK.

- Tourner la clé de contact sur "ON".
- S'assurer que la poignée de gaz est en position fermée.
- Actionner un des leviers de frein tout en appuyant sur le bouton de démarrage. Ne pas actionner le démarreur au-delà de 10 secondes.
- Relâcher le bouton de démarrage dès que le moteur se met en marche.



Si le moteur ne se met pas en marche, relâcher le bouton de démarrage et le levier de frein, attendre quelques secondes et essayer à nouveau.

Conduite

Démarrage

Le véhicule placé sur sa béquille avec le moteur en marche.

- Maintenir le levier de frein gauche serré avec la main gauche, saisir la poignée de maintien de la main droite et pousser le véhicule vers l'avant pour replier la béquille centrale.
- Prendre place sur le véhicule.
- Relâcher le frein gauche et tourner progressivement la poignée de gaz de la main droite pour démarrer.

Accélération et décélération

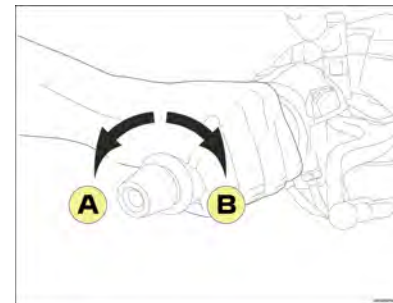

Pour augmenter la vitesse, tourner la poignée de gaz dans le sens (A). Pour réduire la vitesse tourner la poignée de gaz dans le sens (B).

Freinage



Le système ABS permet au conducteur de conserver la maîtrise de son véhicule lors d'un freinage dans des conditions d'adhérence précaires.

Système de freinage ABS (1 voie)

- Il s'agit d'un système d'antiblocage de roue. Commandé par le levier droit, il agit sur la roue avant.
- Le levier de frein gauche fonctionne comme un système de freinage classique en agissant sur la roue arrière.

Utilisation des freins

- Laisser revenir rapidement la poignée de gaz.
- Actionner le système de frein en augmentant progressivement la pression.



L'utilisation d'un seul frein réduit l'efficacité du freinage, peut occasionner un blocage de la roue et entraîner une chute. Éviter de freiner brusquement sur route mouillée ou dans un virage. Dans une forte descente, il faut réduire sa vitesse pour éviter de freiner de manière prolongée, car un échauffement excessif réduira l'efficacité du freinage.

Arrêt du moteur et stationnement

L'arrêt du moteur se fait lorsque celui-ci est au ralenti, en tournant la clé de contact sur "OFF". Le stationnement du véhicule se fait sur un sol plat.

- Soit sur la béquille centrale.
- Soit sur la béquille latérale.

A chaque stationnement, la direction doit être verrouillée et la clé de contact retirée. Le circuit d'allumage peut être neutralisé en positionnant le commutateur sous la selle sur LOCK.

Approvisionnement en carburant



Pour réaliser le remplissage du réservoir en toute sécurité, arrêter impérativement le moteur.

Une étiquette collée à proximité du bouchon de réservoir vous rappelle le type de carburant à utiliser.



Tout carburant contenant jusqu'à 10% du volume en éthanol peut être utilisé (E5, E10).

Un indice d'éthanol supérieur à 10% du volume n'est pas autorisé. Le carburant E85 ne doit pas être utilisé.

Le réservoir à carburant est situé sous la selle.



1. Bouchon de réservoir à carburant.

- Insérez le pistolet de la pompe dans l'ouverture de remplissage. Veillez à insérer le pistolet correctement dans le tuyau de remplissage.
- Ne remplissez pas le réservoir à ras bord.

Cessez le remplissage lorsque le pistolet s'arrête la première fois.



Ne pas remplir le réservoir de carburant à l'excès : Le carburant risque de déborder en se dilatant sous l'effet de la chaleur du moteur ou du soleil.



Les éventuels débordements doivent être immédiatement essuyés. En effet, le carburant risque de détériorer les surfaces peintes ou les pièces en plastique.

Rodage du moteur

Le rodage du moteur est fondamental pour garantir ses performances et sa durée de vie.

Pendant la période de rodage, il est conseillé de ne pas mettre le moteur en surcharge et d'éviter de dépasser une température de fonctionnement supérieure à la normale.

De 0 à 500 km :	• Ne pas maintenir la poignée d'accélérateur ouverte à plus de la moitié de sa course sur de long trajet.
De 500 à 1000 km :	• Ne pas maintenir la poignée d'accélérateur ouverte à plus des 3/4 de sa course sur de long trajet.

Au-delà de ce kilométrage le véhicule peut être utilisé normalement.

OPÉRATIONS D'ENTRETIEN

Conseils de maintenance

Respectez scrupuleusement le plan d'entretien de votre véhicule afin de conserver les droits à la garantie contractuelle.

Un tableau des contrôles du plan d'entretien est inséré au carnet d'entretien, le distributeur agréé doit y apposer son cachet, la date de l'intervention et le kilométrage du véhicule.

Afin de conserver la sécurité et la fiabilité maximale de votre véhicule, il est recommandé d'effectuer l'entretien et les réparations par un distributeur agréé qui possède la formation technique, l'outillage spécifié et les pièces détachées.

Environnement / Recyclage

Les pièces usées et remplacées lors d'un entretien courant (pièces mécaniques, batterie...) doivent être déposées auprès des organismes spécialisés.

Le véhicule en fin de vie doit être remis à un centre agréé afin d'assurer son recyclage.

Dans tous les cas, respecter les lois locales.



Les batteries contiennent des substances nocives. Elles doivent être éliminées selon les prescriptions légales et ne doivent en aucun cas être jetées avec les ordures ménagères.

Nettoyage du véhicule



La carrosserie est constituée d'éléments en matière plastique qui peuvent être peintes ou d'aspect brillant. Ne pas utiliser de solvants ou produits nettoyant trop corrosifs.



Ne pas utiliser de nettoyeur haute pression qui provoquerait des infiltrations d'eau dans les pièces suivantes : joints, roulements et articulations, composants électriques tels que les connecteurs, contacteurs et éclairages.

Nettoyer la carrosserie à l'eau savonneuse et rincer abondamment à l'eau claire.

Le séchage peut être réalisé à l'aide d'une peau de chamois. Après lavage du véhicule, effectuer plusieurs freinages à faible vitesse pour assécher les freins.



Le lavage du véhicule doit être effectué dans un lieu équipé pour la récupération des eaux usées.

Certains produits à base de silicone peuvent altérer la qualité de la peinture. En cas de besoin ou de doute, un distributeur agréé saura vous conseiller sur l'usage de produits d'entretien ou la remise en état de la carrosserie en cas de rayure ou d'éraflure.

Contrôle ou remplacement de la bougie



L'utilisation d'un anti-parasite résistif et d'une bougie résistive est impérative, suivant la préconisation constructeur.

Le moteur doit être froid.

- Déposer le bouchon et le joint caoutchouc du vase d'expansion.
- Déposer le coffre de selle (6 vis).



- Déconnecter l'antiparasite (2).
- Déposer la bougie.



- Mesurer l'écartement des électrodes (A) et le corriger si nécessaire

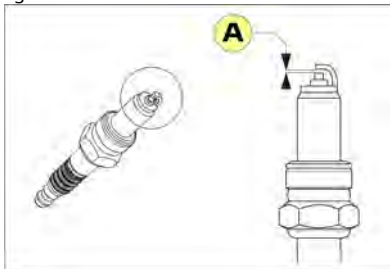

Bougie	NGK CPR9EB-9
Écartement de l'électrode	0.7 à 0.8 mm

Remontage

- Poser et visser la bougie à la main.
- Serrer la bougie avec une clé.
 - De 1/8 à 1/4 de tour pour une bougie réutilisée.
 - De 1/2 tour pour une bougie neuve.



S'assurer du bon clippage de l'antiparasite sur la bougie. Faire vérifier rapidement le couple de serrage par un distributeur agréé.

Contrôle du niveau de l'huile moteur



Contrôler le niveau d'huile tous les 1000 km / 600 Mi ou avant un long trajet.

- Pour une mesure correcte du niveau d'huile, mettre le véhicule sur la béquille centrale sur un sol plat.
- Démarrer le moteur, le laisser tourner quelques minutes et l'arrêter.
- Après avoir coupé le moteur, attendre 5 minutes pour laisser à l'huile moteur le temps de retourner dans le carter d'huile.
- Retirer le bouchon/jauge de remplissage d'huile (1).



- A l'aide d'un chiffon propre, essuyer le bouchon/jauge et le réinsérer sans le visser dans l'orifice de remplissage.

- Retirer le bouchon/jauge et vérifier le niveau d'huile.
- Le niveau d'huile doit se situer entre les repères de niveau minimum (A) et maximum (B) sans dépasser celui-ci.

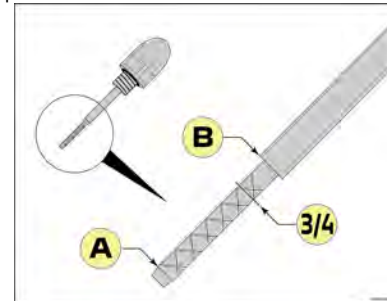

- Si le niveau d'huile est proche du repère minimum ou inférieur à celui-ci, il est recommandé de compléter immédiatement le niveau jusqu'au 3/4 par petite quantité avec une huile préconisée par le constructeur.



Un niveau d'huile trop haut limite sensiblement les performances du véhicule.

Vidange du moteur



Nous vous recommandons de vous rendre chez un distributeur agréé pour effectuer la vidange.



L'huile contient des substances dangereuses pour l'environnement, votre distributeur est équipé pour l'élimination des huiles usées dans le respect de la nature et des normes en vigueur.

Huile moteur

0.8 l à la vidange

SAE 5W40 100% synthétique
De qualité minimum API SN

La vidange du moteur doit être effectuée lorsque le moteur est tiède afin de faciliter l'écoulement.



- Mettre le véhicule sur la béquille centrale sur un sol plat.
- Revêtir des gants de protection.
- Déposer le bouchon de vidange et son joint (1) et laisser s'écouler l'huile dans un récipient.

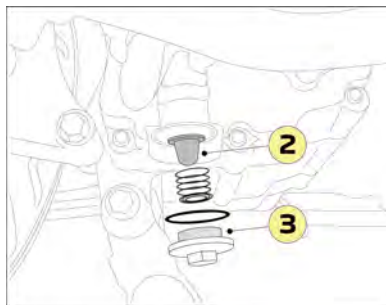

- Déposer le bouchon de crépine (3) et nettoyer la crépine (2).
- Poser le bouchon de vidange et le bouchon de crépine muni d'un joint neuf.
- Verser par l'orifice de remplissage la quantité d'huile nécessaire correspondante aux normes constructeur.
- Mettre en route le moteur et le laisser tourner quelques instants.
- Ajuster le niveau d'huile si nécessaire.
- Vérifier l'étanchéité du bouchon de vidange.

Vidange de la boîte relais

Nous vous recommandons de vous rendre chez un distributeur agréé pour effectuer la vidange.



L'huile contient des substances dangereuses pour l'environnement, votre distributeur est équipé pour l'élimination des huiles usées dans le respect de la nature et des normes en vigueur.

La vidange de la boîte relais doit être effectuée lorsque le moteur est tiède afin de faciliter l'écoulement.



- Mettre le véhicule sur la béquille centrale sur un sol plat.
- Mettre un récipient sous l'orifice de vidange.
- Déposer le bouchon de remplissage de la boîte relais (1).
- Déposer le bouchon de vidange (2).
- Reposer le bouchon avec un joint neuf.
- Verser par l'orifice de remplissage la quantité d'huile nécessaire correspondante aux normes constructeur.
- Poser le bouchon de remplissage.

Boîte relais

SAE 80W90 API GL4

Quantité

0.17 l à la vidange

Échange du filtre à air

Il est recommandé de s'adresser à un distributeur agréé pour effectuer cette intervention.

Liquide de refroidissement

Contrôle du niveau de liquide de refroidissement



Le niveau de liquide de refroidissement doit être vérifié moteur froid. Vérifier le niveau de liquide de refroidissement avant chaque départ. L'appoint doit être réalisé uniquement avec du liquide de refroidissement préconisé par le constructeur. Lors de l'appoint, une petite quantité de liquide de refroidissement peut s'échapper par le tuyau de trop plein sous le véhicule. Ne jamais retirer le bouchon du radiateur lorsque que le moteur est chaud.

- Mettre le véhicule sur la béquille centrale sur un sol plat.
- Ouvrir le coffre.
- Retirer le cache en plastique.

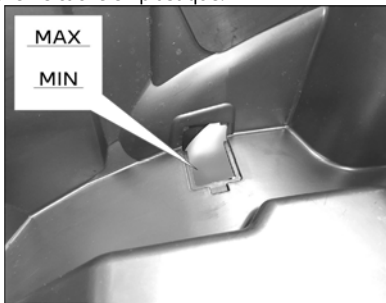

- Le niveau de liquide de refroidissement doit se situer entre les repères de niveau minimum et maximum sans dépasser celui-ci.
- Compléter si nécessaire le niveau de liquide de refroidissement dans le vase d'expansion.

Liquide de refroidissement

Liquide de refroidissement : MOTUL MOTOCOOL EXPERT -37°C

Anti-corrosion and anti-freeze

Protection -37°C/-35°F

Nitrite free / Amine free / Silicate free

Remplacement du liquide de refroidissement

Remplacer le liquide de refroidissement aux fréquences préconisées dans le tableau des entretiens périodiques.



Nous vous recommandons de vous rendre chez un distributeur agréé pour effectuer le remplacement du liquide de refroidissement.

Jeu à la commande de gaz

Le jeu à la commande de gaz doit être de 3 à 5 mm au niveau de la poignée (A).

En cas de jeu incorrect, agir sur l'écrou de réglage (1).

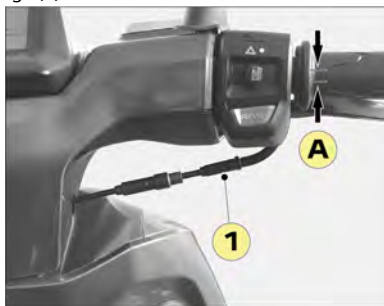

Pneumatiques

La pression des pneumatiques doit être contrôlée à froid régulièrement.

Une pression incorrecte produit une usure anormale et affecte le comportement routier rendant la conduite dangereuse.

Pressions de gonflage à froid en bar

Avant	En solo	1.75
	En duo	2.0
Arrière	En solo	2.0
	En duo	2.25

Si les limites d'usure de la bande de roulement sont atteintes (A), il est recommandé de se rendre chez un distributeur agréé pour procéder au remplacement du pneumatique.

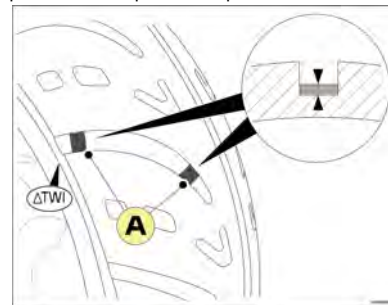

Lors d'un remplacement il est recommandé de monter des pneumatiques de la même marque et de qualité équivalente. De plus, en cas de crevaison, le montage d'une chambre à air dans un pneumatique tubeless n'est pas autorisé.



Un pneumatique contient des substances dangereuses pour l'environnement, votre distributeur est équipé pour l'élimination des pneumatiques usagés dans le respect de la nature et des normes en vigueur.

Contrôle des freins



Nous vous recommandons de vous rendre chez un distributeur agréé pour le remplacement de ces composants.

Chaque plaquette de frein est munie de témoins d'usure.

Les témoins permettent de contrôler l'usure des plaquettes sans devoir démonter le frein.

- Contrôler l'usure des plaquettes en vérifiant la position des témoins d'usure tout en actionnant le frein. Si une plaquette de frein est usée au point qu'un indicateur touche le disque de frein, faire remplacer la paire de plaquettes par un distributeur agréé.

Plaquettes de frein avant

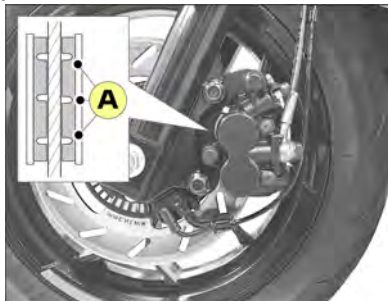

- Témoins d'usure des plaquettes de frein (A).

Plaquettes de frein arrière



- Témoins d'usure des plaquettes de frein (A).

Liquide de frein

Les niveaux de liquide de frein doivent être vérifiés régulièrement par le hublot (A) de contrôle des émetteurs de frein.



Avant de vérifier le niveau de liquide, s'assurer que le haut du réservoir de l'émetteur de frein est à l'horizontale.

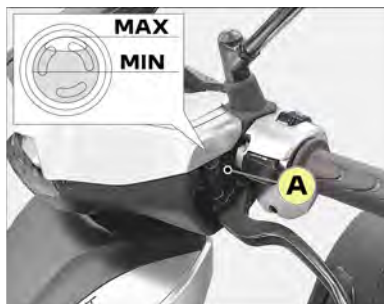

Si le niveau est proche du repère minimum, il est recommandé de se rendre dès que possible chez un distributeur agréé pour faire vérifier le circuit de freinage et faire l'appoint nécessaire.

Liquide de frein	DOT 5.1
------------------	---------

Batterie



Avant toute intervention sur la batterie, il est impératif de s'assurer que le contact est coupé.



Les fils d'alimentation d'une batterie ne doivent jamais être déconnectés lorsque le moteur est en marche. Pour éviter tout risque de détérioration du circuit électronique, ne pas charger la batterie si elle est connectée au véhicule.



L'acide sulfurique contenu dans l'électrolyte de la batterie peut causer de graves brûlures. Éviter tout contact avec la peau, les yeux ou les vêtements et toujours se protéger les yeux lors de travaux à proximité de la batterie.



En cas de fuite, il est recommandé de s'adresser à un distributeur agréé, lequel est équipé pour le remplacement et l'élimination des batteries dans le respect de la nature et de l'environnement.



Une batterie produit des gaz explosifs. Eloigner la batterie des étincelles, flammes, cigarettes, etc...
La charge doit être effectuée dans un endroit ventilé.

Immobilisation prolongée et remisage



En cas d'immobilisation prolongée, la décharge naturelle de la batterie, ou générée par l'électronique du véhicule ou certains accessoires, requiert une charge régulière de celle-ci.

Si le véhicule reste immobilisé pour une période de 1 mois ou plus, il est nécessaire de préserver la charge de la batterie.

- En utilisant un chargeur de maintenance (cas d'une immobilisation longue).
- A défaut, en la déconnectant du véhicule (cas d'une immobilisation inférieure à 2 mois).



En dehors de ces recommandations, la batterie peut entrer dans une décharge profonde, dans ce cas, la garantie constructeur ne pourra s'appliquer.

Charge de la batterie



Une batterie produit des gaz explosifs. Eloigner la batterie des étincelles, flammes, cigarettes, etc...
La charge doit être effectuée dans un endroit ventilé.



La charge doit être effectuée dans un endroit ventilé, avec un chargeur adapté pouvant débiter le dixième de la capacité de la batterie afin d'éviter une destruction prématurée, il est donc préférable de se rendre chez un distributeur agréé pour effectuer cette intervention.



Pour éviter tout risque de destruction d'un composant électronique, il est fortement déconseillé d'utiliser un chargeur booster pour démarrer le véhicule.

- Déconnecter et déposer la batterie.
- Charger préalablement la batterie à 100%.
- Utiliser un chargeur de maintenance ou effectuer une charge mensuelle.
- Avant la remise en service, la batterie doit être chargée à 100%.

Dépose de la batterie

- Déposer le tapis de plancher.
- Déposer le couvercle de batterie.
- Déconnecter la batterie en respectant l'ordre suivant :
 - La borne négative (1).
 - La borne positive (2).



Pose de la batterie

- Connecter la batterie en respectant l'ordre suivant :
 - La borne positive (1).
 - La borne négative (2).



Fusibles

- Les fusibles sont accessibles après la dépose du coffre de selle (fusibles de F1 à F6).
- Repérer le fusible défectueux en regardant l'état de son filament.

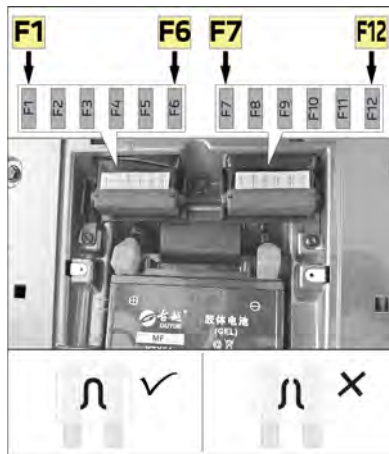

Si un fusible grille souvent, c'est généralement le signe d'un court-circuit dans le circuit électrique. Il est recommandé de faire vérifier le circuit par un distributeur agréé.

Avant de remplacer un fusible, Il est nécessaire de connaître la cause de la panne et d'y remédier. Remplacer toujours le fusible défectueux par un fusible de même calibre.



Il est recommandé de couper le contact avant de changer un fusible et de remplacer celui-ci toujours par un fusible de même calibre. Le non respect de cette consigne pourrait entraîner une détérioration du circuit électrique, voire un incendie.

Affectation des fusibles

DJANGO ACTIVE		DJANGO LEGACY / SPORT	
F1 20A	+ après contact	F1 20A	+ après contact
-	-	F2 10A	Smart Key
F3 10A	Système d'injection	F3 10A	Système d'injection
F4 20A	ABS	F4 20A	ABS
F5 20A	Alimentation générale	-	-
F6 10A	Éclairage	F6 15A	Éclairage
F7 10A	Prise OBD	F7 30A	Alimentation générale
F8 10A	Tableau de bord	F8 10A	Tableau de bord
F9 20A	Circuit de charge batterie	F9 30A	Circuit de charge batterie
F10 3A	Prise USB	F10 3A	Prise USB
F11 15A	Alimentation générale	F11 15A	Alimentation générale
F12 15A	Système d'injection	F12 15A	Système d'injection

Réglage du faisceau lumineux des projecteurs

- Le réglage du faisceau lumineux du projecteur se fait par une vis placée sur la droite du véhicule.



Pour ne pas gêner les autres usagers de la route, les projecteurs doivent être réglés en hauteur, en fonction de la charge du véhicule.

Peugeot Motocycles recommends



Quality management system certified ISO
9001 by UTAC



Peugeot Motocycles SA
Rue du 17 Novembre
F-25350 Mandeure

Tél. +33(0)3 81 36 80 00

RCS Belfort B 875 550 667

www.peugeot-motocycles.fr
www.peugeot-motocycles.com



Dans un souci constant d'amélioration Peugeot Motocycles se réserve le droit de supprimer, modifier ou ajouter toutes références citées.
DQ/APV du 02/2024 (photos non contractuelles).

Django



GUIDE D'UTILISATION EN LIGNE

ONLINE USER'S GUIDE